

Dell™ C3760n/C3760dn Color
Laser Printer

Användarguide

Reglerad modell: C3760dn/C3760n



Innehåll

Innan du börjar	15
A Anmärkingar, Försiktighet och Varningar	17
1 Dell™ C3760n/C3760dn Color Laser Printer Användarguide	19
Konventioner	19
2 Hitta information	21
3 Produktfunktioner	25
4 Om skrivaren	27
Sedd från framsidan och baksidan.	27
Sedd från framsidan.	27
Sedd bakifrån	28
Utrymmeskrav	29
Styrpanel	29
Ytterligare komponenter	30
Extra tillbehör	30
Föremål som inte säljs som set	30
Säkra skrivaren.	30
Beställa tillbehör	31
Installera skrivaren (skrivarinstallation)	33
5 Förbereda skrivarens maskinvara	35
Ta bort tejp	35

6	Installera extra tillbehör	37
	Installera extra minnesmodul	37
	Uppdatera drivrutinen för att upptäcka minnesmodulen	39
	Installera extra arkmatare för 550 ark	42
	Uppdatera din drivrutin för att upptäcka arkmataren för 550 ark	44
	Installera extra trådlös adapter	47
	Kontrollera lådans innehåll	48
	Installera den trådlösa adaptern genom att använda videoinstruktioner (rekommenderas)	48
	Installera den extra trådlösa adaptern	49
	Bestämma inställningar för trådlöst nätverk	50
	Konfigurera den extra trådlösa adaptern	50
	Använda installationsguiden för att konfigurera en trådlös adapter	50
	Använda avancerad installation för att konfigurera en trådlös adapter	52
	Omkonfigurering av Trådlös inställning	56
	Installera den extra hårddisken	57
	Uppdatera drivrutinen för att upptäcka hårddisken	59
7	Ansluta din skrivare	63
	Ansluta skrivaren till en dator eller ett nätverk	64
	Direkt anslutning	64
	Nätverksanslutning	65
	Slå på skrivaren	65
	Ställ in de initiala inställningarna på styrpanelen	66
8	Ställa in IP-adress	69
	Tilldela en IP-adress	69
	Vid användning av Navigationsprogram för enkel installation	69
	Vid användning av styrpanelen	69
	Vid användning av Verktygslådan	70
	Verifiera IP-inställningarna	71
	Bekräfta inställningar genom att använda styrpanel	71
	Verifiera inställningarna med hjälp av skrivarinställningsrapporten	71
	Verifiera inställningarna med hjälp av ping-kommandot	71

9	Fylla på papper	73
10	Installera skrivardrivrutiner på Windows®-datorer	77
	Identifiera förinstallationsstatus för skrivardrivrutin	77
	Ändra inställningarna för brandväggen innan du installerar din skrivare	77
	Sätta i skivan Software and Documentation	77
	Direkt anslutningsinställning	78
	Installation av nätverksskrivare	80
	Nätverk Skrivarinstallation på ett lokalt nätverk	80
	Installation av en nätverksskrivare på ett fjärrnätverk	84
	Ställa in för delad utskrift	89
	Ange skrivarens delade inställningar	89
	Peka och skriv ut	90
	Peer-to-Peer	93
11	Installera skrivardrivrutiner på Macintosh-datorer	97
	Installera drivrutiner och program	97
	Lägga till en skrivare för Mac OS X 10.5, 10.6, 10.7 eller 10.8	97
	Lägga till en skrivare i Mac OS X 10.4.11	98
	Lägga till en skrivare för Mac OS X 10.3.9	99
	Konfigurera inställningar	100
12	Installera skrivardrivrutiner på Linux-datorer (CUPS)	101
	Användning på Red Hat Enterprise Linux 5/6 Desktop	101
	Installationsöversikt	101
	Installera skrivardrivrutin	101
	Inställning av kö	101
	Inställning av kö	102
	Ange utskriftsalternativ	103
	Avinstallera skrivardrivrutinen	103
	Användning på SUSE Linux Enterprise Desktop 10	104
	Installationsöversikt	104
	Installera skrivardrivrutin	104
	Inställning av kö	104
	Inställning av kö	105
	Ange utskriftsalternativ	105

Ställa in lösenordet för skrivaradministratör	106
Avinstallera skrivardrivrutinen.	106
Användning på SUSE Linux Enterprise Desktop 11	106
Installationsöversikt	106
Installera skrivardrivrutin	107
Inställning av kö	107
Inställning av kö	108
Ange utskriftsalternativ	108
Ställa in lösenordet för skrivaradministratör	109
Avinstallera skrivardrivrutinen.	109

Använda skrivaren 111

13 Styrpanel 113

Om Styrpanelen	113
---------------------------------	------------

Använda Nummerdosan	114
--------------------------------------	------------

Nummerdosa Bokstäver och siffror	114
--	-----

Ändra nummer och namn	114
---------------------------------	-----

Skriva ut en Panelinställningsrapport	115
--	------------

Ändra språket	115
--------------------------------	------------

Vid användning av styrpanelen	115
---	-----

När du använder verktygslådan	115
---	-----

Ställa in tillvalet för energipartid	115
---	------------

14 Dell™ Printer Configuration Web Tool 117

Översikt	117
---------------------------	------------

Installation av Dell Printer Configuration Web Tool	118
--	------------

Installera från webbläsare.	118
-------------------------------------	-----

Installerifrån styrpanelen	119
--------------------------------------	-----

Starta Dell Printer Configuration Web Tool	120
---	------------

Överblick av Menyartiklarna	120
--	------------

Skrivarstatus.	120
------------------------	-----

Skrivarjobb.	120
----------------------	-----

Skrivarinställningar	120
--------------------------------	-----

Skrivarserverinställningar	120
--------------------------------------	-----

Kopiera skrivarinställningar	121
--	-----

Utskriftsvolym	121
Skrivarinformation.	121
Magasininställningar	121
Larm via e-post	121
Ange lösenord	121
Onlinehjälp.	121
Beställ förbrukningsmaterial via:	121
Kontakta Dell Kundtjänst på:	121
Sidovisningsformat	122
Toppram	122
Vänster ram	123
Höger ram	124
Ändra Inställningarna för menyartiklarna	124
Detaljer för menyartiklarna	125
Skrivarstatus	126
Skrivarjobb	127
Skrivarinställningar	128
Skrivarserverinställningar.	143
Kopiera skivarinställningar.	163
Utskriftsvolym	164
Magasininställningar	165
15 Förstå verktyglådans menyer.	167
Starta verktyglådan	167
Skrivarinställningsrapport	167
Skrivarinformation.	167
Menyinställningar	168
Rapporter	169
TCP/IP-inställningar.	170
Magasininställningar	170
Panelspråk.	171
Standardvärden för USB-direktutskrift	171
Underhåll av skrivare.	172
Systeminställningar	172
Underhåll	175
Magasininställningar	176
Panelspråk.	179
TCP/IP-inställningar.	179
Nätverksinställningar	180
Standardvärden för USB-direktutskrift	180
Diagnos	181

Diagramutskrift	181
Miljösensorinformation	181
Återställa grundinställningar	182
Vid användning av Verktygslådan	182
16 Förstå skrivarmenyerna	183
Rapport/lista	183
Skrivarinställningar	183
Panelinställningar	183
PCL-typsnittslista	183
PCL-makrolista	183
PS typsnittslista	183
PDF-typsnittslista	183
Jobbhistorik	184
Felhistorik	184
Utskriftsmätare	184
Testsida färg	184
Sparade dokument.	184
Skriv ut en rapport/lista genom att använda styrpanelen.	184
Skriv ut en rapport/lista genom att använda verktygslådan	184
Admininställningar	185
PCL	185
PDF	190
PostScript	192
Nätverk.	193
USB-inställningar	198
Systeminställningar	198
Underhåll.	207
Säkerhetsinställningar	211
Grundinställningar	213
Standardvärden för USB-direktutskrift	213
Magasininställningar	213
MPF	213
Magasin 1	215
Magasin 2	216
Magasinsprioritet	217
Panelspråk	217
Utskriftsmeny	217
Säker utskrift.	217
Privat brevlåda.	218

Allmän brevlåda	219
Korrekturutskrift	219
USB-direktutskrift	220
Panellås	223
Aktivera panellås	223
Avaktivera panellåset	223
Återställa grundinställningar	224
När du använder styrpanelen	224
17 Riktlinjer för utskriftsmaterial	225
Papper	225
Pappersegenskaper	225
Rekommenderat papper	226
Oacceptabelt papper	226
Val av papper	226
Välja förtryckt material och brevhuvud	227
Val av hålat papper	227
Kuvert	227
Etiketter	228
Förvaring av utskriftsmaterial	229
Identifiering av utskriftsmaterial och specifikationer	229
Pappersstorlekar som stöds	229
Papperstyper som stöds	230
Specifikationer för papperstyp	230
18 Ladda utskriftsmaterial	231
Kapacitet	231
Dimensioner för utskriftsmaterial	231
Ladda Utskriftsmaterial i Magasin 1 och den extra arkmataren för 550 ark	231
Ladda papper med brevhuvud (förtryckt och hålat papper)	231
Ladda utskriftsmedia i MPF	233
Ladda ett kuvert i MPF	235
Kuvert #10, Monarch eller DL	235
C5	236
Använda MPF	236

Länka magasin	236
Skriva ut	237
19 Skriva ut	239
Tips för lyckad utskrift	239
Tips på förvaring av utskriftsmaterial	239
Undvika pappersstopp	239
Skicka ett jobb för utskrift	239
Avbryta ett utskriftsjobb	240
Avbryta ett jobb från styrpanelen	240
Avbryta ett jobb från en dator som körs med Windows.	240
Duplex utskrift	241
Duplexutskrift med duplexenhet (endast Dell C3760dn Color Laser Printer)	241
Duplexutskrift med duplexenhet (endast Dell C3760n Color Laser Printer)	241
Använda Häftesutskrift (med modellerna Dell C3760n och Dell C3760dn)	242
Använda funktionen Lagrad utskrift	243
Översikt	244
Procedurer för Skriv ut sparad utskrift	245
Skriva ut från USB-minne	246
Stödda Filformat	247
Sätta in och ta bort ett USB-minne	247
Skriva ut en fil från ett USB-minne	247
Skriva ut med Web Services on Devices (WSD)	248
Lägga till roller för utskriftstjänster	248
Installera skrivaren	249
Installera en skrivardrivrutin med guiden Lägg till skrivare.	249
Skriva ut med AirPrint	249
Ställa in AirPrint på din skrivare.	250
Skriva ut via AirPrint	250
Skriva ut med Google Cloud Print™	250
Förbereder att använda skrivaren tillsammans med Google Cloud Print.	250
Registrera skrivaren för ditt Google-konto	251
Skriva ut via Google Cloud Print.	251

Skriva ut en Rapportsida	252
Skrivarinställningar	252
Använda styrpanelen för att ändra skrivarinställningarna	252
Använda Dell Printer Configuration Web Tool för att ändra skrivarinställningarna	252
Lär känna din skrivare	255
20 Förstå ditt skrivarprogram	257
Nyttoprogram för skrivare	258
Statusfönster	259
Verktygslåda	259
Uppdaterare	259
Felsökning	259
Status Monitor Widget för Macintosh	259
Funktionen Status Monitor Widget	259
Innan du installerar Status Monitor Widget	259
Installera Status Monitor Widget	260
Öppna och stänga Status Monitor Widget	260
Fönstret Skrivarstatus	260
Beställningsfönster	261
Inställningar	262
Status Monitor Console för Linux	263
Funktionen Status Monitor Console	263
Innan du installerar Status Monitor Console	263
Installera Status Monitor Console	264
Starta Status Monitor Console	264
Fönstret Printer Selection	264
Fönstret Printer Status	265
Fönster Dell Supplies Management System	266
Fönstret Service Tag	267
Fönstret Settings	267
21 Skriva ut med ColorTrack (Extern autentisering)	269
ColorTrack Inställningar	269
Dell ColorTrack	269
Autentiseringssystem	271
Kerberos-server	271
LDAP-server	272

LDAP-autentisering	273
Ställaa in Skrivardrivrutinen	274
Dell ColorTrack Läge	274
Ange gruppnamn	275
Ange jobbägare	275
Jobbägarnamn.	275
Lösenord	275
22 Använda digitala certifikat.	277
Hantera certifikat	277
Förberedelse för att hantera certifikat	277
Importerera ett Digitalt certifikat	279
Ange ett digitalt certifikat	280
Bekräfta inställningarna för ett digitalt certifikat	280
Radera ett digitalt certifikat	281
Exportera ett Digitalt certifikat.	281
Ställa in funktioner	282
Ställa in certifikatet i IPsec digitalt signaturläge	282
Ange SSL-användningsservercertifikat (HTTP/IPP).	283
Ange LDAP-SSL/TLS-kommunikation	283
Ange Servercertifikatsverifiering för LDAP-SSL/TLS-kommunikation	283
Ange Klientcertifikat för LDAP-SSL/TLS-kommunikation	284
Inställning för trådlöst LAN WPA-Enterprises (EAP-TLS)	284
Inställning för Trådlöst LAN WPA-Enterprise (PEAPV0-MS-CHAPV2, EAP-TTLS PAP, EAP-TTLS CHAP)	285
Ställa in klientcertifikat för IEEE 802.1x (EAP-TLS)	287
23 Förstå typsnitt.	289
Teckensnitt och typsnitt	289
Vikt och stil.	289
Bredd och punktstorlek	290
Bitmappade och skalbara typsnitt	291
Residenta typsnitt.	292
Symboluppsättningar	296
Symboluppsättningar för PCL 5/PCL 6.	296
24 Förstå skrivarmeddelanden	297
Felkoder.	297

25	Specifikationer	303
	Kompatibilitet med operativsystem	303
	Elförsörjning	303
	Mått	303
	Minne	303
	Sidbeskrivningsspråk (PDL)/emulering, Operativsystem och gränssnitt	304
	MIB-kompatibilitet	304
	Miljö	304
	Drift	304
	Garanterad utskriftskvalitet	304
	Förvaring	304
	Höjd	304
	Kablar	305
	Extra trådlös adapter	305
	Underhåll av din skrivare	307
26	Underhåll av din skrivare	309
	Bestämma statusen för förbrukningsvaror	309
	Spara förbrukningsvaror	309
	Beställa material	309
	Förvaring av utskriftsmaterial	310
	Förvaring av förbrukningsmaterial	310
	Byte av tonerkassetter	311
	Ta bort tonerkassetten	311
	Installera en tonerkassett	312
	Byta ut trumkassetterna	313
	Ta bort trumkassetten	313
	Installera en trumkassett	315
	Byta ut fixeringsenheten	318
	Byta ut fixeringsenheten	318
	Installera en fixeringsenhet	318

Byta ut Överföringsbandenheten, 2:a Bandöverföringsvalsen (2:a BTR) och Bromsvalsen	319
Ta bort överföringsbandenheten	319
Installera en överföringsbandenhet.	322
Ta bort 2:a BTR.	324
Installera en 2:a BTR.	324
Ta bort retarderingsvalsen i Magasin 1	325
Installera en bromsvals i magasin 1	326
Byt ut avfallsbehållare för toner	327
Ta bort avfallsbehållaren för toner	327
Installera en avfallsbehållare för toner	328
Rengöra skrivaren invändigt	329
Rengör CTD-sensorn.	329
Rengöra Optisk rasterskannerfönster (ROS)	333
Justera färgregistrering	337
Skriva ut färgregistreringsdiagrammet	337
Bestämma värden	337
Mata in värden.	339
27 Ta bort tillval	341
Ta bort den extra minnesmodulen	341
Ta bort den extra arkmataren för 550 ark.	343
Ta bort den extra trådlösa adaptern	345
Ta bort den extra hårddisken	347
28 Åtgärda pappersstopp	349
Undvika pappersstopp	349
Identifiera platsen för pappersstopp	350
Rensa pappersstopp i MPF	350
Om felkod: 050-112 visas:	350
Om felkod: 050-129 visas:	352
Åtgärda pappersstopp i magasin 1	352
Åtgärda pappersstopp i fixeringsenheten	354
Om felkod: 050-111 visas:	354
Om felkod: 050-129 visas:	355
Åtgärda pappersstopp i den extra arkmataren för 550 ark.	359

Felsökning 361

29 Felsökningsguide 363

Grundläggande skrivarproblem 363

Displayproblem 363

Utskriftsproblem 363

Problem med utskriftskvaliteten 365

Utskriften är för ljus 365

Tonern smetar ut sig eller utskriften hamnar utanför sidan 367

Slumpvisa fläckar/suddiga bilder 368

Hela utskriften är tom 368

Ränder syns på utskriften 369

Delar av eller hela utskriften är svart 370

Breda färgprickar 371

Vertikala tomrum 372

Spöktryck 373

Ljussvaghet 374

Dimma 374

Bead-Carry-Out (BCO). 375

Tandade tecken 375

Band 376

Maskinmärke 377

Skrynkligt/fläckigt papper 378

Skada på papprets övre kant 378

Pappersstopp Rikttningsproblem 379

Topp- och sidomarginalerna är felaktiga 379

Färgregistreringen är inte rätt justerad 379

Bilder är förskjutna 380

Magasin 1/Extra arkmatare för 550 ark pappersstopp på grund av felmatning 381

MPF pappersstopp på grund av felaktig matning 382

Regi-stopp (Avsluta sensor på STOPP) 383

Slutstopp (Avsluta sensor av STOPP) 383

Magasin 1/Extra arkmatare för 550 ark pappersstopp på grund av matning av flera papper 384

MPF pappersstopp på grund av matning av flera papper 384

Oljud 385

Problem med digitala certifikat 386



Problem med installerade extra tillbehör 387

Andra problem	387
Kontakta service	387
Bilaga	389
B Bilaga	391
Dell™ teknisk supportpolicy	391
Onlinetjänster	391
Garanti- och returneringspolicy	392
Återvinningsinformation	392
Kontakta Dell	392
Index	393

Innan du börjar

Anmärkingar, Försiktighet och Varningar	17
1 Dell™ C3760n/C3760dn Color Laser Printer Användarguide.....	19
2 Hitta information.....	21
3 Produktfunktioner	25
4 Om skrivaren.....	27

Anmärkingar, Försiktighet och Varningar

-  **ANMÄRKNING:** En Anmärkning gör dig uppmärksam på viktig information som hjälper dig använda din skrivare bättre.
-  **FÖRSIKTIGT: FÖRSIKTIGHET** indikerar potentiell skada på maskinvara eller förlust av data om instruktioner inte följs.
-  **VARNING:** En VARNING indikerar en potentiell fara för skada på egendom, person eller dödsfall.

Information i detta dokument kan komma att ändras utan förvarning.

© 2012 Dell Inc. Med ensamrätt.

Återgivande i någon som helst form utan skriftlig tillåtelse från Dell Inc. är strängt förbjudet.

Varumärken som används i denna text: *Dello* och *DELL*-logotypen är varumärken som tillhör Dell Inc.; *Microsoft*, *Windows*, *Windows Server*, *Windows Vista* och *Active Directory* är varumärken eller registrerade varumärken som tillhör Microsoft Corporation i USA och/eller andra länder; *Apple*, *Bonjour*, *iPad*, *iPhone*, *iPod touch*, *Macintosh*, *Mac OS* och *TrueType* är varumärken som tillhör Apple Inc, registrerade i USA och andra länder. *AirPrint* och *AirPrint*-logotypen är varumärken som tillhör Apple Inc.; *Android*, *Google Chrome*, *Gmail*, *Google*, *Google Cloud Print* och *Google Drive* är antingen registrerade varumärken eller varumärken som tillhör Google Inc.; *Adobe* och *Photoshop* är registrerade varumärken eller varumärken som tillhör Adobe Systems Incorporated i USA och/eller andra länder; *Wi-Fi* är ett registrerat varumärke som tillhör Wi-Fi Alliance; *Wi-Fi Protected Setup*, *WPA* och *WPA2* är varumärken som tillhör Wi-Fi Alliance *Red Hat* och *Red Hat Enterprise Linux* är registrerade varumärken som tillhör Red Hat. Inc. i USA och andra länder; *SUSE* är ett registrerat varumärke som tillhör Novell, Inc., i USA och andra länder.

XML Paper Specification (XPS): Denna produkt kan innehålla immateriell egendom som ägs av Microsoft Corporation. Villkoren på vilka Microsoft utfärdar sådana immateriella rättigheter finns på: <http://go.microsoft.com/fwlink/?LinkId=52369>; *DES*: Denna produkt innehåller programvara utvecklad av Eric Young (eay@mincom.oz.au); *AES*: Copyright (c) 2003, Dr Brian Gladman, Worcester, Storbritannien. Med ensamrätt. Denna produkt använder publicerad programvara från AES som tillhandahållits av Dr Brian Gladman under BSD licensvillkor; *TIFF (libtiff)*: Copyright (c) 1988-1997 Sam Leffler och Copyright (c) 1991-1997 Silicon Graphics, Inc.; *ICC Profile (Little cms)*: Copyright (c) 1998-2004 Marti Maria.

Andra varumärken och varunamn kan komma att användas i detta dokument för att referera till antingen organisationer som gör anspråk på varumärken och namn eller deras produkter. Dell Inc. fransäger sig allt ägandeintresse för varumärken och varunamn andra än dess egna.

Skrivarprogrammet använder vissa av koderna som definieras av den oberoende koncernen JPEG.

Beträffande RSA BSAFE



Den här skrivaren inkluderar RSA BSAFE® kryptografisk programvara från EMC Corporation.

BEGRÄNSADE RÄTTIGHETER FÖR AMERIKANSKA MYNDIGHETER

Denna mjukvara och dokumentation är tillgänglig med BEGRÄNSADE RÄTTIGHETER. Användande, duplicering eller avslöjande av myndigheter är föremål för begränsningar som förkunnas i underparagraf (c)(1)(ii) i artikeln om Rättigheter för Teknisk Data och Datorprogramvara i DFARS 252.227-7013 och i tillämpliga delar av FAR: Dell Inc., One Dell Way, Round Rock, Texas, 78682, USA.

November 2012 Rev. A02

Dell™ C3760n/C3760dn Color Laser Printer

Användarguide

Klicka på länkarna till vänster för information om funktioner, tillval och handhavande av din Dell C3760n/C3760dn Color Laser Printer. För information om annan dokumentation som medföljde din Dell C3760n/C3760dn Color Laser Printer, se "Hitta information".

 **ANMÄRKNING:** I denna manual hänvisas till Dell C3760n/C3760dn Color Laser Printer som "skrivaren".

Konventioner

Följande beskriver betydelsen av symbolerna och typsnitten som används i denna manual:

- | | | |
|---------------------------------|---|---|
| Text i fet stil | : | <ul style="list-style-type: none"> • Namn på maskinvaruknapp på styrpanelen. • Namn på skärmar på LCD-panelen. • Meny, kommandon, fönster eller dialogrutor som visas på datorskärmen. |
| Texter i typsnittet Courier New | : | <ul style="list-style-type: none"> • Meny och meddelanden visas på LCD-panelen. • Tecken som skrivs in från datorn. • Sökvägar för filkataloger. |
| < > | : | <ul style="list-style-type: none"> • Tangent på datorns tangentbord. |
| → | : | <ul style="list-style-type: none"> • Indikerar en sökväg till ett särskild artikel inom en rutin för en dator. |
| " " | : | <ul style="list-style-type: none"> • Korsreferenser i denna manual. • Tecken som skrivs in från styrpanelen. • Meddelanden som visas på datorskärmen. |

Hitta information

 **ANMÄRKNING:** Bilderna som används i denna manual är av Dell™ C3760dn Color Laser Printer om inte annat anges.

Vad letar du efter?

- Drivrutiner för min skrivare
- Min *Användarguide*

Hitta det här

Skivan *Software and Documentation*





Software and Documentation-skivan innehåller installationsvideo, dokumentation och drivrutiner för din skrivare. Du kan använda *Software and Documentation*-skivan för att installera drivrutiner eller för att komma åt videoinstallationen och dokumentation.

Viktig-filen kan finnas med på *Software and Documentation*-skivan för att erbjuda sista minuten-uppdateringar om tekniska ändringar på din skrivare eller avancerat tekniskt referensmaterial för vana användare eller tekniker.

-
- Hur jag använder min skrivare

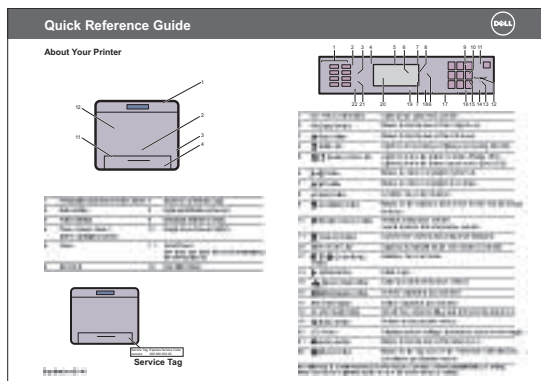
Snabbreferensguiden



 **ANMÄRKNING:** *Snabbreferensguiden* ingår inte i paketet i alla regioner.

Vad letar du efter?

- Säkerhetsinformation
- Garantiinformation

Hitta det här

Produktinformationsguiden



WARNING: Läs och följ alla säkerhetsinstruktioner i *Produktinformationsguiden* innan du installerar och handhar din skrivare.

-
- Hur jag installerar min skrivare

Installationsschema

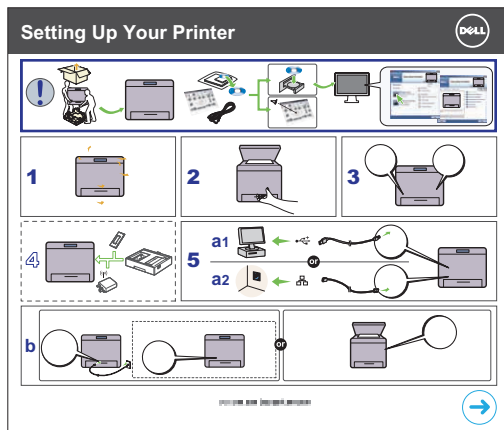

-
- Expressservicekod och servicetag

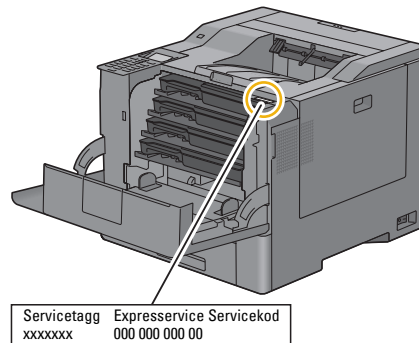

Expressservicekoden och servicetagnumret finns på insidan av frontluckan på din skrivare.

-
- Senaste drivrutinerna för min skrivare
 - Dokumentation för min skrivare

Gå till support.dell.com

Vad letar du efter?	Hitta det här
• Svar på tekniska service- och supportfrågor	<p data-bbox="641 258 1438 289">support.dell.com erbjuder flera onlineverktyg inklusive:</p> <ul data-bbox="673 300 1438 546" style="list-style-type: none"><li data-bbox="673 300 1438 331">• Lösningar — Felsökning, råd och tips, artiklar från tekniker och onlinekurser<li data-bbox="673 342 1438 394">• Uppgraderingar — Uppgraderingsinformation för komponenter som skrivardrivrutiner<li data-bbox="673 405 1438 457">• Kundservice — Kontaktinformation, beställningsstatus, garanti- och serviceinformation<li data-bbox="673 468 1438 499">• Nedladdningar — Drivrutiner<li data-bbox="673 510 1438 546">• Handböcker — Skrivardokumentation och produktspecifikationer <p data-bbox="641 556 1438 613">Gå till support.dell.com. Välj region och fyll i begärda uppgifter för att få tillgång hjälpa verktyg och information.</p>

Produktfunktioner

Detta avsnitt beskriver produktfunktionerna och visar länkar till dem.

Duplex utskrift (Dubbelsidig utskrift)

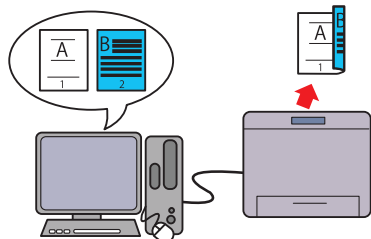

Du kan skriva ut två eller fler sidor på båda sidor av ett pappersark. För skrivare med duplexenhet är automatisk dubbelsidig utskrift möjlig. Manuell dubbelsidig utskrift är möjlig för skrivare utan duplexenhet.

Flera upp under fliken Layout (Flera upp-utskrift)

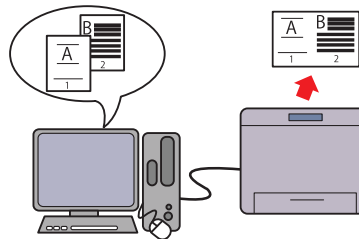

Med funktionen Flera upp du kan skriva ut dokument som förminskade dokument med flera sidor på ett enda pappersark genom en inställning från skrivarens drivrutin. Denna funktion hjälper dig spara papper.

Använda funktionen Lagrad utskrift (Lagrad utskrift)

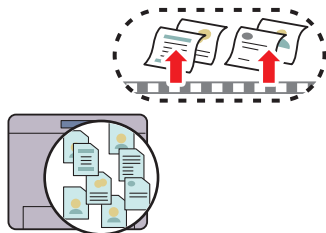

Med funktionen lagrad utskrift kan du temporärt lagra utskriftsdata i skrivarens minne eller hårddisk, så att du kan skriva ut det senare. När du skriver ut konfidentiella jobb, använder du nummerdosan för att skriva in lösenordet. Du kan effektivt hantera din tid när du skriver ut konfidentiella data eller stora datavolymer på lugna tider.

Skriva ut från USB-minne (USB-direktutskrift)

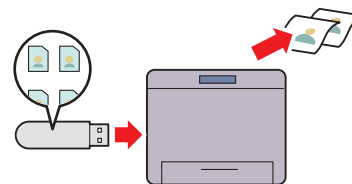

Funktionen USB-direktutskrift gör att du kan skriva ut filer direkt från ett USB-minne utan att du behöver starta upp din dator eller någon applikation.

Om skrivaren

Detta avsnitt ger en överblick av din Dell™ C3760n/C3760dn Color Laser Printer.

ANMÄRKNING: Bilderna som används i denna manual är av Dell C3760dn Color Laser Printer om inte annat anges.

Sedd från framsidan och baksidan

Sedd från framsidan

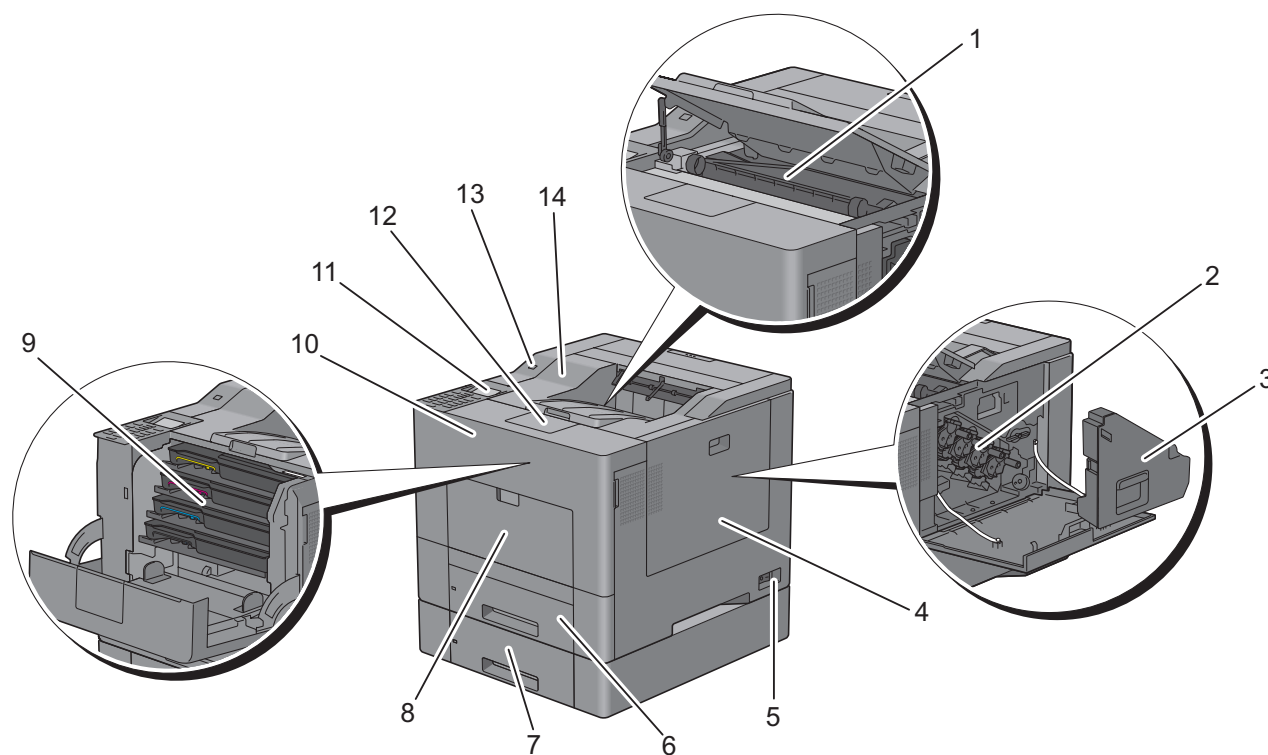

1	Transferbandenhet	8	Flersyftesmatare (MPF)
2	Trumpatroner	9	Tonerkassetter
3	Behållare för toneravfall	10	Frontlucka
4	Höger lucka	11	Styrpanel
5	Strömbrytare	12	Utmatningsfackets förlängningsdel
6	Magasin 1	13	Främre USB-port
7	Extra arkmatare för 550 ark (Magasin 2)	14	Topplucka

Sedd bakifrån

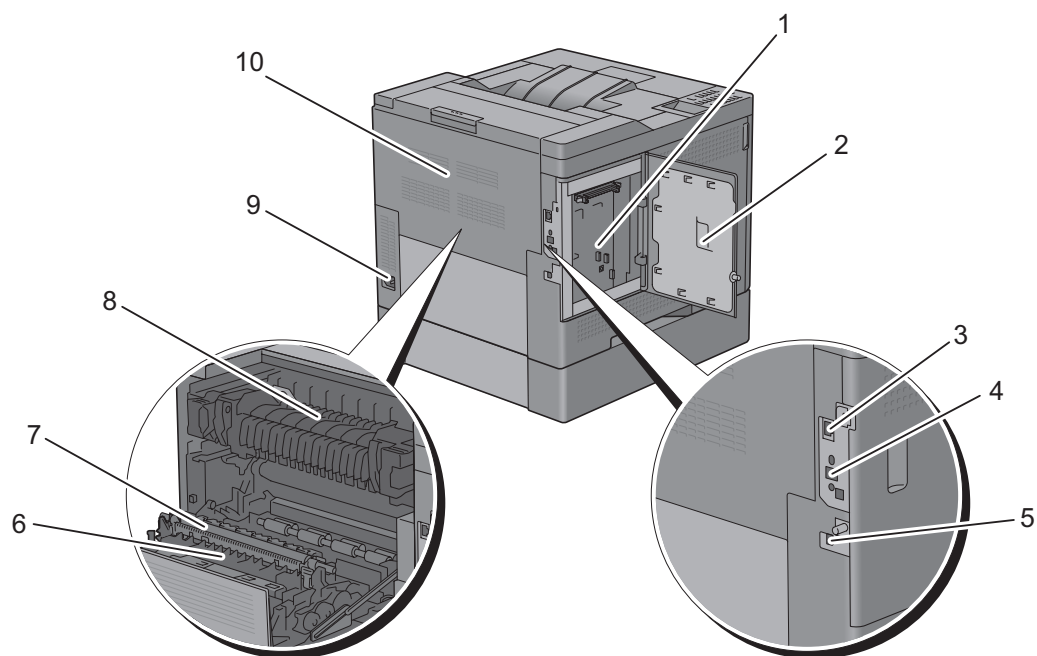

1	Kontrollkort	6	Duplexenhet (endast C3760dn)
2	Vänster lucka	7	2:a bandöverföringsvals (2:a BTR)
3	Ethernet-port	8	Fixeringsenhet
4	Kontakt för trådlös adapter	9	Strömanslutning
5	USB-port	10	Bakre lucka

Utrymmeskrav

Se till att det finns tillräckligt med utrymme för att öppna skrivarens pappersmagasin, luckor och extra tillbehör samt för god ventilation.

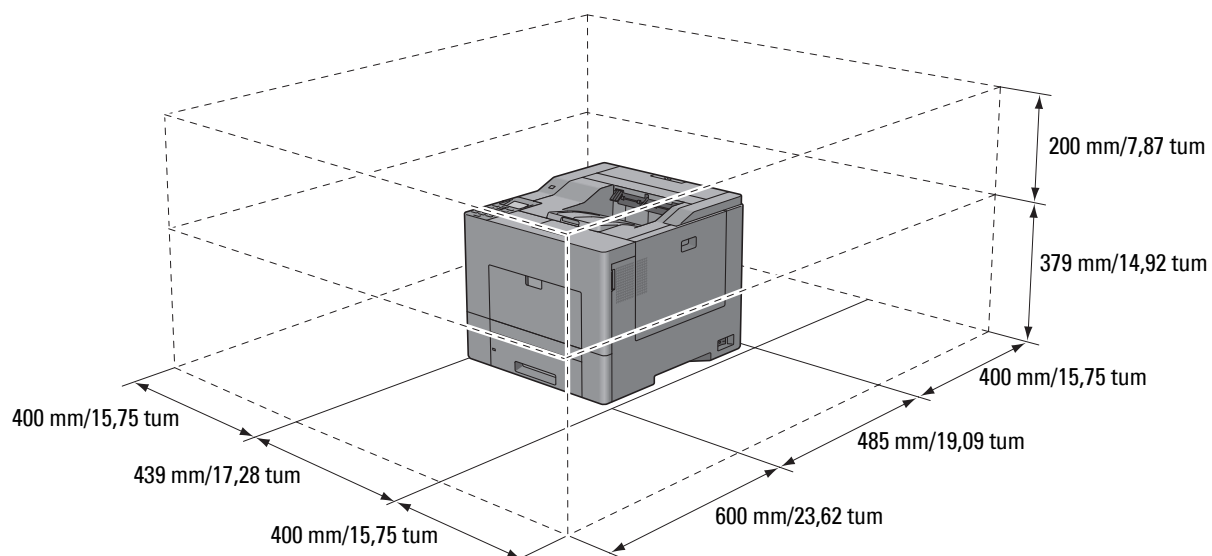

Styrpanel

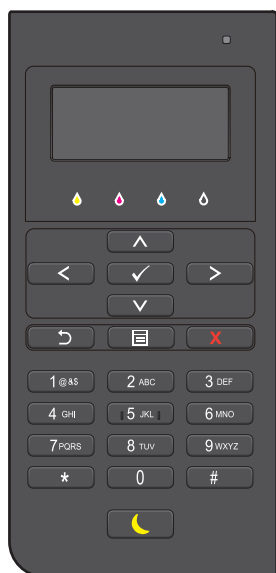

Mer information om styrpanelen finns i "Om Styrpanelen".

Ytterligare komponenter

Extra tillbehör

Följande extra tillbehör finns tillgängliga för skrivaren.

 **ANMÄRKNING:** Varje tillbehör kan köpas separat förutom den trådlösa adaptorn och hårddisken som endast kan köpas tillsammans som ett set.

- Trådlös adapter
- Minnesmodul på 512 MB
- Hårddisk
- Extra arkmatare för 550 ark

Föremål som inte säljs som set

Följande föremål krävs för att ansluta skrivaren till en dator eller ett nätverk. Köp dem efter behov.

- USB-kabel
- Ethernet-kabel

Säkra skrivaren

För att skydda din skrivare från stöld kan du använda Kensingtonlås som säljs separat.

Fäst Kensingtonlåset i säkerhetsskåran på skrivaren.

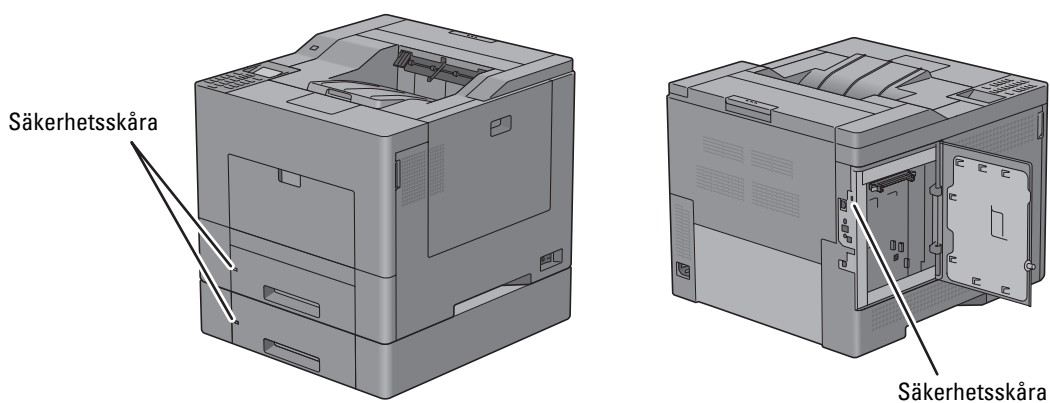

För detaljer, se handhavandeinstruktionerna som medföljer Kensingtonlåset.

Beställa tillbehör

Du kan beställa förbrukningsmaterial från Dell på nätet när du använder en nätverksskrivare. Skriv in din skrivares IP-adress i din webbläsare, starta **Dell Printer Configuration Web Tool** och klicka på webbadressen under **Beställa tillbehör på:** för att beställa toner eller tillbehör till din skrivare.

Du kan även beställa nya tonerkassetter eller tillbehör från Dell genom att använda **Dell hanteringssystem för förbrukningsvaror**:

 **ANMÄRKNING:** För Macintosh, starta widgeten för statusövervakning och välj sedan knappen **Beställ tillbehör** för att öppna fönstret **Beställ**.

- 1 Dubbelklicka på ikonen på ditt skrivbord.



Om du inte hittar ikonen på skrivbordet:

- a Högerklicka på **DLRMM.EXE** under `x:\abc\Dell Printers\Additional Color Laser Software\Reorder`, där `x:\abc` är platsen där skrivareprogramvaran är installerad.
- b Välj **Skicka till** på rullgardinsmenyn och klicka sedan på **Skrivbord (skapa genväg)** på undermenyn som visas. Fönstret **Dell hanteringssystem för förbrukningsvaror** visas.

Du kan även starta Dell hanteringssystem för förbrukningsvaror genom att klicka på **Start → Alla program → Dell Skrivare → Ytterligare färglaserprogramvara → Dell hanteringssystem för förbrukningsvaror**.

- 2 Klicka på länken **Besök Dell webbplats för beställning av tillbehör till skrivare** (www.dell.com/supplies), eller beställ Dell tillbehör för skrivare via telefon.

För att säkerställa att du får bästa möjliga service ska du ha Dell skrivarens servicetag till hands.

Mer information om hur du hittar din Servicetag finns i "Expressservicekod och servicetag".

Installera skrivaren (skrivarinstallation)

5	Förbereda skrivarens maskinvara.....	35
6	Installera extra tillbehör.....	37
7	Ansluta din skrivare	63
8	Ställa in IP-adress.....	69
9	Fylla på papper	73
10	Installera skrivardrivrutiner på Windows [®] -datorer.....	77
11	Installera skrivardrivrutiner på Macintosh-datorer	97
12	Installera skrivardrivrutiner på Linux-datorer (CUPS).....	101

Förbereda skrivarens maskinvara

Ta bort tejp

- 1 Ta bort band från skrivaren.

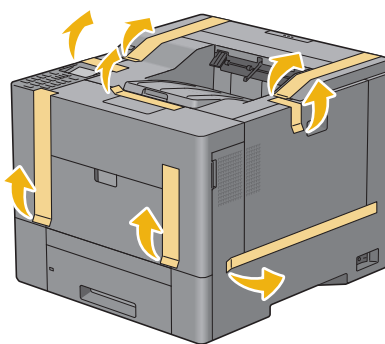

Installera extra tillbehör

Du kan göra skrivaren mer funktionell genom att installera de extra tillbehören. I detta avsnitt beskrivs hur man installerar skrivarens extra tillbehör som minnesmodulen på 512 MB, extra arkmatare för 550 ark (magasin 2), trådlös adapter och hårddisk.

 **ANMÄRKNING:** Bilderna som används i denna manual är av Dell™ C3760dn Color Laser Printer om inte annat anges.

Installera extra minnesmodul

- 1 Se till att skrivaren är avstängd.
- 2 Vrid skruven på vänster lucka moturs.

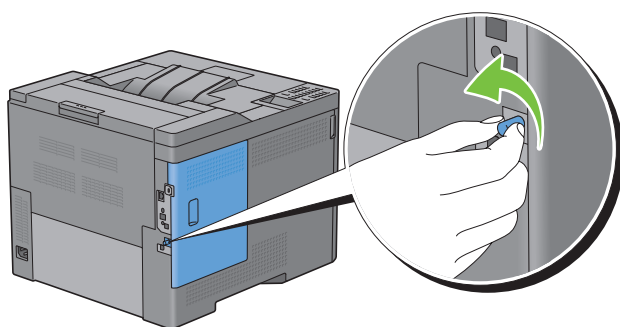

- 3 Skjut vänster lucka mot skrivarens baksida.

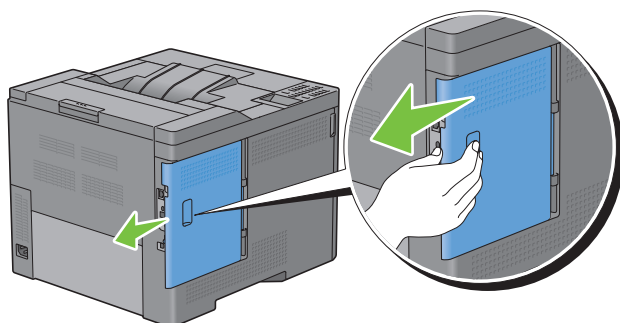

- 4 Öppna vänster lucka helt.

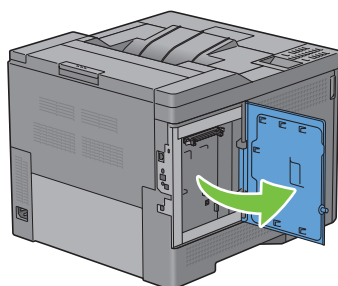

- 5 Håll minnesmodulen i dess bakre kanter och rikta dess anslutningsdon mot spåret med skåran på anslutningsdonet till vänster.

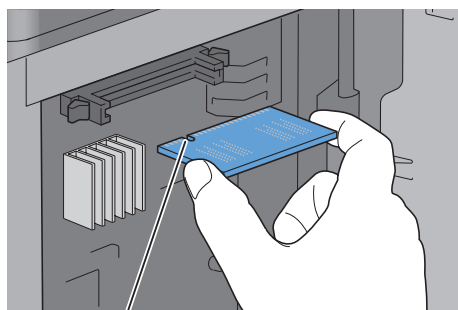

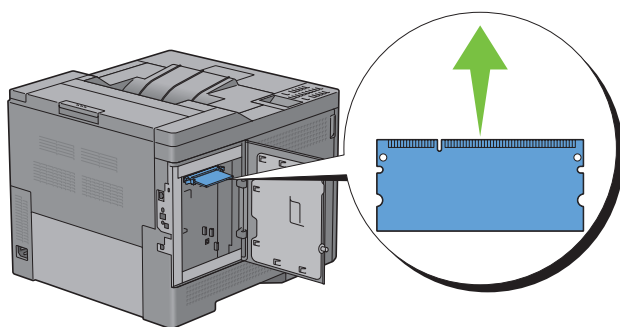

Skåra

- 6 Passa in anslutningen för minnesmodulen med spåret och sätt in minnesmodulen i spåret.

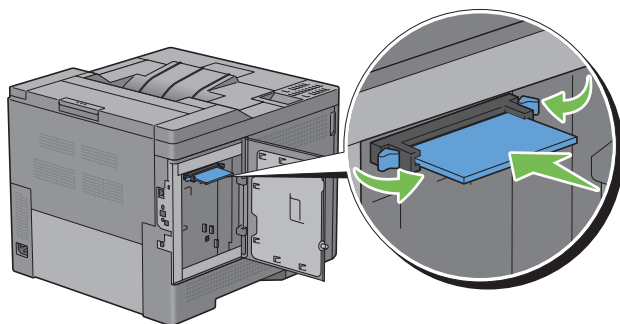

- 7 Tryck fast minnesmodulen ordentligt i spåret.



 **ANMÄRKNING:** Försäkra dig om att minnesmodulen sitter ordentligt fast och att den inte kan rubbas så lätt.

- 8 Stäng vänster lucka och skjut den mot skrivarens framsida.

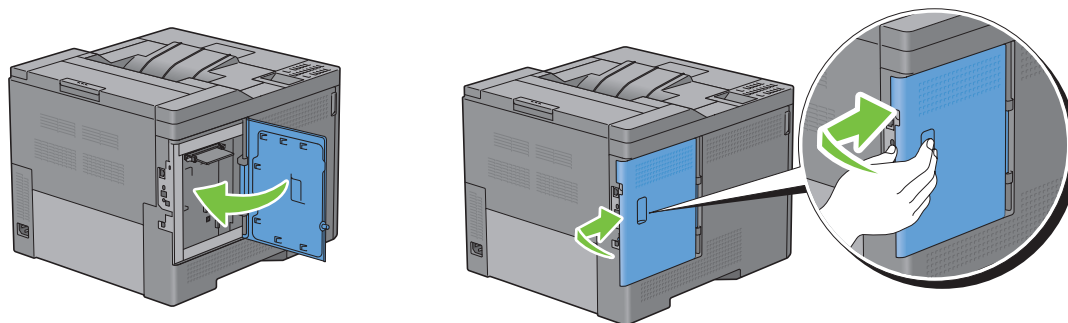

- 9 Vrid skruven medurs.

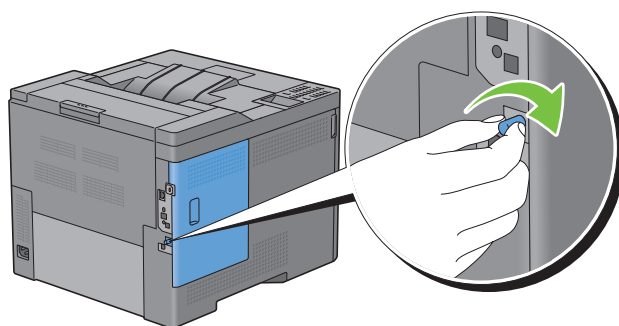

- 10 Slå på skrivaren.
- 11 Skriv ut skrivarinställningsrapporten för att försäkra dig om att skrivaren har identifierat det nya minnet. För att få information om hur man skriver ut en skrivarinställningsrapport, se "Rapport/lista".
- 12 Läs värdet i **Minneskapacitet** under **Allmänt** i skrivarinställningarna. Om minneskapaciteten inte har ökat stänger du av skrivaren, drar ut nätsladden och installerar om minnesmodulen.
- 13 Om du installerade den extra minnesmodulen efter att du installerade skrivardrivrutinerna, uppdatera då dina drivrutiner genom att följa instruktionerna för det operativsystem du använder. Om skrivaren är ansluten till ett nätverk, uppdatera drivrutinerna för varje klient.

Uppdatera drivrutinen för att upptäcka minnesmodulen

 **ANMÄRKNING:** När du använder XPS-drivrutiner krävs ingen uppdatering av drivrutinerna.

När man använder PCL-drivrutiner

Microsoft® Windows® 8/
Windows 8 x64/
Windows Server® 2012

- 1 Högerklicka längst ner i vänster hörn på skärmen i skrivbordsläge och klicka sedan på **Kontrollpanelen** → **Maskinvara och ljud** (Maskinvara för Windows Server 2012) → **Enheter och skrivare**.
- 2 Högerklicka på skrivarikonen på Dell C3760n/C3760dn Color Laser Printer och välj sedan **Skrivaregenskaper**.
- 3 Klicka på fliken **Alternativ** och välj **Hämta information från skrivare**.
- 4 Klicka på **Tillämpa** och sedan på **OK**.
- 5 Stäng dialogrutan **Enheter och skrivare**.

Windows 7/7 x64/ Server 2008 R2 x64	<ol style="list-style-type: none"> 1 Klicka på Start → Enheter och skrivare. 2 Högerklicka på skrivarikonen på Dell C3760n/C3760dn Color Laser Printer och välj sedan Skrivaregenskaper. 3 Klicka på fliken Alternativ och välj Hämta information från skrivare. 4 Klicka på Tillämpa och sedan på OK. 5 Stäng dialogrutan Enheter och skrivare.
Windows Vista®/Vista x64	<ol style="list-style-type: none"> 1 Klicka på Start → Kontrollpanelen → Maskinvara och ljud → Skrivare. 2 Högerklicka på skrivarikonen på Dell C3760n/C3760dn Color Laser Printer och välj sedan Egenskaper. 3 Klicka på fliken Alternativ och välj Hämta information från skrivare. 4 Klicka på Tillämpa och sedan på OK. 5 Stäng dialogrutan Skrivare.
Windows Server 2008/ Server 2008 x64	<ol style="list-style-type: none"> 1 Klicka på Start → Kontrollpanelen → Skrivare. 2 Högerklicka på skrivarikonen på Dell C3760n/C3760dn Color Laser Printer och välj sedan Egenskaper. 3 Klicka på fliken Alternativ och välj Hämta information från skrivare. 4 Klicka på Tillämpa och sedan på OK. 5 Stäng dialogrutan Skrivare.
Windows XP/XP x64/ Server 2003/Server 2003 x64	<ol style="list-style-type: none"> 1 Klicka på Start → Skrivare och fax. 2 Högerklicka på skrivarikonen på Dell C3760n/C3760dn Color Laser Printer och välj sedan Egenskaper. 3 Klicka på fliken Alternativ och välj Hämta information från skrivare. 4 Klicka på Tillämpa och sedan på OK. 5 Stäng dialogrutan Skrivare och fax.

Om skrivarinformationen inte uppdateras automatiskt efter att du klickat på **Hämta information från skrivare** följer du dessa steg:

- 1 Klicka på fliken **Alternativ** och välj sedan **Minneskapacitet** på listrutan **Artiklar**.
- 2 Välj den totala mängd skrivarminne som finns installerat i rullgardinsmenyn **Minneskapacitet** i **Ändra inställning för**.
- 3 Klicka på **Tillämpa** och sedan på **OK**.
- 4 Stäng dialogrutan **Skrivare och fax** (**Skrivare** eller **Enheter och skrivare**).

När man använder PS-drivrutiner

Windows 8/ Windows 8 x64/ Windows Server 2012	<ol style="list-style-type: none"> 1 Högerklicka längst ner i vänster hörn på skärmen i skrivbordsläge och klicka sedan på Kontrollpanelen → Maskinvara och ljud (Maskinvara för Windows Server 2012) → Enheter och skrivare. 2 Högerklicka på skrivarikonen på Dell C3760n/C3760dn Color Laser Printer och välj sedan Skrivaregenskaper. 3 Klicka på fliken Konfigurera och välj sedan Inställningar för dubbelriktad kommunikation. 4 Markera Hämta information från skrivare och klicka sedan på OK. 5 Klicka på Tillämpa och sedan på OK. 6 Stäng dialogrutan Enheter och skrivare.
---	---

Windows 7/7 x64/ Server 2008 R2 x64	<ol style="list-style-type: none"> 1 Klicka på Start → Enheter och skrivare. 2 Högerklicka på skrivarikonen på Dell C3760n/C3760dn Color Laser Printer och välj sedan Skrivaregenskaper. 3 Klicka på fliken Konfigurera och välj sedan Inställningar för dubbelriktad kommunikation. 4 Markera Hämta information från skrivare och klicka sedan på OK. 5 Klicka på Tillämpa och sedan på OK. 6 Stäng dialogrutan Enheter och skrivare.
Windows Vista/Vista x64	<ol style="list-style-type: none"> 1 Klicka på Start → Kontrollpanelen → Maskinvara och ljud → Skrivare. 2 Högerklicka på skrivarikonen på Dell C3760n/C3760dn Color Laser Printer och välj sedan Egenskaper. 3 Klicka på fliken Konfigurera och välj sedan Inställningar för dubbelriktad kommunikation. 4 Markera Hämta information från skrivare och klicka sedan på OK. 5 Klicka på Tillämpa och sedan på OK. 6 Stäng dialogrutan Skrivare.
Windows Server 2008/ Server 2008 x64	<ol style="list-style-type: none"> 1 Klicka på Start → Kontrollpanelen → Skrivare. 2 Högerklicka på skrivarikonen på Dell C3760n/C3760dn Color Laser Printer och välj sedan Egenskaper. 3 Klicka på fliken Konfigurera och välj sedan Inställningar för dubbelriktad kommunikation. 4 Markera Hämta information från skrivare och klicka sedan på OK. 5 Klicka på Tillämpa och sedan på OK. 6 Stäng dialogrutan Skrivare.
Windows XP/XP x64/ Server 2003/Server 2003 x64	<ol style="list-style-type: none"> 1 Klicka på Start → Skrivare och fax. 2 Högerklicka på skrivarikonen på Dell C3760n/C3760dn Color Laser Printer och välj sedan Egenskaper. 3 Klicka på fliken Konfigurera och välj sedan Inställningar för dubbelriktad kommunikation. 4 Markera Hämta information från skrivare och klicka sedan på OK. 5 Klicka på Tillämpa och sedan på OK. 6 Stäng dialogrutan Skrivare och fax.
<p>Om skrivarinformationen inte uppdateras automatiskt efter att du klickat på Hämta information från skrivare följer du dessa steg:</p> <ol style="list-style-type: none"> 1 Klicka på fliken Konfigurera och välj sedan Installerabara alternativ. 2 Välj Minneskapacitet i listrutan Artiklar. 3 Välj den totala mängd skrivarminne som finns installerat i rullgardinsmenyn Minneskapacitet under Inställning för. 4 Klicka på OK. 5 Klicka på Tillämpa och sedan på OK. 6 Stäng dialogrutan Skrivare och fax (Skrivare eller Enheter och skrivare). 	
Mac OS X® 10.7.x/10.8.x	<ol style="list-style-type: none"> 1 Välj Skriv ut och skanna i Systempreferenser. 2 Välj skrivaren i listan Skrivare och klicka på Alternativ och tillbehör. 3 Välj Drivrutin och välj de alternativ som har installerats på skrivarna och klicka sedan på OK.
Mac OS X 10.5.x/10.6.x	<ol style="list-style-type: none"> 1 Välj Skriv ut och faxa i Systempreferenser. 2 Välj skrivaren i listan Skrivare och klicka på Alternativ och tillbehör. 3 Välj Drivrutin och välj de alternativ som har installerats på skrivarna och klicka sedan på OK.

- 1 Välj skrivare från skärmen Skrivarlista i Skrivarcenter (eller hjälpprogrammet Skrivarinstallation).
- 2 Klicka på Skrivare på menyraden Skrivarcenter (eller hjälpprogrammet Skrivarinstallation) och välj Visa info.
- 3 Välj Installerbara alternativ och välj de alternativ som har installerats på skrivaren och klicka sedan på Tillämpa ändringar.

Installera extra arkmatare för 550 ark

⚠ VARNING: Om du installerar en extra arkmatare för 550 ark efter att du ställt in skrivaren, se till att stänga av skrivaren, dra ut strömsladden och ta bort alla kablar från skrivarens baksida innan du börjar.

- 1 Försäkra dig om att skrivaren är avstängd och ta sedan bort alla kablar från skrivarens baksida.
- 2 Ta bort tejp och påsen med skruvarna.

✍ ANMÄRKNING: Gör dig inte av med skruvarna, du kommer att behöva dem senare.

- 3 Ställ den extra arkmataren för 550 ark på den plats där skrivaren står.
- 4 Dra ut magasin 1 ur skrivaren cirka 200 mm.

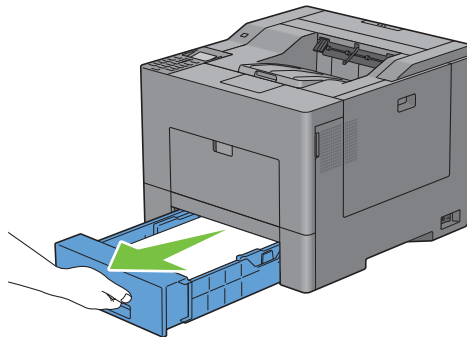

- 5 Håll magasin 1 med båda händer och ta bort det från skrivaren.

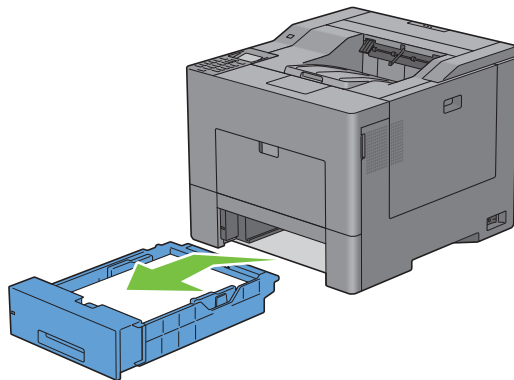

- 6 Lyft skrivaren och rikta in de fyra styrstiften på den extra arkmataren för 550 ark i hålen nertill på skrivaren. Sänk försiktigt ned skrivaren på den extra arkmataren för 550 ark.

⚠ VARNING: Två personer behövs för att lyfta skrivaren.

⚠ VARNING: Var försiktig så att du inte klämmer fingrarna när du sätter ner skrivaren på den extra arkmataren för 550 ark.

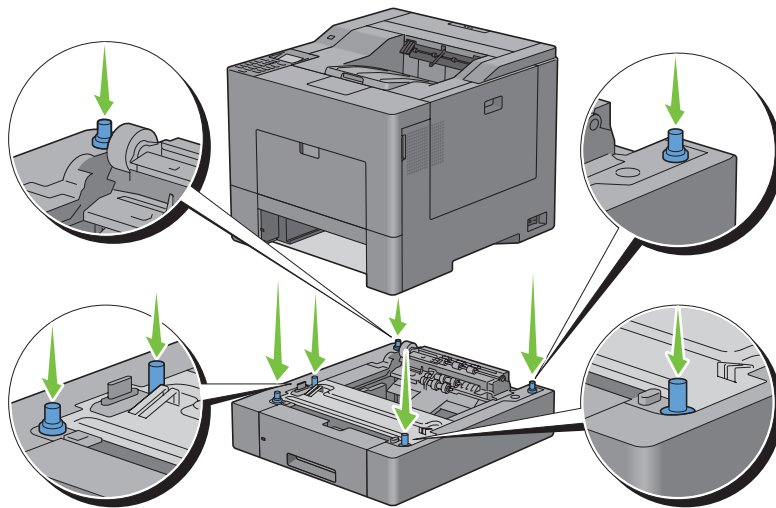

- 7 Säkra den extra arkmataren för 550 ark och skrivaren genom att dra åt de två skruvarna som följer med mataren med ett mynt eller liknande föremål.

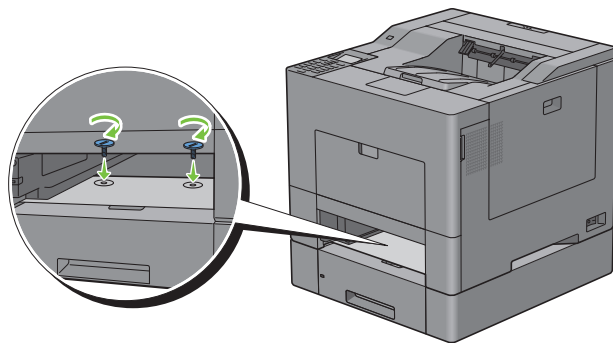



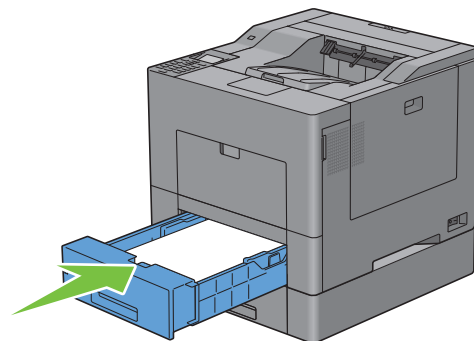







- 8 Sätt i magasin 1 i skrivaren och tryck in det till det tar stopp.



- 9 Anslut alla kablar igen på skrivarens baksida och slå på skrivaren.

ANMÄRKNING: Skrivaren hittar automatiskt det fastsatta magasinet men känner inte av papperstypen.

- 10 Skriv ut skrivarinställningsrapporten för att kontrollera att den extra arkmataren för 550 ark har installerats korrekt. För att få information om hur man skriver ut en skrivarinställningsrapport, se "Rapport/lista".
- 11 Bekräfta att Magasin 2 (arkmatare för 550 ark) finns listad i skrivarinställningsrapporten under Skrivaralternativ. Om mataren inte listas stänger du av skrivaren, kopplar ur spänningskabeln och ominstallerar den extra arkmataren för 550 ark.

- 12** När du lagt i papper i den extra arkmataren för 550 ark anger du papperstyp från skrivarens styrpanel.
- Tryck på knappen  (Meny).
 - Tryck på knappen  tills Magasininställningar markeras och tryck sedan på knappen  (Ange).
 - Tryck på knappen  tills Magasin 2 markeras och tryck sedan på knappen  (Ange).
 - Tryck på knappen  tills Papperstyp markeras och tryck sedan på knappen  (Ange).
 - Tryck på knappen  tills papperstypen för den extra arkmataren för 550 ark visas och tryck sedan på knappen  (Ange).
 - Bekräfta att den valda papperstypen är markerad och tryck sedan på knappen  (Meny).
- 13** Om du installerade den extra arkmataren för 550 ark efter att du installerat skrivardrivrutiner, uppdatera då dina drivrutiner genom att följa instruktionerna för det operativsystem du använder. Om skrivaren är ansluten till ett nätverk, uppdatera drivrutinerna för varje klient.

Uppdatera din drivrutin för att upptäcka arkmataren för 550 ark

När man använder PCL-drivrutiner

Windows 8/ Windows 8 x64/ Windows Server 2012	<ol style="list-style-type: none"> Högerklicka längst ner i vänster hörn på skärmen i skrivbordsläge och klicka sedan på Kontrollpanelen → Maskinvara och ljud (Maskinvara för Windows Server 2012) → Enheter och skrivare. Högerklicka på skrivarikonen på Dell C3760n/C3760dn Color Laser Printer och välj sedan Skrivaregenskaper. Klicka på fliken Alternativ och välj Hämta information från skrivare. Klicka på Tillämpa och sedan på OK. Stäng dialogrutan Enheter och skrivare.
Windows 7/7 x64/ Server 2008 R2 x64	<ol style="list-style-type: none"> Klicka på Start → Enheter och skrivare. Högerklicka på skrivarikonen på Dell C3760n/C3760dn Color Laser Printer och välj sedan Skrivaregenskaper. Klicka på fliken Alternativ och välj Hämta information från skrivare. Klicka på Tillämpa och sedan på OK. Stäng dialogrutan Enheter och skrivare.
Windows Vista/Vista x64	<ol style="list-style-type: none"> Klicka på Start → Kontrollpanelen → Maskinvara och ljud → Skrivare. Högerklicka på skrivarikonen på Dell C3760n/C3760dn Color Laser Printer och välj sedan Egenskaper. Klicka på fliken Alternativ och välj Hämta information från skrivare. Klicka på Tillämpa och sedan på OK. Stäng dialogrutan Skrivare.
Windows Server 2008/ Server 2008 x64	<ol style="list-style-type: none"> Klicka på Start → Kontrollpanelen → Skrivare. Högerklicka på skrivarikonen på Dell C3760n/C3760dn Color Laser Printer och välj sedan Egenskaper. Klicka på fliken Alternativ och välj Hämta information från skrivare. Klicka på Tillämpa och sedan på OK. Stäng dialogrutan Skrivare.

Windows XP/XP x64/ Server 2003/Server 2003 x64	<ol style="list-style-type: none"> 1 Klicka på Start → Skrivare och fax. 2 Högerklicka på skrivarikonen på Dell C3760n/C3760dn Color Laser Printer och välj sedan Egenskaper. 3 Klicka på fliken Alternativ och välj Hämta information från skrivare. 4 Klicka på Tillämpa och sedan på OK. 5 Stäng dialogrutan Skrivare och fax.
---	--

Om skrivarinformationen inte uppdateras automatiskt efter att du klickat på **Hämta information från skrivare** följer du dessa steg:

- 1 Klicka på fliken **Alternativ** och välj sedan **Konfigurera pappersmagasin** i listrutan **Artiklar**.
- 2 Välj **Magasin 2** i rullgardinsmenyn **Konfigurera pappersmagasin** i **Ändra inställning** för.
- 3 Klicka på **Tillämpa** och sedan på **OK**.
- 4 Stäng dialogrutan **Skrivare och fax** (**Skrivare** eller **Enheter och skrivare**).

När man använder PS-drivrutiner

Windows 8/ Windows 8 x64/ Windows Server 2012	<ol style="list-style-type: none"> 1 Högerklicka längst ner i vänster hörn på skärmen i skrivbordsläge och klicka sedan på Kontrollpanelen → Maskinvara och ljud (Maskinvara för Windows Server 2012) → Enheter och skrivare. 2 Högerklicka på skrivarikonen på Dell C3760n/C3760dn Color Laser Printer och välj sedan Skrivaregenskaper. 3 Klicka på fliken Konfigurera och välj sedan Inställningar för dubbelriktad kommunikation. 4 Markera Hämta information från skrivare och klicka sedan på OK. 5 Klicka på Tillämpa och sedan på OK. 6 Stäng dialogrutan Enheter och skrivare.
Windows 7/7 x64/ Server 2008 R2 x64	<ol style="list-style-type: none"> 1 Klicka på Start → Enheter och skrivare. 2 Högerklicka på skrivarikonen på Dell C3760n/C3760dn Color Laser Printer och välj sedan Skrivaregenskaper. 3 Klicka på fliken Konfigurera och välj sedan Inställningar för dubbelriktad kommunikation. 4 Markera Hämta information från skrivare och klicka sedan på OK. 5 Klicka på Tillämpa och sedan på OK. 6 Stäng dialogrutan Enheter och skrivare.
Windows Vista/Vista x64	<ol style="list-style-type: none"> 1 Klicka på Start → Kontrollpanelen → Maskinvara och ljud → Skrivare. 2 Högerklicka på skrivarikonen på Dell C3760n/C3760dn Color Laser Printer och välj sedan Egenskaper. 3 Klicka på fliken Konfigurera och välj sedan Inställningar för dubbelriktad kommunikation. 4 Markera Hämta information från skrivare och klicka sedan på OK. 5 Klicka på Tillämpa och sedan på OK. 6 Stäng dialogrutan Skrivare.
Windows Server 2008/ Server 2008 x64	<ol style="list-style-type: none"> 1 Klicka på Start → Kontrollpanelen → Skrivare. 2 Högerklicka på skrivarikonen på Dell C3760n/C3760dn Color Laser Printer och välj sedan Egenskaper. 3 Klicka på fliken Konfigurera och välj sedan Inställningar för dubbelriktad kommunikation. 4 Markera Hämta information från skrivare och klicka sedan på OK. 5 Klicka på Tillämpa och sedan på OK. 6 Stäng dialogrutan Skrivare.

Windows XP/XP x64/ Server 2003/Server 2003 x64	<ol style="list-style-type: none"> 1 Klicka på Start → Skrivare och fax. 2 Högerklicka på skrivarikonerna på Dell C3760n/C3760dn Color Laser Printer och välj sedan Egenskaper. 3 Klicka på fliken Konfigurera och välj sedan Inställningar för dubbelriktad kommunikation. 4 Markera Hämta information från skrivare och klicka sedan på OK. 5 Klicka på Tillämpa och sedan på OK. 6 Stäng dialogrutan Skrivare och fax.
---	---

Om skrivarinformationen inte uppdateras automatiskt efter att du klickat på **Hämta information från skrivare** följer du dessa steg:

- 1 Klicka på fliken **Konfigurera** och välj sedan **Installerbara alternativ**.
- 2 Välj **Konfigurera pappersmagasin** i listrutan **Artiklar**.
- 3 Välj **Magasin 2** i rullgardinsmenyn **Konfigurera pappersmagasin** i **Inställning för**.
- 4 Klicka på **OK**.
- 5 Klicka på **Tillämpa** och sedan på **OK**.
- 6 Stäng dialogrutan **Skrivare och fax** (**Skrivare** eller **Enheter och skrivare**).

Mac OS X 10.7.x/10.8.x	<ol style="list-style-type: none"> 1 Välj Skriv ut och skanna i Systempreferenser. 2 Välj skrivaren i listan Skrivare och klicka på Alternativ och tillbehör. 3 Välj Drivrutin och välj de alternativ som har installerats på skrivarna och klicka sedan på OK.
Mac OS X 10.5.x/10.6.x	<ol style="list-style-type: none"> 1 Välj Skriv ut och faxa i Systempreferenser. 2 Välj skrivaren i listan Skrivare och klicka på Alternativ och tillbehör. 3 Välj Drivrutin och välj de alternativ som har installerats på skrivarna och klicka sedan på OK.
Mac OS X 10.3.x/10.4.x	<ol style="list-style-type: none"> 1 Välj skrivare från skärmen Skrivarlista i Skrivarcenter (eller hjälpprogrammet Skrivarinstallation). 2 Klicka på Skrivare på menyraden Skrivarcenter (eller hjälpprogrammet Skrivarinstallation) och välj Visa info. 3 Välj Installerbara alternativ och välj de alternativ som har installerats på skrivaren och klicka sedan på Tillämpa ändringar.

Vid användning av XPS-drivrutiner



ANMÄRKNING: XPS-drivrutiner stöder inte Windows XP, XP x64 och Windows server 2003.

Windows 8/ Windows 8 x64/ Windows Server 2012	<ol style="list-style-type: none"> 1 Högerklicka längst ner i vänster hörn på skärmen i skrivbordsläge och klicka sedan på Kontrollpanelen → Maskinvara och ljud (Maskinvara för Windows Server 2012) → Enheter och skrivare. 2 Högerklicka på skrivarikonerna på Dell C3760n/C3760dn Color Laser Printer och välj sedan Skrivaregenskaper. 3 Klicka på fliken Enhetsinställning och välj sedan Tillgänglig i rullgardinsmenyn Magasin 2. 4 Klicka på Tillämpa och sedan på OK. 5 Stäng dialogrutan Enheter och skrivare.
Windows 7/7 x64/ Server 2008 R2 x64	<ol style="list-style-type: none"> 1 Klicka på Start → Enheter och skrivare. 2 Högerklicka på skrivarikonerna på Dell C3760n/C3760dn Color Laser Printer och välj sedan Skrivaregenskaper. 3 Klicka på fliken Enhetsinställning och välj sedan Tillgänglig i rullgardinsmenyn Magasin 2. 4 Klicka på Tillämpa och sedan på OK. 5 Stäng dialogrutan Enheter och skrivare.

Windows Vista/Vista x64	<ol style="list-style-type: none"> 1 Klicka på Start → Kontrollpanelen → Maskinvara och ljud → Skrivare. 2 Högerklicka på skrivarikonen på Dell C3760n/C3760dn Color Laser Printer och välj sedan Egenskaper. 3 Klicka på fliken Enhetsinställning och välj sedan Tillgänglig i rullgardinsmenyn Magasin 2. 4 Klicka på Tillämpa och sedan på OK. 5 Stäng dialogrutan Skrivare.
Windows Server 2008/ Server 2008 x64	<ol style="list-style-type: none"> 1 Klicka på Start → Kontrollpanelen → Skrivare. 2 Högerklicka på skrivarikonen på Dell C3760n/C3760dn Color Laser Printer och välj sedan Egenskaper. 3 Klicka på fliken Enhetsinställning och välj sedan Tillgänglig i rullgardinsmenyn Magasin 2. 4 Klicka på Tillämpa och sedan på OK. 5 Stäng dialogrutan Skrivare.

Installera extra trådlös adapter

Med den trådlösa skrivaradaptorn kan du använda skrivaren med en trådlös nätverksanslutning.

Specifikationerna för den trådlösa skrivaradaptorn beskrivs nedan:

Artikel	Specifikation
Anslutningsteknologi	Trådlöst
Standarder som används	IEEE 802.11b, 802.11g och 802.11n
Bandbredd	2,4 GHz
Dataöverföringshastighet	IEEE 802.11n: 65 Mbps IEEE 802.11g: 54, 48, 36, 24, 18, 12, 9 och 6 Mbps IEEE 802.11b: 11, 5.5, 2 och 1 Mbps
Säkerhet	64(40-bitars nyckel)/128(104-bitars nyckel) WEP, WPA- PSK (TKIP, AES), WPA2-PSK (AES), WPA-Enterprise (TKIP, AES) ^{*1*2} , WPA2-Enterprise (AES) ^{*1*2}
Wi-Fi Protected Setup [®] (WPS) ^{*3}	Tryckknappsconfiguration (PBC), Personligt identifieringsnummer (PIN)

^{*1} Detta alternativ är endast tillgängligt om den extra hårddisken är installerad.

^{*2} EAP-metoden stöder PEAPv0, EAP-TLS, EAP-TTLS PAP, och EAP-TTLS CHAP.

^{*3} Överensstämmer med WPS 2.0. WPS 2.0 är tillgänglig om åtkomstpunkten stöder följande krypteringstyper:
Blandat läge PSK, WPA-PSK AES, WPA2-PSK AES, WPA-PSK TKIP Öppet (Ingen säkerhet)

 **ANMÄRKNING:** När den trådlösa adaptorn är installerad kan du inte använda IEEE 802.1x-autentisering och/eller Ethernet-porten för en trådbunden anslutning.

Kontrollera lådans innehåll

Installera den extra trådlösa adaptern

Trådlös adapter

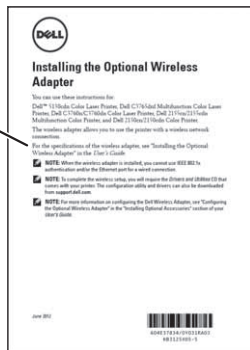
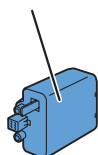

ANMÄRKNING: För att slutföra den trådlösa installationen behöver du också motsvarande skivan *Software and Documentation* som medföljer din skrivare och som även kan laddas ned från support.dell.com.

Installera den trådlösa adaptern genom att använda videoinstruktioner (rekommenderas)

Använd följande metod för att installera den trådlösa adaptern.

- 1 Sätt in skivan *Software and Documentation* i datorn. Filen Navigationsprogram för enkel installation startas automatiskt.
- 2 Välj **Installera extra tillbehör** i fönstret Navigationsprogram för enkel installation.

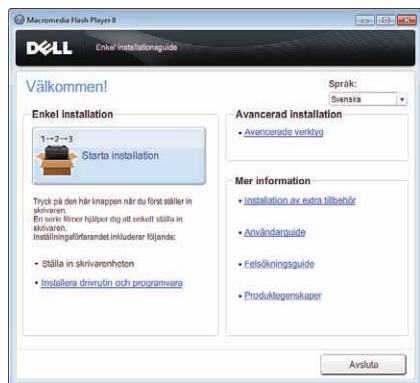

- 3 Klicka på **Trådlös adapter**.

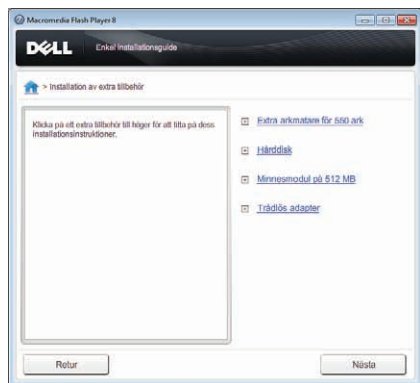

Instruktionsvideon startar.

Följ instruktionerna på skärmen för att konfigurera de trådlösa inställningarna.

Installera den extra trådlösa adaptern

ANMÄRKNING: Du kan också installera den trådlösa adaptern genom att följa de instruktioner som anges i *Installera extra trådlös adapter* som medföljer den trådlösa adaptern.

- 1 Se till att skrivaren är avstängd.
- 2 Passa ihop anslutningen och de tre utskjutande delarna på den trådlösa adaptern med de fyra hålen och sätt i adaptern.

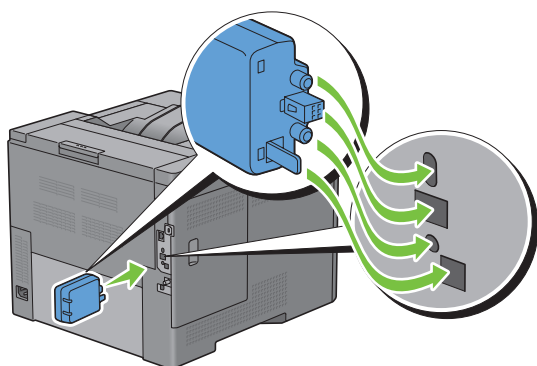

ANMÄRKNING: Se till att adaptern är ordentligt isatt och säkrad.

- 3 Slå på skrivaren.

ANMÄRKNING: Om det visas ett meddelande med information om att du ska göra de inledande inställningarna direkt från LCD-panelen ska du alltid följa anvisningarna.

- 4 Skriv ut skrivarinställningsrapporten för att kontrollera att den trådlösa adaptern har installerats korrekt. För att få information om hur man skriver ut en skrivarinställningsrapport, se ”Rapport/lista”.
- 5 Bekräfta att avsnittet **Nätverk (trådlöst)** finns.

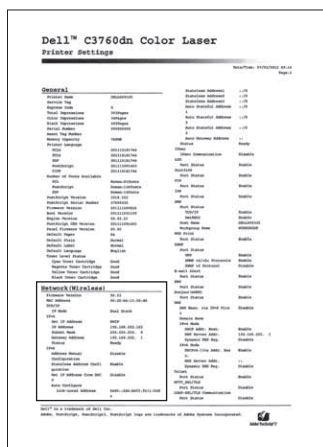

- 6 Konfigurera den trådlösa adaptern att ansluta till ett trådlöst nätverk. Mer information finns i ”Konfigurera den extra trådlösa adaptern”.

Bestämma inställningar för trådlöst nätverk

Du måste veta inställningarna för det trådlösa nätverket för att ställa in den trådlösa skrivaren. Kontakta din nätverksadministratör för mer information om inställningarna.

Trådlösa inställningar	SSID	Anger det namn som identifierar det trådlösa nätverket med upp till 32 alfanumeriska tecken.
	Nätverksläge	Anger nätverksläget från ad-hoc eller infrastruktur
Säkerhetsinställningar	Säkerhet	Väljer krypteringstyp från Ingen säkerhet, Blandat läge PSK*, WPA-PSK-TKIP, WPA2-PSK-AES och WEP.
	Överföringsnyckel	Anger överföringsnyckeln från listan.
	WEP-nyckel	Anger den WEP-nyckel som används via det trådlösa nätverket endast när WEP är valt som krypteringstyp.
	Lösenordsfras	Specificierar lösenordsfrasen av alfanumeriska tecken från 8 till 63 bytes långt endast när Blandat läge PSK*, WPA-PSK-TKIP eller WPA2-PSK-AES har valts som krypteringstyp.

* Blandat läge PSK väljer automatiskt en tillgänglig krypteringstyp från WPA-PSK-TKIP, WPA-PSK-AES eller WPA2-PSK-AES.

Konfigurera den extra trådlösa adaptern

Det här avsnittet innehåller information om hur du konfigurerar en trådlös adapter med navigationsprogrammet för enkel installation.

Du kan välja en av följande metoder för att konfigurerar en trådlös adapter:

Installation med installationsguide via USB-kabel (rekommenderas)	WPS-PBC ^{*1*3}
	WPS-PIN ^{*2*3}
Avancerad installation via	Styrpanel
	Ethernet-kabel
	Dell Printer Configuration Web Tool

*1 WPS-PBC (Wi-Fi Protected Setup-Push Button Configuration) är en metod för att autentisera och registrera enheter som krävs för trådlös konfiguration genom att trycka på knappen på åtkomstpunkten via trådlösa routrar och sedan utföra WPS-PBC-inställningen på styrpanelen. Den här inställningen är endast tillgänglig om åtkomstpunkten stöder WPS.

*2 WPS-PIN (Wi-Fi Protected Setup-PIN) är en metod för att autentisera och registrera enheter som krävs för trådlös konfiguration genom att ange PIN-tilldelningar för en skrivare och dator. Den här inställningen, som utförs via åtkomstpunkt, är endast tillgänglig om åtkomstpunkterna på din trådlösa router stöder WPS.

*3 Överensstämmer med WPS 2.0. WPS 2.0 är tillgänglig om åtkomstpunkten stöder följande krypteringstyper: Blandat läge PSK, WPA-PSK AES, WPA2-PSK AES, WPA-PSK TKIP Öppet (Ingen säkerhet)

 **ANMÄRKNING:** Den extra trådlösa adaptern måste vara installerad i skrivaren. Information om hur du installerar en trådlös adapter finns i "Installera den extra trådlösa adaptern".

 **ANMÄRKNING:** Om Panellåskontroll är inställd på Aktivera måste du skriva in lösenordet på fyra tecken för att komma åt menyn Admininställningar.

 **ANMÄRKNING:** För information om hur man använder WPA-Enterprise-AES, WPA2-Enterprise-AES eller WPA-Enterprise-TKIP, se "Använda digitala certifikat".

Använda installationsguiden för att konfigurera en trådlös adapter

- 1 Sätt in skivan *Software and Documentation* som följde med skrivaren i datorn. Filen Navigationsprogram för enkel installation startas automatiskt.

2 Klicka på **Starta installation.**

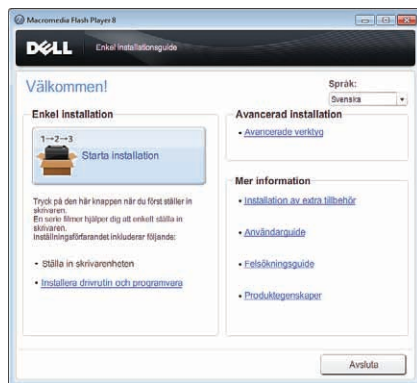

3 Klicka på **Anslut din skrivare.**

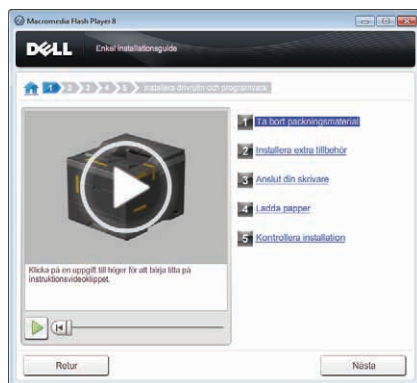

4 Klicka på **Trådlös anslutning.**



5 Klicka på **Guide.**

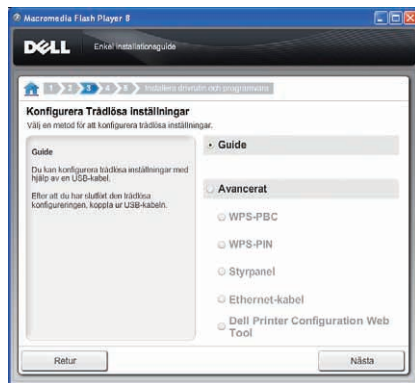

Följ instruktionerna på skärmen för att konfigurera de trådlösa inställningarna.

Använda avancerad installation för att konfigurera en trådlös adapter

Du kan konfigurera den trådlösa adaptern med följande anslutningsmetoder:

- WPS-PBC
- WPS-PIN
- Styrpanel
- Ethernet-kabel
- Dell Printer Configuration Web Tool

- 1 Sätt in skivan *Software and Documentation* som följde med skrivaren i datorn. Filen Navigationsprogram för enkel installation startas automatiskt.
- 2 Klicka på **Starta installation**.
- 3 Klicka på **Anslut din skrivare**.





- 4 Klicka på **Trådlös anslutning**.



- 5 Välj **Avancerat** och välj sedan en anslutningsmetod från **WPS-PBC**, **WPS-PIN**, **Styrpanel**, **Ethernet-kabel** eller **Dell Printer Configuration Web Tool**.

För **Ethernet-kabel**:

- a Välj **Ethernet-kabel** och klicka sedan på **Nästa**.
Följ instruktionerna på skärmen för att konfigurera de trådlösa inställningarna och klicka sedan på **Nästa**.
Verktyg för avancerad konfigurering startar.
- b Välj skrivaren och klicka sedan på **Nästa**.
Skärmen **Inställningar för trådlöst nätverk** visas.
 **ANMÄRKNING:** Om din skrivare inte finns med på listan, klicka på **Ange IP-adress** och skriv in din skrivares IP-adress och klicka sedan på **OK**.
- c Ställ in inställningarna för det trådlösa nätverket och klicka sedan på **Nästa**.
Skärmen **IP-adressinställningar** visas.
 **ANMÄRKNING:** För detaljerad information om varje artikel, se "Tilldela en IP-adress".
- d Ställ in skrivarens IP-adressinställning och klicka sedan på **Nästa**.
Skärmen **Bekräfta inställningarna** visas.
- e Bekräfta inställningarna och klicka sedan på **Tillämpa**.
Skärmen **Konfigurering slutförd** visas.
- f Klicka på **Nästa**.



För **WPS-PBC**, **WPS-PIN**, **styrpanel** och **Dell Printer Configuration Web Tool**, följ instruktionerna på skärmen för att konfigurera de trådlösa inställningarna.







Om du inte vill använda videoinstruktionerna för att konfigurera de trådlösa inställningarna, se följande instruktioner.

WPS-PIN

PIN-koden för WPS-PIN kan endast konfigureras från styrpanelen.



 **ANMÄRKNING:** WPS-PIN (Wi-Fi Protected setup-Personal Identification Number) är en metod för att autentisera och registrera enheter som krävs för trådlös konfiguration genom att ange PIN-tilldelningar för en skrivare och dator. Den här inställningen, som utförs via en åtkomstpunkt, är endast tillgänglig om åtkomstpunkterna på din trådlösa router stöder WPS.









- 1 Tryck på knappen  (Meny).
- 2 Tryck på knappen  tills **Admininställningar** markeras och tryck sedan på knappen  (**Ange**).

- 3 Tryck på knappen  tills Nätverk markeras och tryck sedan på knappen  (Ange).
 - 4 Tryck på knappen  tills WPS-installation markeras och tryck sedan på knappen  (Ange).
 - 5 Se till att PIN-kod är markerat och tryck sedan på knappen  (Ange).
 - 6 Skriv ner PIN-koden bestående av 8 tecken som visas eller välj *Skriv ut PIN-kod*. PIN-koden skrivs ut.
 - 7 Se till att *Starta konfiguration* markeras och tryck sedan på knappen  (Ange).
 - 8 Kontrollera att meddelandet *WPS-inställning*, vänta visas och ange sedan PIN-koden som visas i steg 6 för den trådlösa LAN-åtkomstpunkten (registrator).
-  **ANMÄRKNING:** Information om WPS-användning på den trådlösa LAN-åtkomstpunkten finns i manualen som hör till den trådlösa LAN-åtkomstpunkten.
- 9 När WPS-användningen fungerar och skrivaren startas om är inställningen för den trådlösa LAN-anslutningen slutförd.

WPS-PBC









Du kan endast starta tryckknappskontrollen från styrpanelen.

-  **ANMÄRKNING:** WPS-PBC (Wi-Fi Protected Setup-Push Button Configuration) är en metod för att autentisera och registrera enheter som krävs för trådlös konfiguration genom att trycka på knappen på åtkomstpunkten via trådlösa routrar och sedan utföra WPS-PBC-inställningen på styrpanelen. Den här inställningen är endast tillgänglig om åtkomstpunkten stöder WPS.
-  **ANMÄRKNING:** Innan du startar WPS-PBC, bekräfta WPS-knappens position (knappens namn kan variera) på den trådlösa LAN-åtkomstpunkten. Information om WPS-användning på den trådlösa LAN-åtkomstpunkten finns i manualen som hör till den trådlösa LAN-åtkomstpunkten.

- 1 Tryck på knappen  (Meny).
- 2 Tryck på knappen  tills Admininställningar markeras och tryck sedan på knappen  (Ange).
- 3 Tryck på knappen  tills Nätverk markeras och tryck sedan på knappen  (Ange).
- 4 Tryck på knappen  tills WPS-installation markeras och tryck sedan på knappen  (Ange).
- 5 Se till att *Tryckknappskontroll* är markerat och tryck sedan på knappen  (Ange).
- 6 Se till att *Starta* markeras och tryck sedan på knappen  (Ange).
Kontrollera att meddelandet *Vänta WPS ställs in* visas och starta sedan WPS-PBC på den trådlösa LAN-åtkomstpunkten (registrator) inom två minuter.
- 7 När WPS-användningen fungerar och skrivaren startas om är inställningen för den trådlösa LAN-anslutningen slutförd.

Styrpanel





Automatisk SSID-installation



- 1 Tryck på knappen  (Meny).
- 2 Tryck på knappen  tills Admininställningar markeras och tryck sedan på knappen  (Ange).
- 3 Tryck på knappen  tills Nätverk markeras och tryck sedan på knappen  (Ange).
- 4 Tryck på knappen  tills *Trådlös installation* markeras och tryck sedan på knappen  (Ange).
Skrivaren kommer automatiskt att söka efter åtkomstpunkterna på trådlösa nätverk.
- 5 Tryck på knappen  tills den önskade åtkomstpunkten markeras och tryck sedan på knappen  (Ange).
Om den önskade åtkomstpunkten inte dyker upp, gå till "Manuell SSID-installation".

 **ANMÄRKNING:** Vissa dolda SSID kanske inte visas. Om SSID inte upptäcks sätt på SSID-sändning från routern.

- 6 Ange WEP-nyckeln eller lösenfrasen.
När krypteringstypen för den valda åtkomstpunkten är WEP i steg 5:
 - Ange WEP-nyckeln och tryck sedan på knappen ✓ (Ange).När krypteringstypen för den valda åtkomstpunkten är WPA, WPA2 eller Blandat i steg 5:
 - Skriv in lösenfras och tryck sedan på knappen ✓ (Ange).
- 7 Skärmen **Starta om system** visas.
- 8 Stäng av skrivaren och slå på den igen för att tillämpa inställningen.
Inställning av trådlös LAN-anslutning är slutförd.



Manuell SSID-installation

- 1 Tryck på knappen  (Meny).
- 2 Tryck på knappen  tills Admininställningar markeras och tryck sedan på knappen ✓ (Ange).
- 3 Tryck på knappen  tills Nätverk markeras och tryck sedan på knappen ✓ (Ange).
- 4 Tryck på knappen  tills Trådlös installation markeras och tryck sedan på knappen ✓ (Ange).
- 5 Tryck på knappen  tills Manuell installation markeras och tryck sedan på knappen ✓ (Ange).
- 6 Ange SSID och tryck sedan på knappen ✓ (Ange).
- 7 Välj nätverksläge från Infrastruktur och Ad-hoc beroende på miljö och tryck sedan på knappen ✓ (Ange).
Fortsätt till steg 8 om du väljer Infrastruktur.
Fortsätt till steg 9 om du väljer Ad-hoc.
- 8 Välj krypteringstyp från Ingen säkerhet, Blandat läge PSK, WPA-PSK-TKIP, WPA2-PSK-AES eller WEP.
Om du inte väljer någon säkerhet för ditt trådlösa nätverk:
 - Tryck på knappen  tills Ingen säkerhet markeras och tryck sedan på knappen ✓ (Ange).För att använda Blandat läge PSK, WPA-PSK-TKIP- eller WPA2-PSK-AES-kryptering:
 - a Tryck på knappen  tills Blandat läge PSK, WPA-PSK-TKIP eller WPA2-PSK-AES markeras och tryck sedan på knappen ✓ (Ange).
 - b Skriv in lösenfras och tryck sedan på knappen ✓ (Ange).För att använda WEP-kryptering:
 - a Tryck på knappen  tills WEP markeras och tryck sedan på knappen ✓ (Ange).
 - b Ange WEP-nyckeln och tryck sedan på knappen ✓ (Ange).
 - c Tryck på knappen  för att markera den önskade överföringsnyckeln från Auto eller WEP-nyckel 1 till WEP-nyckel 4 och tryck sedan på knappen ✓ (Ange).Gå vidare till steg 10.
- 9 Välj krypteringstyp från Ingen säkerhet eller WEP.
Om du inte väljer någon säkerhet för ditt trådlösa nätverk:
 - Se till att Ingen säkerhet markeras och tryck sedan på knappen ✓ (Ange).För att använda WEP-kryptering:
 - a Tryck på knappen  tills WEP markeras och tryck sedan på knappen ✓ (Ange).
 - b Ange WEP-nyckeln och tryck sedan på knappen ✓ (Ange).

- c Tryck på knappen  för att markera den önskade överföringsnyckeln från WEP-nyckel 1 till WEP-nyckel 4 och tryck sedan på knappen  (Ange).



- 10 Skärmen **Starta om system** visas.
- 11 Stäng av skrivaren och slå på den igen för att tillämpa inställningen.
Inställning av trådlös LAN-anslutning är slutförd.

Dell Printer Configuration Web Tool

-  **ANMÄRKNING:** För information om hur man använder WPA-Enterprise-AES, WPA2-Enterprise-AES eller WPA-Enterprise-TKIP, se "Använda digitala certifikat".
- 1 Se till att skrivaren är avstängd och att den trådlösa adaptorn är ansluten till skrivaren.
 - 2 Anslut skrivaren till nätverket med en Ethernet-kabel.
För information om hur du ansluter Ethernet-kabeln, se "Ansluta skrivaren till en dator eller ett nätverk".
 - 3 Slå på skrivaren.
 - 4 Starta **Dell Printer Configuration Web Tool** genom att ange skrivarens IP-adress i din webbläsare.
 - 5 Klicka på **Skrivarserverinställningar**.
 - 6 Klicka på fliken **Skrivarserverinställningar**.
 - 7 Klicka på **Trådlös LAN**.
 - 8 Ange SSID i textrutan **SSID**.
 - 9 Välj **Ad-Hoc** eller **Infrastruktur** i rullgardinslistrutan **Nätverkstyp**.
 - 10 Välj krypteringstyp från **Ingen säkerhet**, **WEP**, **WPA-PSK-TKIP**, **WPA-PSK-AES/WEP2-PSK AES** och **Blandat läge PSK** i rullgardinslistrutan **Kryptering** och ställ sedan in varje artikel efter den valda krypteringstypen.
 -  **ANMÄRKNING:** För detaljerad information om varje artikel, se "Dell™ Printer Configuration Web Tool".
 - 11 Klicka på **Tillämpa nya inställningar** för att tillämpa de nya inställningarna.
 - 12 Stäng av skrivaren, koppla från Ethernet-kabeln och sätt igång den igen.
Inställning av trådlös LAN-anslutning är slutförd.

Omkonfigurering av Trådlös inställning

För att ändra den trådlösa inställningen via en Ethernetkabel eller den trådlösa anslutningen från din dator, genomför följande.

-  **ANMÄRKNING:** För att ändra den trådlösa inställningen genom trådlös anslutning, se till att den trådlösa anslutningen är slutförd i "Konfigurera den extra trådlösa adaptorn".
 -  **ANMÄRKNING:** Följande inställningar finns tillgängliga när nätverksläget är inställt på infrastruktur i "Konfigurera den extra trådlösa adaptorn".
- 1 Kontrollera skrivarens IP-adress.
För information om hur du kontrollerar skrivarens IP-adress, se "Verifiera IP-inställningarna".

- 2 Starta Dell Printer Configuration Web Tool genom att ange skrivarens IP-adress i din webbläsare.

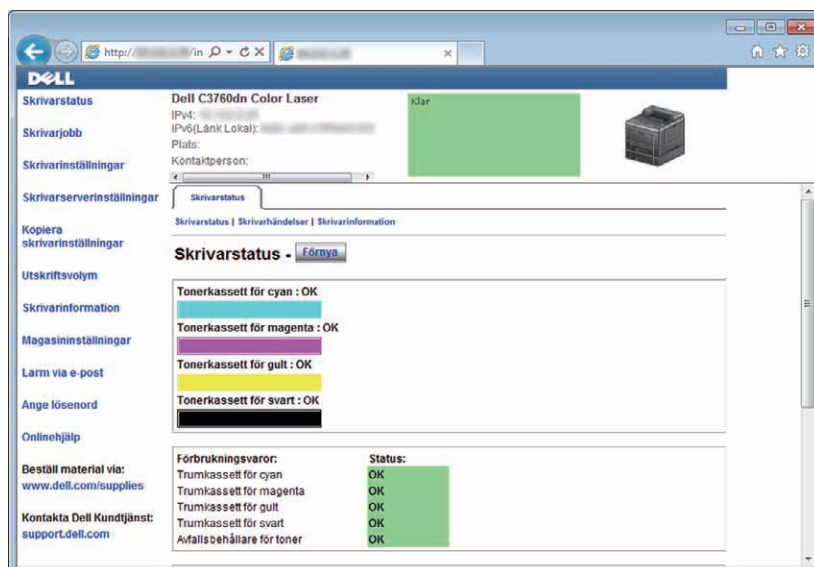

- 3 Klicka på Skrivarserverinställningar.
- 4 Klicka på fliken Skrivarserverinställningar.
- 5 Klicka på Trådlös LAN.
- 6 Ändra trådlös inställning för skrivaren.
- 7 Starta om skrivaren.
- 8 Ändra de trådlösa inställningarna på din dator eller åtkomstpunkt i enlighet med detta.

ANMÄRKNING: För att ändra de trådlösa inställningarna på din dator, se manualerna som följde med den trådlösa adaptorn eller om din dator har ett trådlöst adapterverktyg, ändra de trådlösa inställningarna genom att använda det verktyget.

Installera den extra hårddisken

- 1 Se till att skrivaren är avstängd.
- 2 Vrid skruven på styrpanelen moturs.

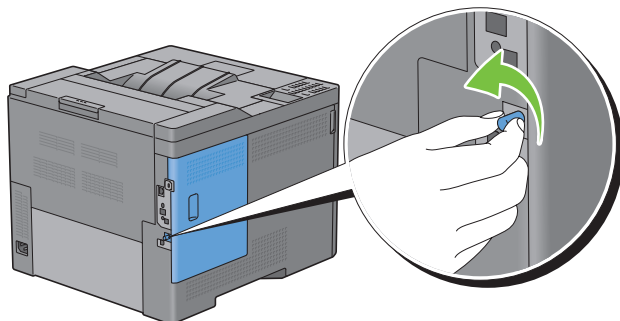

3 Skjut vänster lucka mot skrivarens baksida.

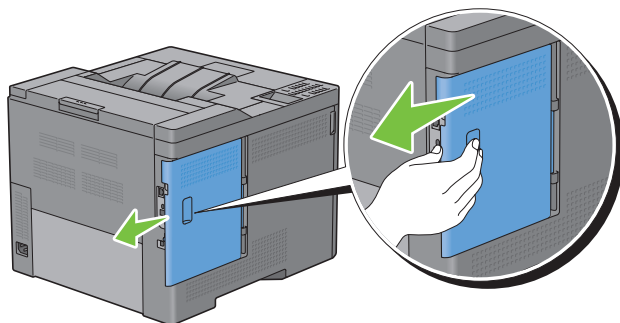

4 Öppna vänster lucka helt.

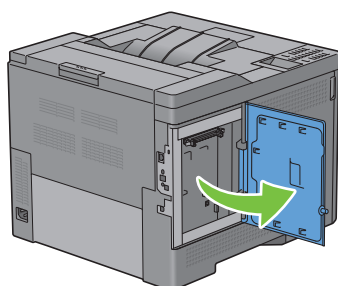

5 Sätt i de två plastpiggarna på hårddisken i hålen i metallhöljet.

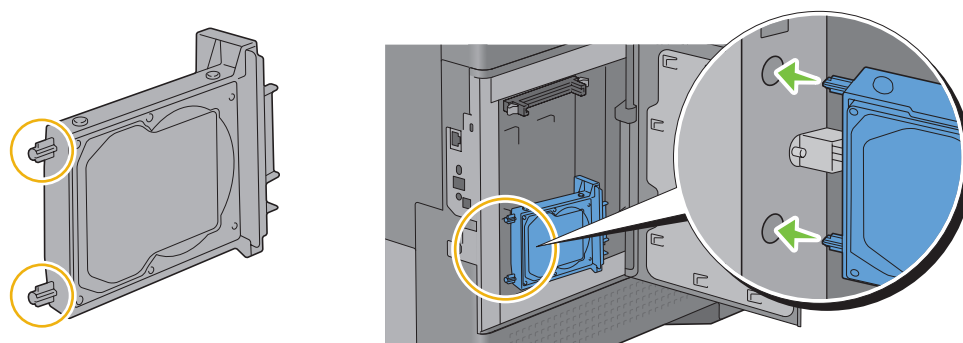

6 Fäst plastpiggarna och anslutningsdonet på styrpanelen och tryck fast hårddisken på sin plats.

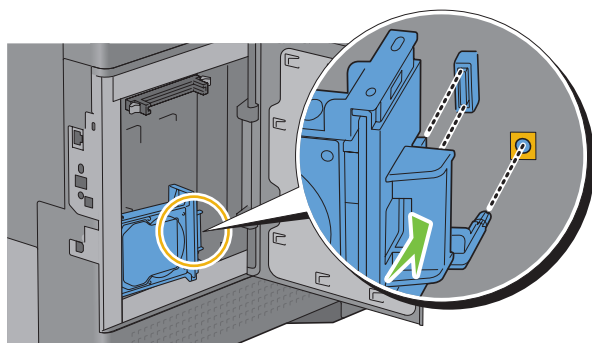

- 7 Stäng vänster lucka och skjut den mot skrivarens framsida.

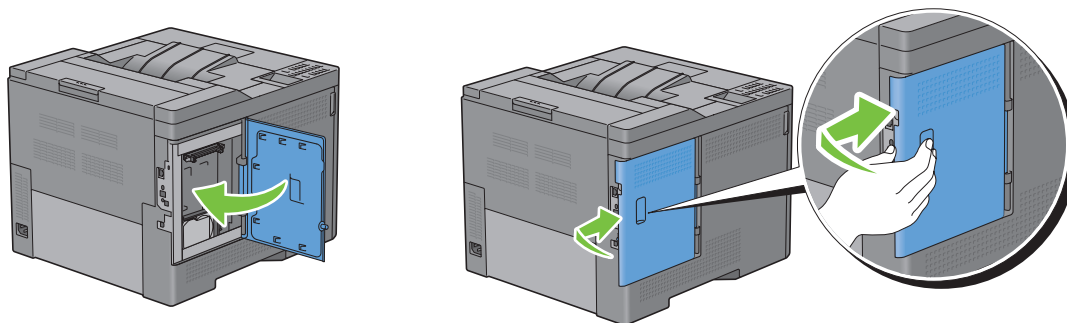

- 8 Vrid skruven medurs.

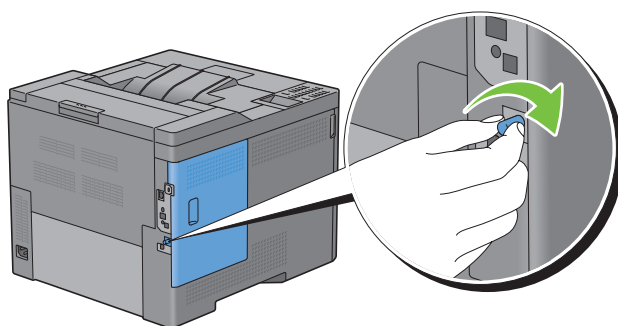

- 9 Slå på skrivaren.

- 10 Skriv ut skrivarinställningsrapporten för att försäkra dig om att skrivaren har identifierat den nya hårddisken..
För att få information om hur man skriver ut en skrivarinställningsrapport, se "Rapport/lista".

- 11 Kontrollera värdet i **Hårddisk** under **Skrivaralternativ** i skrivarinställningsrapporten.

Om hårddisken inte finns med i listan stänger du av skrivaren, drar ut nätsladden och installerar om hårddisken.

- 12 Om du installerade hårddisken efter att du installerade skrivardrivrutinerna, uppdatera då dina drivrutiner genom att följa instruktionerna för det operativsystem du använder. Om skrivaren är ansluten till ett nätverk, uppdatera drivrutinerna för varje klient.

Hårddisken kan endast specificeras för skrivardrivrutinerna när hårddisken eller RAM-disken är tillgängliga för skrivardrivrutinerna.

Uppdatera drivrutinen för att upptäcka hårddisken

 **ANMÄRKNING:** När du använder XPS-drivrutiner krävs ingen uppdatering av drivrutinerna.

När man använder PCL-drivrutiner

Windows 8/
Windows 8 x64/
Windows Server 2012

1 Högerklicka längst ner i vänster hörn på skärmen i skrivbordsläge och klicka sedan på **Kontrollpanelen** → **Maskinvara och ljud** (Maskinvara för Windows Server 2012) → **Enheter och skrivare**.

2 Högerklicka på skrivarikonerna på Dell C3760n/C3760dn Color Laser Printer och välj sedan **Skrivaregenskaper**.

3 Klicka på fliken **Alternativ** och välj **Hämta information från skrivare**.

4 Klicka på **Tillämpa** och sedan på **OK**.

5 Stäng dialogrutan **Enheter och skrivare**.

Windows 7/7 x64/ Server 2008 R2 x64	<ol style="list-style-type: none"> 1 Klicka på Start → Enheter och skrivare. 2 Högerklicka på skrivarikonen på Dell C3760n/C3760dn Color Laser Printer och välj sedan Skrivaregenskaper. 3 Klicka på fliken Alternativ och välj Hämta information från skrivare. 4 Klicka på Tillämpa och sedan på OK. 5 Stäng dialogrutan Enheter och skrivare.
Windows Vista/ Vista x64	<ol style="list-style-type: none"> 1 Klicka på Start → Kontrollpanelen → Maskinvara och ljud → Skrivare. 2 Högerklicka på skrivarikonen på Dell C3760n/C3760dn Color Laser Printer och välj sedan Egenskaper. 3 Klicka på fliken Alternativ och välj Hämta information från skrivare. 4 Klicka på Tillämpa och sedan på OK. 5 Stäng dialogrutan Skrivare.
Windows Server 2008/ Server 2008 x64	<ol style="list-style-type: none"> 1 Klicka på Start → Kontrollpanelen → Skrivare. 2 Högerklicka på skrivarikonen på Dell C3760n/C3760dn Color Laser Printer och välj sedan Egenskaper. 3 Klicka på fliken Alternativ och välj Hämta information från skrivare. 4 Klicka på Tillämpa och sedan på OK. 5 Stäng dialogrutan Skrivare.
Windows XP/XP x64/ Server 2003/Server 2003 x64	<ol style="list-style-type: none"> 1 Klicka på Start → Skrivare och fax. 2 Högerklicka på skrivarikonen på Dell C3760n/C3760dn Color Laser Printer och välj sedan Egenskaper. 3 Klicka på fliken Alternativ och välj Hämta information från skrivare. 4 Klicka på Tillämpa och sedan på OK. 5 Stäng dialogrutan Skrivare och fax.

Om skrivarinformationen inte uppdateras automatiskt efter att du klickat på **Hämta information från skrivare** följer du dessa steg:

- 1 Klicka på fliken **Alternativ** och välj sedan **Hårddisk** i listrutan **Artiklar**.
- 2 Välj **Tillgänglig** i rullgardinsmenyn **Hårddisk** i **Ändra inställning för**.
- 3 Klicka på **Tillämpa** och sedan på **OK**.
- 4 Stäng den aktiva dialogrutan som visas.

Vid användning av PS-drivrutiner

Windows 8/ Windows 8 x64/ Windows Server 2012	<ol style="list-style-type: none"> 1 Högerklicka längst ner i vänster hörn på skärmen i skrivbordsläge och klicka sedan på Kontrollpanelen → Maskinvara och ljud (Maskinvara för Windows Server 2012) → Enheter och skrivare. 2 Högerklicka på skrivarikonen på Dell C3760n/C3760dn Color Laser Printer och välj sedan Skrivaregenskaper. 3 Klicka på fliken Konfigurera och välj sedan Inställningar för dubbelriktad kommunikation. 4 Markera Hämta information från skrivare och klicka sedan på OK. 5 Klicka på Tillämpa och sedan på OK. 6 Stäng dialogrutan Enheter och skrivare.
---	---

Windows 7/7 x64/ Server 2008 R2 x64	<ol style="list-style-type: none"> 1 Klicka på Start → Enheter och skrivare. 2 Högerklicka på skrivarikonen på Dell C3760n/C3760dn Color Laser Printer och välj sedan Skrivaregenskaper. 3 Klicka på fliken Konfigurera och välj sedan Inställningar för dubbelriktad kommunikation. 4 Markera Hämta information från skrivare och klicka sedan på OK. 5 Klicka på Tillämpa och sedan på OK. 6 Stäng dialogrutan Enheter och skrivare.
Windows Vista/Vista x64	<ol style="list-style-type: none"> 1 Klicka på Start → Kontrollpanelen → Maskinvara och ljud → Skrivare. 2 Högerklicka på skrivarikonen på Dell C3760n/C3760dn Color Laser Printer och välj sedan Egenskaper. 3 Klicka på fliken Konfigurera och välj sedan Inställningar för dubbelriktad kommunikation. 4 Markera Hämta information från skrivare och klicka sedan på OK. 5 Klicka på Tillämpa och sedan på OK. 6 Stäng dialogrutan Skrivare.
Windows Server 2008/ Server 2008 x64	<ol style="list-style-type: none"> 1 Klicka på Start → Kontrollpanelen → Skrivare. 2 Högerklicka på skrivarikonen på Dell C3760n/C3760dn Color Laser Printer och välj sedan Egenskaper. 3 Klicka på fliken Konfigurera och välj sedan Inställningar för dubbelriktad kommunikation. 4 Markera Hämta information från skrivare och klicka sedan på OK. 5 Klicka på Tillämpa och sedan på OK. 6 Stäng dialogrutan Skrivare.
Windows XP/XP x64/ Server 2003/Server 2003 x64	<ol style="list-style-type: none"> 1 Klicka på Start → Skrivare och fax. 2 Högerklicka på skrivarikonen på Dell C3760n/C3760dn Color Laser Printer och välj sedan Egenskaper. 3 Klicka på fliken Konfigurera och välj sedan Inställningar för dubbelriktad kommunikation. 4 Markera Hämta information från skrivare och klicka sedan på OK. 5 Klicka på Tillämpa och sedan på OK. 6 Stäng dialogrutan Skrivare och fax.

Om skrivarinformationen inte uppdateras automatiskt efter att du klickat på **Hämta information från skrivare** följer du dessa steg:

- 1 Klicka på fliken **Konfigurera** och välj sedan **Installerabara alternativ**.
- 2 Välj **Hårddisk** i listrutan **Artiklar**.
- 3 Välj **Tillgänglig** i rullgardinsmenyn **Hårddisk** i **Inställning för**.
- 4 Klicka på **OK**.
- 5 Klicka på **Tillämpa** och sedan på **OK**.
- 6 Stäng dialogrutan **Skrivare och fax (Skrivare eller Enheter och skrivare)**.

Mac OS X 10.7.x/10.8.x	<ol style="list-style-type: none"> 1 Välj Skriv ut och skanna i Systempreferenser. 2 Välj skrivaren i listan Skrivare och klicka på Alternativ och förbrukningsmaterial. 3 Välj Drivrutin och välj de alternativ som har installerats på skrivarna och klicka sedan på OK.
Mac OS X 10.5.x/10.6.x	<ol style="list-style-type: none"> 1 Välj Skriv ut och faxa i Systempreferenser. 2 Välj skrivaren i listan Skrivare och klicka på Alternativ och förbrukningsmaterial. 3 Välj Drivrutin och välj de alternativ som har installerats på skrivarna och klicka sedan på OK.

Mac OS X 10.3.x/10.4.x

- 1** Välj skrivare från skärmen **Skrivarlista** i **Skrivarcenter** (eller hjälpprogrammet **Skrivarinstallation**).
 - 2** Klicka på **Skrivare** på menyraden **Skrivarcenter** (eller hjälpprogrammet **Skrivarinstallation**) och välj **Visa info**.
 - 3** Välj **Installerbara alternativ** och välj de alternativ som har installerats på skrivaren och klicka sedan på **Tillämpa ändringar**.
-

Ansluta din skrivare

Dell™ C3760n/C3760dn Color Laser Printer Anslutningskabeln måste vara av följande typ:

Anslutningstyp	Anslutningsspecifikationer
Ethernet	10 Base-T/100 Base-TX/1000 Base-T
Trådlöst (tillval)	IEEE 802.11b/802.11g/802.11n
USB	USB 2.0

 **ANMÄRKNING:** Bilderna som används i denna manual är av Dell C3760dn Color Laser Printer om inte annat anges.

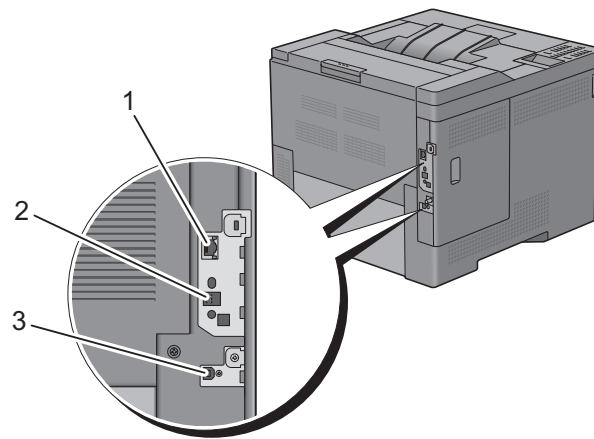

1 Ethernet-port



2 Kontakt för trådlös adapter



3 USB-port



Ansluta skrivaren till en dator eller ett nätverk

Direkt anslutning

En lokal skrivare är en skrivare som är direkt ansluten till din dator via en USB-kabel. Om din skrivare är ansluten till ett nätverk istället för din dator, hoppa över detta steg och gå till "Nätverksanslutning".

För att ansluta skrivaren till en dator:

- 1 Anslut den mindre USB-kontakten till USB-porten på baksidan av skrivaren.

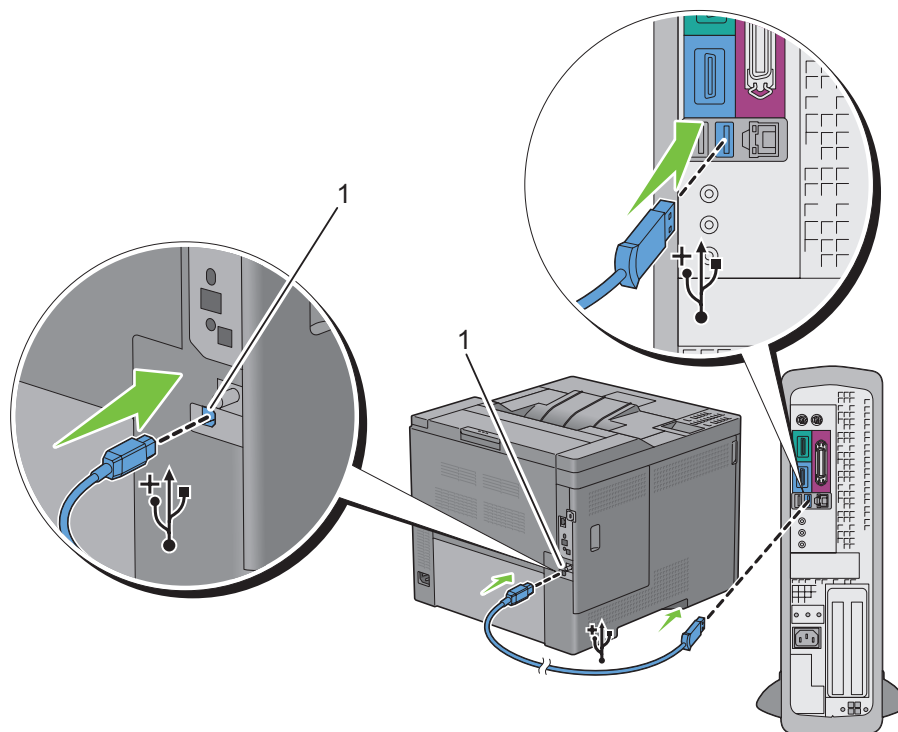

1 USB-port



ANMÄRKNING: Kontrollera att kontakten med USB-symbolen på kabeln kopplas till anslutningen med USB-symbolen på skrivaren.

- 2 Anslut den andra änden av kabeln till en USB-port i datorn.



FÖRSIKTIGT: Anslut inte skrivarens USB-kabel till den tillgängliga USB-porten på tangentbordet.

Nätverksanslutning

För att ansluta skrivaren till ett nätverk:

- 1 Anslut Ethernet-kabeln.

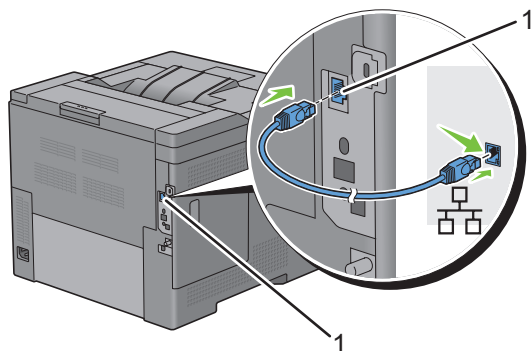

1 Ethernet-port

För att ansluta skrivaren till nätverket, sätt i ena änden av en Ethernet-kabel i Ethernet-porten på baksidan av skrivaren och den andra änden i ett LAN-uttag eller en hubb. För att upprätta en trådlös anslutning sätter du i den trådlösa adaptorn i uttaget för trådlös adapter på baksidan av skrivaren.

För en trådlös anslutning, se ”Installera extra trådlös adapter”.

 **ANMÄRKNING:** Se till att koppla ur Ethernet-kabeln när du använder den trådlösa adaptorn.

Slå på skrivaren

 **VARNING:** Använd inte förlängningssladdar eller grenuttag.

 **VARNING:** Skrivaren får inte anslutas till ett UPS-system (Uninterruptible Power Supply).

- 1 Anslut nätsladden till skrivarens baksida och sedan till en strömkälla.

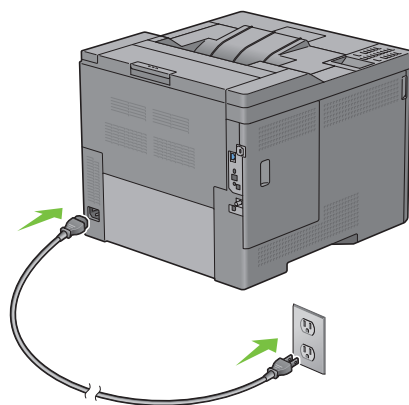

- 2 Slå på skrivaren. Om skrivaren ansluts via en USB-kabel (för avbrottsfri strömförsörjning), installeras USB-drivenheten automatiskt.

Ställ in de initiala inställningarna på styrpanelen

Du måste ange skrivarspråk, tidszon, datum och tid när du startar skrivaren för första gången.

När du slår på skrivaren visas skärmen med guiden för de initiala inställningarna på styrpanelen. Följ stegen nedan för att ange de initiala inställningarna.

 **ANMÄRKNING:** Om du inte börjar konfigurera de initiala inställningarna kommer skrivaren att starta om automatiskt efter tre minuter. Därefter kan du ställa in följande initiala inställningar genom att aktivera Påslagningsguiden på styrpanelen eller **Dell Printer Configuration Web Tool** om det behövs.

För mer information om styrpanelen, se ”Styrpanel”.

För mer information om **Dell Printer Configuration Web Tool**, se ”Dell™ Printer Configuration Web Tool”.

- 1 Välj språk visas. Tryck på knappen  tills önskat språk markeras och tryck sedan på knappen  (Ange).

Engelska
Franska
Italienska
Tyska
Spanska
Danska
Holländska
Norska
Svenska

- 2 Välj tidszon visas. Tryck på knappen  tills önskad tidszon markeras och tryck sedan på  (Ange).

UTC -12:00	
UTC -11:00	Midwayöarna, Niue, Samoa
UTC -10:00	Adak, Hawaii, Tahiti, Cooköarna
UTC -09:00	Alaska, Gambieröarna
UTC -08:00	Stillahavstid (USA och Kanada), Pitcairn Islands, Tijuana
UTC -07:00	Arizona, Chihuahua, Dawson Creek, Mazatlan, Sonora, Mountain Time (USA och Kanada)
UTC -06:00	Cancun, Centralamerika, Centraltid (USA och Kanada), Påskön, Galapagosöarna, Mexiko City, Monterrey, Saskatchewan
UTC -05:00	Atikokan, Bogota, Caymanöarna, Östkusttid (USA och Kanada), Grand Turk, Jamaica, Lima, Panama, Port-au-Prince, Quito, Resolute, Havanna
UTC -04:00	Asuncion, Atlantic Time (Kanada), Bermuda, Blanc-Sablon, Västindien, Cuiaba, Georgetown, La Paz, Manaus, Palmer Archipelago, Santiago, Stanley, Thule
UTC -03:30	St. John's
UTC -03:00	Brasilien, Buenos Aires, Cayenne, Greenland, Miquelon, Montevideo, Paramaribo, Rothera
UTC -02:00	Noronha, Sydgeorgien
UTC -01:00	Azorena, Scoresbysund, Kap Verde
UTC 00:00	Accra, Bamako, Casablanca, Dakar, Dublin, Edinburgh, Lissabon, London, Nouakchott, Reykjavik
UTC +01:00	Algiers, Amsterdam, Belgrad, Berlin, Bratislava, Bryssel, Budapest, Köpenhamn, Douala, Libreville, Luanda, Madrid, Paris, Prag, Rom, Sarajevo, Skopje, Stockholm, Tunis, Wien, Warsawa, Zagreb, Windhoek

UTC +02:00	Amman, Aten, Beirut, Bukarest, Kairo, Damascus, Harare, Helsingfors, Istanbul, Jerusalem, Johannesburg, Kaliningrad, Kiev, Kinshasa, Minsk, Nicosia, Riga, Sofia, Tripoli, Palestina
UTC +03:00	Addis Abeba, Aden, Antananarivo, Bagdad, Komorerna, Khartoum, Mayotte, Mogadishu, Moskva, Nairobi, Qatar, Riyadh, Syowa
UTC +03:30	Teheran
UTC +04:00	Baku, Dubai, Mahe, Mauritius, Muscat, Reunion, Samara, Tbilisi, Yerevan
UTC +04:30	Kabul
UTC +05:00	Aqtau, Aqtobe, Ashgabat, Ekaterinburg, Karachi, Maldiverna, Samarkand, Kerguelen
UTC +05:30	Colombo, Kolkata
UTC +05:45	Kathmandu
UTC +06:00	Almaty, Bishkek, Chagos, Dhaka, Mawson, Omsk, Thimphu, Vostok, Novosibirsk
UTC +06:30	Kokosöarna, Yangon (Rangoon)
UTC +07:00	Bangkok, Julön, Davis, Ho Chi Minh, Hovd, Jakarta, Krasnoyarsk
UTC +08:00	Casey, Chongqing, Hong Kong, Irkutsk, Kuala Lumpur, Makassar, Manilla, Perth, Shanghai, Singapore, Taipei, Ulaan Baatar
UTC +09:00	Dili, Jayapura, Palau, Pyongyang, Seoul, Tokyo, Yakutsk
UTC +09:30	Adelaide, Darwin
UTC +10:00	Brisbane, Dumont d'Urville, Guam, Hobart, Lindeman, Melbourne, Port Moresby, Saipan, Sydney, Vladivostok, Sakhalin,
UTC +11:00	Efate, Guadalcanal, Kosrae, Magadan
UTC +12:00	Anadyr, Auckland, Fiji, Kamchatka, Marshallöarna, McMurdo
UTC +13:00	Tongatapu

3 Ställ in datum visas. Ange datum och tryck sedan på ✓ (Ange).

4 Ställ in tid visas. Ange tiden och tryck sedan på ✓ (Ange).

Skrivaren startas automatiskt om efter att du valt knappen ✓ (Ange).

Ställa in IP-adress

Tilldela en IP-adress

En IP-adress är ett unikt nummer som består av fyra sektioner som är separerade med en punkt och kan innehålla upp till tre siffror i varje sektion, till exempel 111.222.33.44.

Du kan välja IP-läge mellan dual-stack, IPv4 och IPv6. Om ditt nätverk har stöd för både IPv4 och IPv6, välj dual-stack.

Välj IP-läge för din omgivning och ställ in IP-adress, subnätmask (enbart för IPv4) och gateway-adress.



FÖRSIKTIGT: Om du tilldelar en IP-adress som redan används kan det orsaka störningar i nätverksdriften.



ANMÄRKNING: Tilldelning av en IP-adress betraktas som en avancerad funktion och utförs normalt av en systemadministratör.



ANMÄRKNING: När du tilldelar en IP-adress manuellt i IPv6-läge, använd **Dell™ Printer Configuration Web Tool**. För att visa **Dell Printer Configuration Web Tool**, använd adressen länka-lokalt. För att bekräfta länka-lokaltadressen, skriv ut en skrivarinställningsrapport och kontrollera **Länka-lokaltadress** under **Nätverk (Trådbundet)** eller **Nätverk (Trådlöst)**. För att få information om hur man skriver ut en skrivarinställningsrapport, se "Rapport/lista".



ANMÄRKNING: Om Panellåskontroll är inställd på Aktivera måste du skriva in lösenordet på fyra tecken för att komma åt menyn Admininställningar.



ANMÄRKNING: Bilderna som används i denna manual är av Dell C3760dn Color Laser Printer om inte annat anges.

Vid användning av Navigationsprogram för enkel installation

- 1 Sätt in skivan *Software and Documentation* som följde med skrivaren i datorn. Filen Navigationsprogram för enkel installation startas automatiskt.
- 2 Klicka på Avancerade verktyg i fönstret Navigationsprogram för enkel installation. Fönstret Avancerade Verktyg öppnas.

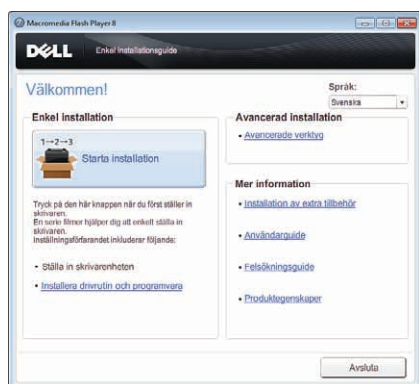





- 3 Klicka på IP-konfiguration.
- 4 Följ instruktionerna på skärmen.

Vid användning av styrpanelen

För mer information om hur du använder din styrpanel se "Styrpanel".

- 1 Tryck på knappen (Meny).
- 2 Tryck på knappen tills Admininställningar markeras och tryck sedan på knappen (Ange).

- 3 Tryck på knappen tills Nätverk markeras och tryck sedan på knappen (Ange).
- 4 Tryck på knappen tills TCP/IP markeras och tryck sedan på knappen (Ange).
- 5 Tryck på knappen tills IPv4 markeras och tryck sedan på knappen (Ange).
- 6 Tryck på knappen tills Skaffa IP-adress markeras och tryck sedan på knappen (Ange).
- 7 Tryck på knappen tills Panel markeras och tryck sedan på knappen (Ange).
 **ANMÄRKNING:** Om meddelandet Denna inställning aktiveras efter omstart visas, tryck på knappen ↶ (Tillbaka).
- 8 Tryck på knappen ↶ (Tillbaka).
- 9 Tryck på knappen tills IP-adress markeras och tryck sedan på knappen (Ange).
Markören är placerad vid den första oktetten i IP-adressen.
- 10 Använd sifferdosan för att ange den första oktetten av IP-adressen och tryck sedan på knappen .
Markören flyttar till nästa siffra.
 **ANMÄRKNING:** Du kan bara ange en oktett i taget och måste trycka på knappen > efter varje oktett.
- 11 Ange de återstående oktetterna och tryck sedan på knappen (Ange).
 **ANMÄRKNING:** Om meddelandet Denna inställning aktiveras efter omstart visas, tryck på knappen ↶ (Tillbaka).
- 12 Tryck på knappen ↶ (Tillbaka).
- 13 Tryck på knappen tills Subnätmask markeras och tryck sedan på knappen (Ange).
- 14 Upprepa steg 11 och 12 för att ange Subnätmask och tryck sedan på knappen (Ange).
 **ANMÄRKNING:** Om meddelandet Denna inställning aktiveras efter omstart visas, tryck på knappen ↶ (Tillbaka).
- 15 Tryck på knappen ↶ (Tillbaka).
- 16 Tryck på knappen tills Gateway-adress markeras och tryck sedan på knappen (Ange).
- 17 Upprepa steg 11 och 12 för att ange gateway-adress.
- 18 Stäng av skrivaren och starta den igen.

Vid användning av Verktygslådan









- 1 Klicka på Start → Alla program → DellSkrivare → Dell C3760 Color Laser Printer → Verktygslåda.
 **ANMÄRKNING:** För att få information om hur man startar Verktygslådan, se "Starta verktygslådan".
Verktygslådan öppnas.
- 2 Klicka på fliken Underhåll av skrivare.
- 3 Välj TCP/IP-inställningar i listan till vänster på sidan.
Sidan med TCP/IP-inställningar visas.
- 4 Välj läge från IP-adressläge och mata in värden för IP-adress, Subnätmask och Gateway-adress.
- 5 Klicka på Tillämpa nya inställningar för att aktivera.

Du kan också ange IP-adressen till skrivaren vid installationen av skrivardrivrutinerna. Om du använder funktionen Nätverksinstallation och Skaffa IP-adress är satt till AutoIP eller DHCP på skrivaren, kan du ställa in IP-adressen från 0.0.0.0 till den önskade IP-adressen i fönstret skrivarval.

Verifiera IP-inställningarna

Du kan bekräfta inställningarna genom att använda styrpanelen, skriva ut skriverinställningsrapporten eller genom att använda ping-kommandot.

Bekräfta inställningar genom att använda styrpanel

- 1 Tryck på knappen  (Meny).
- 2 Tryck på knappen  tills Admininställningar markeras och tryck sedan på knappen  (Ange).
- 3 Tryck på knappen  tills Nätverk markeras och tryck sedan på knappen  (Ange).
- 4 Tryck på knappen  tills TCP/IP markeras och tryck sedan på knappen  (Ange).
- 5 Tryck på knappen  tills IPv4 markeras och tryck sedan på knappen  (Ange).
Kontrollera den IP-adress som visas på styrpanelen.

Verifiera inställningarna med hjälp av skriverinställningsrapporten

- 1 Skriv ut skriverinställningsrapporten.
För att få information om hur man skriver ut en skriverinställningsrapport, se "Rapport/lista".
- 2 Kontrollera att rätt IP-adress, subnätmask och gateway-adress visas på skriverinställningsrapporten under Nätverk (Trådbundet) eller Nätverk (Trådlöst).
Om IP-adressen visar 0 . 0 . 0 . 0 (fabriksinställningen) har ingen IP-adress tilldelats. Om du vill tilldela en för skrivaren går du till "Tilldela en IP-adress".

Verifiera inställningarna med hjälp av ping-kommandot

Pinga skrivaren och kontrollera att den svarar. Till exempel: I kommandotolken på en nätverksdator skriver du "ping" följt av den nya IP-adressen (exempelvis 192.168.0.11):

```
ping 192.168.0.11
```

Om skrivaren är aktiv i nätverket kommer du att få ett svar.

Fylla på papper

 **ANMÄRKNING:** Bilderna som används i denna manual är av Dell™ C3760dn Color Laser Printer om inte annat anges.

 **ANMÄRKNING:** För att undvika pappersstopp ta inte bort magasinet då utskrift pågår.

- 1 Dra ut magasinet ur skrivaren cirka 200 mm.

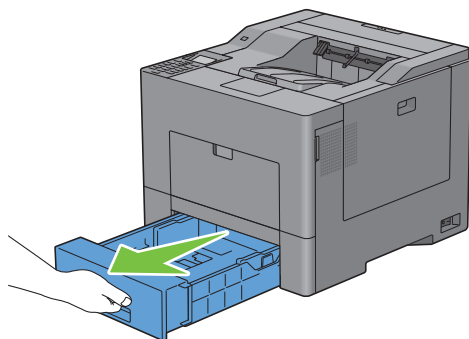

- 2 Håll magasinet med båda händer och ta bort det från skrivaren.

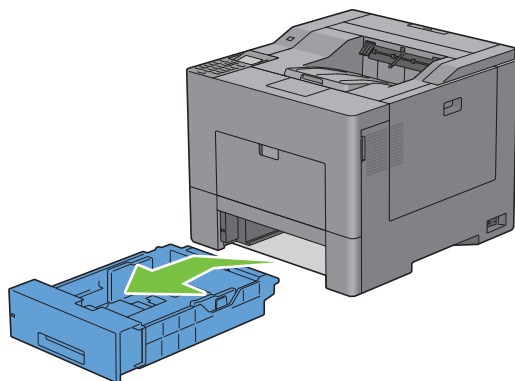

- 3 Justera styrskenorna för papper.

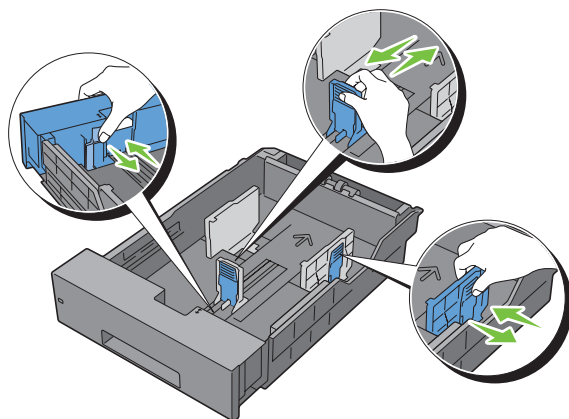

 **ANMÄRKNING:** Fäll ut magasinet framsida när du fyller på papper i Legal-storlek.

- 4 Innan du fyller på utskriftsmaterial böjer du arken fram och tillbaka och lufta dem. Räta till kanterna på buntens mot en plan yta.

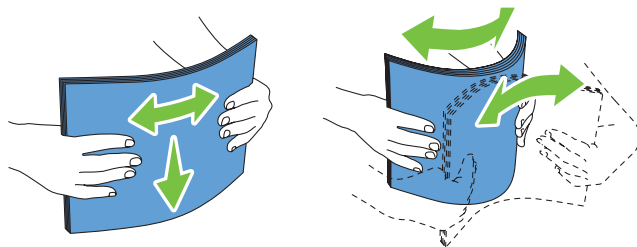

- 5 Placera utskriftsmaterialet i magasinet med den rekommenderade sidan för utskrift uppåt.

 **ANMÄRKNING:** Överskrid inte linjen för maximal fyllning i magasinet. Om du fyller på för mycket kan pappersstopp uppstå.

- 6 Justera styrskenorna för pappersbredd mot papprets kanter.

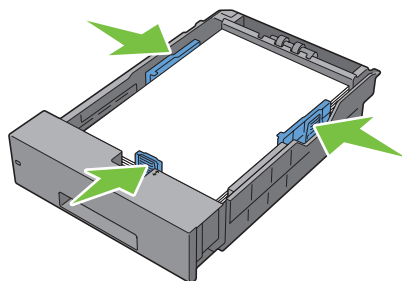





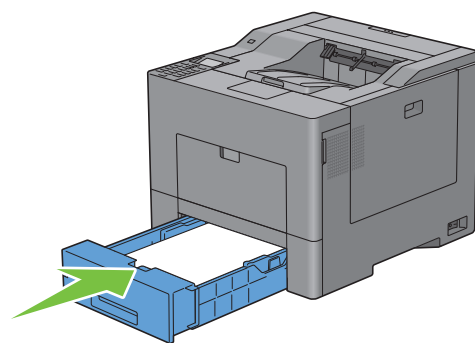

 **ANMÄRKNING:** När du laddar utskriftsmaterialet angivet av användaren, justera styrskenan för pappersbredd och skjut den förlängbara delen av magasinet genom att trycka ihop styrskenan för papperslängd och skjuta den till dess den vilar lätt mot kanten av pappershögen.

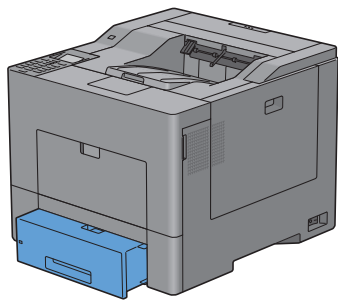
- 7 Efter att ha bekräftat att styrskenorna är ordentligt justerade sätt i magasinet i skrivaren.



 **ANMÄRKNING:** Om framsidan av magasinet är utfälld sticker magasinet ut när det sätts in i skrivaren.



- 8 Tryck på knappen  eller  tills önskat pappersformat markeras på styrpanelen och tryck sedan på knappen  (Ange).
- 9 Tryck på knappen  eller  tills önskad papperstyp markeras och tryck sedan på  (Ange).

Installera skrivardrivrutiner på Windows®-datorer

Identifiera förinstallationsstatus för skrivardrivrutin

Innan du installerar skrivardrivrutinen på datorn, kontrollera IP-adressen för skrivaren genom att utföra en av procedurerna i "Verifiera IP-inställningarna".

Ändra inställningarna för brandväggen innan du installerar din skrivare

Om du kör något av följande operativsystem måste du inaktivera brandväggen innan du installerar Dells skrivarprogram:

- Microsoft® Windows XP
- Windows Vista®
- Windows 7
- Windows 8
- Windows Server® 2008
- Windows Server 2008 R2
- Windows Server 2012

 **ANMÄRKNING:** Service Pack 2 eller 3 måste installeras för Windows XP.

Den följande proceduren använder Windows 7 som ett exempel.

- 1 Sätt i cd-skivan *Software and Documentation* i datorn.
- 2 Klicka på Start → Kontrollpanelen.
- 3 Välj System och säkerhet.
- 4 Klicka på Tillåt ett program i Windows-brandväggen.
- 5 Klicka på Ändra inställningar → Tillåt ett annat program.
- 6 Kontrollera Bläddra.
- 7 D:\setup_assist.exe (där D är hårddisksbokstaven för den optiska hårddisken) i textrutan Filnamn och klicka sedan på Öppna.
- 8 Klicka på Lägg till och sedan på OK.

Sätta i skivan Software and Documentation

- 1 Sätt i skivan *Software and Documentation* datorn och klicka på setup_assist.exe för att starta Navigationsprogram för enkel installation.

 **ANMÄRKNING:** Om skivan *Software and Documentation* inte startar automatiskt följer du nedanstående procedur.

För Windows XP, Windows Server 2008 och Windows Server 2008 R2

Klicka på Start → Kör, ange D:\setup_assist.exe (där D är enhetsbeteckningen för din optiska enheten) i dialogrutan Kör och klicka på sedan på OK.

För Windows Vista och Windows 7

Klicka på Start → Alla program → Tillbehör → Kör, ange D:\setup_assist.exe (där D är enhetsbeteckningen för din optiska enheten) i dialogrutan Kör och klicka på OK.

För Windows 8 och Windows Server 2012

Peka längst upp eller längst ner till höger på skärmen och klicka sedan på **Sök** → Skriv in **Kör** i sökrutan, klicka på **Appar** och klicka sedan på **Kör** → Skriv in `D:\setup_assist.exe` (där "D" är den optiska enhetens enhetsbokstav) och klicka sedan på **OK**.

Direkt anslutningsinställning



För installation av PCL- och PS-skrivardrivrutiner

- 1 I fönstret Navigationsprogram för enkel installation klickar du på **Installation av drivrutin och programvara** för att starta installationsprogrammet.
- 2 Välj **Privat installation** och klicka på **Nästa**.
- 3 Följ anvisningarna på skärmen för att ansluta datorn och skrivaren med en USB-kabel och slå sedan på skrivaren. Plug and Play-installationen startar och installationsprogrammet fortsätter till nästa sida automatiskt.
 **ANMÄRKNING:** Om installationsprogrammet inte fortsätter till nästa sida automatiskt klickar du på **Installera**.
- 4 Välj antingen **Vanlig installation (rekommenderas)** eller **Anpassad installation** i installationsguiden och klicka sedan på **Installera**. Om du väljer **Anpassad installation** kan du välja vilken programvara som du vill installera.
- 5 Klicka på **Slutför** för att avsluta guiden när skärmen **Gratulerar!** visas.

Personlig installation

En lokal skrivare är en skrivare som är ansluten till datorn eller skrivarservern via en USB-kabel. Om skrivaren är ansluten till ett nätverk och inte till datorn, se "Installation av nätverksskrivare".

Vid installation av XML Paper Specification (XPS)-skrivardrivrutin

-  **ANMÄRKNING:** XPS-drivrutinen stöds av följande operativsystem: Windows Vista, Windows Vista 64-bit Edition, Windows Server 2008, Windows Server 2008 64-bitarsversion, Windows Server 2008 R2, Windows 7, Windows 7 64-bitarsversion, Windows 8, Windows 8 64-bitarsversion och Windows Server 2012.
-  **ANMÄRKNING:** Om du använder Windows Vista eller Windows Server 2008, måste du installera Service Pack 2 eller senare, och sedan Windows Platform Update (KB971644). Uppdateringen (KB971644) finns tillgänglig för nedladdning från Windows Update.

Windows Vista eller Windows Vista 64-bitarsversion

- 1 Extrahera följande zip-fil på önskad plats.
`D:\Drivers\XPS\Win_7Vista\XPS_3760.zip` (där D är enhetsbeteckningen för din optiska enheten)
- 2 Klicka på **Start** → **Kontrollpanelen** → **Maskinvara och ljud** → **Skrivare**.
- 3 Klicka på **Lägg till en skrivare**.
- 4 Klicka på **Lägg till lokal skrivare**.
- 5 Välj porten som är ansluten till denna produkt och klicka på **Nästa**.
- 6 Klicka på **Diskett finns så öppnas dialogrutan Installera från diskett**.
- 7 Klicka på **Bläddra** och välj sedan den extraherade mappen i steg 1.
- 8 Klicka på **OK**.
- 9 Välj skrivarnamnet och klicka på **Nästa**.
- 10 Om du vill ändra skrivarens namn gör du det i rutan **Skrivarnamn** och klickar på **Nästa**. Om du vill använda denna skrivare som standardskrivare markerar du kryssrutan under **Skrivarnamn** och klickar på **Nästa**.
Installationen startar.
Om dialogrutan **Kontroll av användarkonto** visas ska du klicka på **Fortsätt**.

 **ANMÄRKNING:** Om du är administratör ska du klicka på **Fortsätt**, annars kontaktar du administratören för att fortsätta med önskad åtgärd.

11 När installationen av drivrutinen är klar klickar du på **Skriv ut en testsida** för att skriva ut en testsida.

12 Klicka på **Slutför**.

Windows Server 2008 eller Windows Server 2008 64-bitarsversion

 **ANMÄRKNING:** Du måste logga in som administratör.

1 Extrahera följande zip-fil på önskad plats.

D:\Drivers\XPS\Win_7Vista\XPS_3760.zip (där D är enhetsbeteckningen för din optiska enheten)

2 Klicka på **Start** → **Kontrollpanelen** → **Maskinvara och ljud** → **Skrivare**.

3 Klicka på **Lägg till en skrivare**.

4 Klicka på **Lägg till lokal skrivare**.

5 Välj porten som är ansluten till denna produkt och klicka på **Nästa**.

6 Klicka på **Diskett finns** så öppnas dialogrutan **Installera från diskett**.

7 Klicka på **Bläddra** och välj sedan den extraherade mappen i steg 1.

8 Klicka på **OK**.

9 Välj skrivarnamnet och klicka på **Nästa**.

10 Om du vill ändra skrivarens namn gör du det i rutan **Skrivarnamn** och klickar på **Nästa**.

Om du vill använda denna skrivare som standardskrivare markerar du rutan **Ange som standardskrivare** och klickar på **Nästa**.

11 Om du inte delar din skrivare markerar du **Dela inte den här skrivaren**. Om du delar din skrivare markerar du **Dela den här skrivaren så att andra i nätverket kan hitta och använda den**.

12 Klicka på **Nästa**.

Installationen startar.

13 När installationen av drivrutinen är klar klickar du på **Skriv ut en testsida** för att skriva ut en testsida.

14 Klicka på **Slutför**.

Windows 7, Windows 7 64-bitarsversion eller Windows Server 2008 R2

1 Extrahera följande zip-fil på önskad plats.

D:\Drivers\XPS\Win_7Vista\XPS_3760.zip (där D är enhetsbeteckningen för din optiska enheten)

2 Klicka på **Start** → **Enheter och skrivare**.

3 Klicka på **Lägg till en skrivare**.

När du använder Windows Server 2008 R2 ska du klicka på **Lägg till en lokal eller nätverksansluten skrivare som administratör**.

Om dialogrutan **Kontroll av användarkonto** visas ska du klicka på **Ja**.

 **ANMÄRKNING:** Om du är administratör ska du klicka på **Ja**, annars kontaktar du administratören för att fortsätta med önskad åtgärd.

4 Klicka på **Lägg till lokal skrivare**.

5 Välj porten som är ansluten till denna produkt och klicka på **Nästa**.

6 Klicka på **Diskett finns** så öppnas dialogrutan **Installera från diskett**.

7 Klicka på **Bläddra** och välj sedan den extraherade mappen i steg 1.

8 Klicka på **OK**.

- 9 Välj skrivarnamnet och klicka på **Nästa**.
- 10 Om du vill ändra skrivarens namn gör du det i rutan **Skrivarnamn** och klickar på **Nästa**.
Om du vill använda denna skrivare som standardskrivare markerar du rutan **Ange som standardskrivare** och klickar på **Nästa**.
- 11 Om du inte delar din skrivare markerar du **Dela inte den här skrivaren**. Om du delar din skrivare markerar du **Dela den här skrivaren så att andra i nätverket kan hitta och använda den**.
- 12 Klicka på **Nästa**.
Installationen startar.
- 13 När installationen av drivrutinen är klar klickar du på **Skriv ut en testsida** för att skriva ut en testsida.
- 14 Klicka på **Slutför**.

Windows 8, Windows 8 64-bitarsversion eller Windows Server 2012

- 1 Extrahera zip-filen som du hämtade till önskad plats.
- 2 Högerklicka längst ner i vänster hörn på skärmen i skrivbordsläge och klicka sedan på **Kontrollpanelen**.
- 3 Klicka på **Hårdvara och ljud (Hårdvara för Windows Server 2012) → Enheter och skrivare → Lägg till en skrivare**.
- 4 Klicka på **Diskett finns så öppnas dialogrutan Installera från diskett**.
- 5 Klicka på **Bläddra** och välj sedan den extraherade mappen i steg 1.
- 6 Klicka på **OK**.
- 7 Välj skrivarnamnet och klicka på **Nästa**.
- 8 Om du vill ändra skrivarens namn gör du det i rutan **Skrivarnamn** och klickar på **Nästa**. Installationen startar.
- 9 Om du inte delar skrivaren markerar du **Dela inte den här skrivaren**. Om du delar skrivaren markerar du **Dela den här skrivaren så att andra i nätverket kan hitta och använda den**. Klicka på **Nästa**.
- 10 När installationen av drivrutinen är klar klickar du på **Skriv ut en testsida** för att skriva ut en testsida. Om skrivaren ska vara standardskrivare väljer du kryssrutan **Ange som standardskrivare**.
- 11 Klicka på **Slutför**.

Installation av nätverksskrivare

 **ANMÄRKNING:** Om du vill använda skrivaren i Linux-miljö, måste du installera en Linux-drivrutin. Mer information om hur du installerar och använder dessa finns i "Installera skrivardrivrutiner på Linux-datorer (CUPS)".

Nätverk Skrivarinstallation på ett lokalt nätverk

För installation av PCL- och PS-skrivardrivrutiner

- 1 I fönstret **Navigationsprogram för enkel installation** klickar du på **Installation av drivrutin och programvara** för att starta installationsprogrammet.
- 2 Välj **Nätverksinstallation** och klicka sedan på **Nästa**.
- 3 Välj **Lokal installation** och klicka på **Nästa**.
- 4 Välj den skrivare som du vill installera från listan över skrivare och klicka sedan på **Nästa**. Om målskrivaren inte visas i listan, klickar du på **Förnya** för att förnya listan eller på **Lägg till skrivare** för att lägga till en skrivare i listan manuellt. Du kan uppdatera IP-adressen och portnamnet vid detta tillfälle.

Om du har installerat denna skrivare på serverdatorn, markerar du rutan **Jag installerar denna skrivare på server**.

 **ANMÄRKNING:** Om du använder AutoIP visas 0 . 0 . 0 . 0 i installationsprogrammet. Innan du kan fortsätta måste du skriva in en giltig IP-adress.

 **ANMÄRKNING:** I vissa fall visas **Windows Security Alert** i detta steg när du använder Windows Vista, Windows Vista 64-bitarsversion, Windows Server 2008, Windows Server 2008 64-bitarsversion, Windows Server 2008 R2, Windows 7, Windows 7 64-bitarsversion, Windows 8, Windows 8 64-bitarsversion, Windows Server 2012. I detta fall väljer du **Lås upp** (Tillåt åtkomst för Windows Server 2008 R2 och Windows 7) och fortsätter sedan proceduren.

- 5 Ange skrivarinställningarna och klicka på **Nästa**.
 - a Ange skrivarnamnet.
 - b Om du vill att andra användare på nätverket skall ha tillgång till denna skrivare, väljer du **Dela denna skrivare med andra datorer på nätverket** och skriver sedan in ett namn på delad resurs som användare kan identifiera.
 - c Om du vill ange skrivaren som standardskrivare, markerar du kryssrutan **Ange denna skrivare som förval**.
 - d Om du vill begränsa färgutskriften, väljer du ett lämpligt val för alternativet **Dell™ ColorTrack**. Ange lösenordet när **Lösenord aktiverat för färgutskrift** är valt för alternativet **Dell ColorTrack**.
 - e Om du vill installera skrivardrivrutinen PostScript markera rutan **PostScript-drivrutin**.
- 6 Välj den programvara och dokumentation som du vill installera och klicka på **Nästa**. Om du vill ändra installationens destination ska du klicka på **Bläddra** och ange en ny plats.
- 7 Klicka på **Installera**.
- 8 Klicka på **Slutför** för att avsluta guiden när skärmen **Gratulerar!** visas.

Vid installation av XML Paper Specification (XPS)-skrivardrivrutin

 **ANMÄRKNING:** XPS-drivrutinen stöds av följande operativsystem: Windows Vista, Windows Vista 64-bit Edition, Windows Server 2008, Windows Server 2008 64-bitarsversion, Windows Server 2008 R2, Windows 7, Windows 7 64-bitarsversion, Windows 8, Windows 8 64-bitarsversion och Windows Server 2012.

Windows Vista eller Windows Vista 64-bitarsversion

- 1 Extrahera följande zip-fil på önskad plats.
D:\Drivers\XPS\Win_7Vista\XPS_3760.zip (där D är enhetsbeteckningen för din optiska enheten)
- 2 Klicka på **Start** → **Kontrollpanelen** → **Maskinvara och ljud** → **Skrivare**.
- 3 Klicka på **Lägg till en skrivare**.
- 4 Klicka på **Lägg till ett nätverk, trådlös eller Bluetooth-skrivare**.
- 5 Välj skrivaren eller klicka på **Skrivaren som jag vill ha** visas inte i listan.
- 6 Välj **Lägg till en skrivare med en TCP/IP-adress eller värddamn** och klicka på **Nästa**.
- 7 Välj **TCP/IP-enhet** på **Enhetstyp** och ange IP-adressen för **Värddamn** eller **IP-adress** och klicka på **Nästa**.
Om dialogrutan **Kontroll av användarkonto** visas ska du klicka på **Fortsätt**.
-  **ANMÄRKNING:** Om du är administratör ska du klicka på **Fortsätt**, annars kontaktar du administratören för att fortsätta med önskad åtgärd.
- 8 Klicka på **Diskett finns** så öppnas dialogrutan **Installera från diskett**.
- 9 Klicka på **Bläddra** och välj sedan den extraherade mappen i steg 1.
- 10 Klicka på **OK**.
- 11 Välj skrivarnamnet och klicka på **Nästa**.
- 12 Om du vill ändra skrivarens namn gör du det i rutan **Skrivarnamn** och klickar på **Nästa**.
Om du vill använda denna skrivare som standardskrivare markerar du rutan **Ange som standardskrivare** och klickar på **Nästa**.
Installationen startar.
- 13 När installationen av drivrutinen är klar klickar du på **Skriv ut en testsida** för att skriva ut en testsida.

14 Klicka på **Slutför**.

Windows Server 2008 eller Windows Server 2008 64-bitarsversion

 **ANMÄRKNING:** Du måste logga in som administratör.

1 Extrahera följande zip-fil på önskad plats.

D:\Drivers\XPS\Win_7Vista\XPS_3760.zip (där D är enhetsbeteckningen för din optiska enheten)

2 Klicka på **Start** → **Kontrollpanelen** → **Maskinvara och ljud** → **Skrivare**.

3 Klicka på **Lägg till en skrivare**.

4 Klicka på **Lägg till ett nätverk, trådlös eller Bluetooth-skrivare**.

5 Välj skrivaren eller klicka på **Skrivaren som jag vill ha visas inte i listan**.

När du väljer din skrivare går du till steg 8.

När du klickar på **Skrivaren som jag vill ha inte finns med i listan** går du till steg 6.

6 Välj **Lägg till en skrivare med en TCP/IP-adress eller värnhamn** och klicka på **Nästa**.

7 Välj **TCP/IP-enhet** på **Enhetstyp** och ange IP-adressen för **Värnhamn** eller **IP-adress** och klicka sedan på **Nästa**.

Om dialogrutan **Kontroll av användarkonto** visas ska du klicka på **Fortsätt**.

 **ANMÄRKNING:** Om du är administratör ska du klicka på **Fortsätt**, annars kontaktar du administratören för att fortsätta med önskad åtgärd.

8 Klicka på **Diskett finns** så öppnas dialogrutan **Installera från diskett**.

9 Klicka på **Bläddra** och välj sedan den extraherade mappen i steg 1.

10 Klicka på **OK**.

11 Välj skrivarnamnet och klicka på **Nästa**.

12 Om du vill ändra skrivarens namn gör du det i rutan **Skrivarnamn** och klickar på **Nästa**.

Om du vill använda denna skrivare som standardskrivare markerar du rutan **Ange som standardskrivare** och klickar på **Nästa**.

13 Om du inte delar din skrivare markerar du **Dela inte den här skrivaren**. Om du delar din skrivare markerar du **Dela den här skrivaren** så att andra i nätverket kan hitta och använda den.

14 Klicka på **Nästa**.

Installationen startar.

15 När installationen av drivrutinen är klar klickar du på **Skriv ut en testsida** för att skriva ut en testsida.

16 Klicka på **Slutför**.

Windows Server 2008 R2

1 Extrahera följande zip-fil på önskad plats.

D:\Drivers\XPS\Win_7Vista\XPS_3760.zip (där D är enhetsbeteckningen för din optiska enheten)

2 Klicka på **Start** → **Enheter och skrivare**.

3 Klicka på **Lägg till en skrivare**.

4 Klicka på **Lägg till ett nätverk, trådlös eller Bluetooth-skrivare**.

5 Välj skrivaren eller klicka på **Skrivaren som jag vill ha visas inte i listan**.

 **ANMÄRKNING:** När du klickar på **Skrivaren jag vill använda finns inte med i listan** visas skärmen **Hitta en skrivare efter namn eller TCP/IP-adress**. Hitta din skrivare på skärmen.

Om dialogrutan **Kontroll av användarkonto** visas ska du klicka på **Fortsätt**.



ANMÄRKNING: Om du är administratör ska du klicka på **Fortsätt**, annars kontaktar du administratören för att fortsätta med önskad åtgärd.

- 6 Klicka på **Diskett finns** så öppnas dialogrutan **Installera från diskett**.
- 7 Klicka på **Bläddra** och välj sedan den extraherade mappen i steg 1.
- 8 Klicka på **OK**.
- 9 Välj skrivarnamnet och klicka på **Nästa**.
- 10 Om du vill ändra skrivarens namn gör du det i rutan **Skrivarnamn** och klickar på **Nästa**.
Om du vill använda denna skrivare som standardskrivare markerar du rutan **Ange som standardskrivare** och klickar på **Nästa**.
- 11 Om du inte delar din skrivare markerar du **Dela inte den här skrivaren**. Om du delar din skrivare markerar du **Dela den här skrivaren så att andra i nätverket kan hitta och använda den**.
- 12 Klicka på **Nästa**.
Installationen startar.
- 13 När installationen av drivrutinen är klar klickar du på **Skriv ut en testsida** för att skriva ut en testsida.
- 14 Klicka på **Slutför**.

Windows 7 eller Windows 7 64-bitarsversion

- 1 Extrahera följande zip-fil på önskad plats.
D:\Drivers\XPS\Win_7Vista\XPS_3760.zip (där D är enhetsbeteckningen för din optiska enheten)
- 2 Klicka på **Start** → **Enheter och skrivare**.
- 3 Klicka på **Lägg till en skrivare**.
- 4 Klicka på **Lägg till ett nätverk, trådlös eller Bluetooth-skrivare**.
- 5 Välj skrivaren eller klicka på **Skrivaren som jag vill ha visas inte i listan**.
När du väljer din skrivare går du till steg 8.
När du klickar på **Skrivaren som jag vill ha inte finns med i listan** går du till steg 6.
- 6 Välj **Lägg till en skrivare med en TCP/IP-adress eller värddamn** och klicka på **Nästa**.
- 7 Välj **TCP/IP-enhet** på **Enhetstyp** och ange IP-adressen för **Värddamn** eller **IP-adress** och klicka på **Nästa**.
Om dialogrutan **Kontroll av användarkonto** visas ska du klicka på **Ja**.



ANMÄRKNING: Om du är administratör ska du klicka på **Ja**, annars kontaktar du administratören för att fortsätta med önskad åtgärd.

- 8 Klicka på **Diskett finns** så öppnas dialogrutan **Installera från diskett**.
- 9 Klicka på **Bläddra** och välj sedan den extraherade mappen i steg 1.
- 10 Klicka på **OK**.
- 11 Välj skrivarnamnet och klicka på **Nästa**.
- 12 Om du vill ändra skrivarens namn gör du det i rutan **Skrivarnamn** och klickar på **Nästa**.
Om du vill använda denna skrivare som standardskrivare markerar du rutan **Ange som standardskrivare** och klickar på **Nästa**.
- 13 Om du inte delar din skrivare markerar du **Dela inte den här skrivaren**. Om du delar din skrivare markerar du **Dela den här skrivaren så att andra i nätverket kan hitta och använda den**.
- 14 Klicka på **Nästa**.
Installationen startar.

15 När installationen av drivrutinen är klar klickar du på **Skriv ut en testsida** för att skriva ut en testsida.

16 Klicka på **Slutför**.

Windows 8, Windows 8 64-bitarsversion eller Windows Server 2012

- 1** Extrahera zip-filen som du hämtade till önskad plats.
- 2** Högerklicka längst ner i vänster hörn på skärmen i skrivbordsläge och klicka sedan på **Kontrollpanelen**.
- 3** Klicka på **Hårdvara och ljud (Hårdvara för Windows Server 2012)** → **Enheter och skrivare** → **Lägg till en skrivare**.
- 4** Klicka på **Diskett finns så öppnas dialogrutan Installera från diskett**.
- 5** Klicka på **Bläddra** och välj sedan den extraherade mappen i steg 1.
- 6** Klicka på **OK**.
- 7** Välj skrivarnamnet och klicka på **Nästa**.
- 8** Om du vill ändra skrivarens namn gör du det i rutan **Skrivarnamn** och klickar på **Nästa**. Installationen startar.
- 9** Om du inte delar skrivaren markerar du **Dela inte den här skrivaren**. Om du delar skrivaren markerar du **Dela den här skrivaren så att andra i nätverket kan hitta och använda den**. Klicka på **Nästa**.
- 10** När installationen av drivrutinen är klar klickar du på **Skriv ut en testsida** för att skriva ut en testsida. Om skrivaren ska vara standardskrivare väljer du kryssrutan **Ange som standardskrivare**.
- 11** Klicka på **Slutför**.

Använd **Dell Printer Configuration Web Tool** till att övervaka din nätverksskrivares status utan att lämna ditt skrivbord. Du kan visa och/eller ändra skrivarinställningarna, övervaka tonernivå och bekräfta tidpunkten för beställning av nya förbrukningsartiklar. Du kan klicka på länken [Dell](#) om du vill beställa förbrukningsartiklar.

 **ANMÄRKNING:** **Dell Printer Configuration Web Tool** är inte tillgängligt när skrivaren är lokalt ansluten till en dator eller en skrivarserver.

För att starta **Dell Printer Configuration Web Tool**, skriv in skrivarens IP-adress in din webbläsare. Skrivarens konfigurationen visas på skärmen.

Med **Dell Printer Configuration Web Tool** kan du ställa in om du vill få ett e-postmeddelande när skrivaren behöver underhåll eller nya förbrukningsartiklar.

Så här ställer du in larm via e-post:

- 1** Starta **Dell Printer Configuration Web Tool**.
- 2** Klicka på länken **Larm via e-post**.
- 3** Under **E-post serverinställningar** skriv in **Primär SMTP-gateway**, **Svarsadress** och skriv in din e-postadress eller nyckeloperatörens e-postadress i listrutan **e-post**.
- 4** Klicka på **Tillämpa nya inställningar**.

 **ANMÄRKNING:** **Ingen anslutning förrän skrivare skickar ett larm** visas på SMTP-servern tills ett fel uppstår.

Installation av en nätverksskrivare på ett fjärrnätverk

Före installationen

Följ proceduren nedan innan du påbörjar installationen.

Låt bufferhanteraren acceptera klientanslutningar

 **ANMÄRKNING:** Denna procedur krävs för Windows XP 64-bitarsversion, Windows Server 2003, Windows Server 2003 x64-bitarsversion, Windows Vista, Windows Vista 64-bitarsversion, Windows Server 2008, Windows Server 2008 64-bitarsversion, Windows Server 2008 R2, Windows 7 och Windows 7 64-bitarsversion.

För Windows XP, Windows Server 2003, Windows Vista och Windows Server 2008:

- 1 Öppna dialogrutan Kör.
För Windows XP, Windows Server 2003, Windows Server 2008 klickar du på **Start** → **Alla program** → **Tillbehör** → **Kör**.
För Windows Vista, klicka på **Start** → **Kör**.
- 2 Skriv `gpedit.msc` och klicka på **OK**.
- 3 Klicka på **Datorkonfigurering** → **Administrativa mallar** → **Skrivare**.
- 4 Högerklicka på **Låt bufferhanteraren acceptera klientanslutningar** och välj **Egenskaper**.
- 5 Från fliken **Inställning** väljer du **Aktiverad** och klickar sedan på **OK**.
- 6 Starta om datorn.

För Windows Server 2008 R2 och Windows 7:

- 1 Öppna dialogrutan Kör.
För Windows Server 2008 R2, klicka på **Start** → **Kör**.
För Windows 7, klicka på **Start** → **Alla program** → **Tillbehör** → **Kör**.
- 2 Skriv `gpedit.msc` och klicka på **OK**.
- 3 Klicka på **Datorkonfigurering** → **Administrativa mallar** → **Skrivare**.
- 4 Högerklicka på **Låt bufferhanteraren acceptera klientanslutningar** och välj **Redigera**.
- 5 Markera **Aktiverad** och klicka på **OK**.
- 6 Starta om datorn.

Ändra Brandvägsinställning till Dela fil och skrivare



ANMÄRKNING: Detta förfarande krävs för Windows XP, Windows XP 64-bitarsversion, Windows Vista, Windows Vista 64-bit Edition, Windows Server 2008, Windows Server 2008 64-bitarsversion, Windows Server 2008 R2, Windows 7 och Windows 7 64-bitarsversion.

För Windows XP:

- 1 Klicka på **Start** → **Kontrollpanelen**.
- 2 Välj **Säkerhetscenter**.
- 3 Klicka på **Windows-brandväggen**.
- 4 På fliken **Undantag** markerar du kryssrutan **Fil- och skrivardelning** och klickar sedan på **OK**.

För Windows Vista:

- 1 Klicka på **Start** → **Kontrollpanelen**.
- 2 Välj **Säkerhet**.
- 3 Klicka på **Windows-brandväggen**.
- 4 Klicka på **Ändra inställningar**.
- 5 Klicka på **Fortsätt**.
- 6 På fliken **Undantag** markerar du kryssrutan **Fil- och skrivardelning** och klickar sedan på **OK**.

För Windows Server 2008:

- 1 Klicka på **Start** → **Kontrollpanelen**.
- 2 Dubbelklicka på **Windows-brandväggen**.
- 3 Klicka på **Ändra inställningar**.

- 4 På fliken **Undantag** markerar du kryssrutan **Fil- och skrivardelning** och klickar sedan på **OK**.

För Windows Server 2008 R2 och Windows 7:

- 1 Klicka på **Start** → **Kontrollpanelen**.
- 2 Välj **System och säkerhet**.
- 3 Klicka på **Windows-brandväggen**.
- 4 Klicka på **Tillåt ett program eller en funktion i Windows-brandväggen**.
- 5 Om kryssrutorna under **Tillåtna program och funktioner**: är nedtonade ska du klicka på **Ändra inställningar**.
- 6 Markera rutan **Fil- och skrivardelning**. Kryssrutan **Hem/Arbete (Privat)** eller **Allmän** väljs automatiskt enligt dina inställningar.
Om dialogrutan **Fil- och skrivardelningsegenskaper** visas ska du klicka på **OK**.
- 7 Klicka på **OK**.

Starta fjärregistrering



ANMÄRKNING: Detta förfarande krävs för Windows Vista, Windows Vista 64-bitarsversion, Windows 7 och Windows 7 64-bitarsversion.

- 1 Klicka på **Start** → **Kontrollpanelen**.
- 2 Välj **System och underhåll** (System och säkerhet för Windows 7).
- 3 Klicka på **Administrationsverktyg**.
- 4 Dubbelklicka på **Tjänster**.
- 5 Klicka på **Forsätt** (endast i Windows Vista).
- 6 Högerklicka på **Fjärregistrering** och välj **Starta**.
- 7 Högerklicka på **Fjärregistrering** och välj **Egenskaper**.
- 8 Ändra **Startmetod** till **Automatisk** och klicka på **OK**.

Inaktivera Kontroll av användarkonton



FÖRSIKTIGT: Om kontroll av användarkonto inaktiveras blir datorn mer sårbar mot virusattacker.



ANMÄRKNING: Detta förfarande krävs för Windows Vista, Windows Vista 64-bitarsversion, Windows Server 2008, Windows Server 2008 64-bitarsversion, Windows Server 2008 R2, Windows 7 och Windows 7 64-bitarsversion.

För Windows Vista:

- 1 Klicka på **Start** → **Kontrollpanelen**.
- 2 Välj **Användarkonton och säkerhet för familjen**.
- 3 Klicka på **Användarkonton**.
- 4 Klicka på **Aktivera eller inaktivera Kontroll av användarkonto (UAC)**.
- 5 Klicka på **Fortsätt**.
- 6 Avmarkera kryssrutan **Skydda datorn med hjälp av Kontroll av användarkonto (UAC)**.
- 7 Starta om datorn.

För Windows Server 2008:

- 1 Klicka på **Start** → **Kontrollpanelen**.
- 2 Dubbelklicka på **Användarkonton**.
- 3 Klicka på **Aktivera eller inaktivera Kontroll av användarkonto UAC**.
- 4 Avmarkera kryssrutan **Skydda datorn med hjälp av Kontroll av användarkonto (UAC)**.

- 5 Klicka på **OK**.
- 6 Starta om datorn.

För Windows Server 2008 R2:

- 1 Klicka på **Start** → **Kontrollpanelen**.
- 2 Välj **Användarkonton**.
- 3 Klicka på **Ändra inställningar för Kontroll av användarkonto**.
- 4 Flytta skjutreglaget till botten och klicka sedan på **OK**.
- 5 Starta om datorn.

För Windows 7:

- 1 Klicka på **Start** → **Kontrollpanelen**.
- 2 Välj **Användarkonton och säkerhet för familjen**.
- 3 Klicka på **Användarkonton**.
- 4 Klicka på **Ändra inställningar för Kontroll av användarkonto**.
- 5 Flytta skjutreglaget till botten och klicka sedan på **OK**.
- 6 Klicka på **Ja** i dialogrutan **Kontroll av användarkonto**.
- 7 Starta om datorn.

Aktivera nätverksidentifiering och fildelning för alla gemensamma nätverk

 **ANMÄRKNING:** Detta förfarande krävs när du använder Windows Vista, Windows Vista 64-bitarsversion, Windows Server 2008, Windows Server 2008 64-bitarsversion, Windows Server 2008 R2, Windows 7 och Windows 7 64-bitarsversion för servern.

- 1 Klicka på **Start** → **Nätverk** (**Start** → ditt användarnamn → **Nätverk** för Windows 7).
- 2 Klicka på **Nätverksidentifiering och fildelning har inaktiverats**. Datorer och enheter i nätverket är inte synliga. Klicka om du vill ändra.
- 3 Klicka på **Aktivera nätverksidentifiering och fildelning**.
- 4 Klicka på **Ja**, aktivera nätverksidentifiering och fildelning för alla publika nätverk.

Inaktivera förenklad fildelning

 **ANMÄRKNING:** Detta förfarande krävs för Windows XP och Windows XP 64-bitarsversion.

- 1 Klicka på **Start** → **Kontrollpanelen**.
- 2 Välj **Utseende och teman**.
- 3 Välj **Mappalternativ**.
- 4 Från fliken **Visning** ska du rensa kryssrutan **Använd förenklad fildelning (rekommenderas)** och klicka sedan på **OK**.
- 5 Klicka på **Start** → **Kontrollpanelen**.
- 6 Välj **Prestanda och underhåll**.
- 7 Klicka på **Administrationsverktyg**.
- 8 Klicka på **Lokal säkerhetsprincip**.
- 9 Klicka på **Lokala principer** → **Säkerhetsalternativ**.
- 10 Högerklicka på **Nätverks åtkomst: Delning och säkerhetsmodell för lokala konton** och välj **Egenskaper**.
- 11 Kontrollera att **Klassisk – lokala användare autentiseras som sig själva** är valt.

Installera skrivardrivrutin

 **ANMÄRKNING:** Installation stöds inte i Windows XP Home Edition, Windows Vista Home Basic, Windows Vista Home Premium, Windows Vista Home Basic 64-bitarsversion och Windows Vista Home Premium 64-bitarsversion, Windows 7 Starter, Windows 7 Home Basic, Windows 7 Home Premium, Windows 7 Home Basic 64-bitarsversion, Windows 7 Home Premium 64-bitarsversion, Windows 8, Windows 8 64-bitarsversion, Windows 8 Pro, Windows 8 Pro 64-bitarsversion och Windows Server 2012.

1 I fönstret **Navigatör enkel installation** klickar du på **Installation av programvara** för att starta installationsprogrammet.

2 Välj **Nätverksinstallation** och klicka sedan på **Nästa**.

3 Välj **Fjärrinstallation** och klicka på **Nästa**.

a Ange datorns namn, användar-ID och lösenord och klicka på sedan på **Lägg till**.

b Klicka på **Nästa**.

 **ANMÄRKNING: Windows Security Alert** kan visas på Windows Vista, Windows Vista 64-bitarsversion, Windows Server 2008, Windows Server 2008 64-bitarsversion, Windows Server 2008 R2, Windows 7 eller Windows 7 64-bitarsversion. I detta fall väljer du **Lås upp** (Tillåt åtkomst för Windows Server 2008 R2 och Windows 7) och fortsätter sedan proceduren.

4 Välj en skrivare från listan och klicka på **Nästa**. Om målskrivaren inte visas i listan, klickar du på **Förnya** för att förnya listan eller på **Lägg till skrivare** för att lägga till en skrivare i listan manuellt. Du kan uppdatera IP-adressen och portnamnet vid detta tillfälle.

 **ANMÄRKNING:** Om du använder AutoIP visas 0 . 0 . 0 . 0 i installationsprogrammet. Innan du kan fortsätta måste du skriva in en giltig IP-adress.

5 Ange skrivarinställningarna och klicka på **Nästa**.

a Ange skrivarnamnet.

b Om du vill att andra användare på nätverket skall ha tillgång till denna skrivare, väljer du **Dela denna skrivare med andra datorer på nätverket** och skriver sedan in ett namn på delad resurs som användare kan identifiera.

c Om du vill ange en skrivare som standard, markera kryssrutan **Ange denna skrivare som förval**.

d Om du vill begränsa färgutskriften, väljer du ett lämpligt val för alternativet **Dell ColorTrack**. Ange lösenordet när **Lösenord aktiverat för färgutskrift** är valt för alternativet **Dell ColorTrack**.

6 Välj den programvara och dokumentation som du vill installera och klicka på **Nästa**.

Om du vill ändra installationsdestination, klicka på **Inmatning** och ange en ny plats.

7 Klicka på **Installera**.

8 Klicka på **Slutför** för att avsluta guiden när skärmen **Gratulerar!** visas.

Använd **Dell Printer Configuration Web Tool** till att övervaka din nätverksskrivares status utan att lämna ditt skrivbord. Du kan visa och/eller ändra skrivarinställningarna, övervaka tonernivå och bekräfta tidpunkten för beställning av nya förbrukningsartiklar. Du kan klicka på länken **Dell** om du vill beställa förbrukningsartiklar.

 **ANMÄRKNING: Dell Printer Configuration Web Tool** är inte tillgängligt när skrivaren är lokalt ansluten till en dator eller en skrivarserver.

För att starta **Dell Printer Configuration Web Tool**, skriv in skrivarens IP-adress in din webbläsare. Skrivarens konfigurationen visas på skärmen.

Med **Dell Printer Configuration Web Tool** kan du ställa in om du vill få ett e-postmeddelande när skrivaren behöver underhåll eller nya förbrukningsartiklar.

Så här ställer du in larm via e-post:

1 Starta **Dell Printer Configuration Web Tool**.

2 Klicka på länken **Larm via e-post**.

- 3 Under **E-post serverinställningar** skriv in **Primär SMTP-gateway**, **Svarsadress** och skriv in din e-postadress eller nyckeloperatörens e-postadress i listrutan e-post.
- 4 Klicka på **Tillämpa nya inställningar**.

 **ANMÄRKNING:** Ingen anslutning förrän skrivare skickar ett larm visas på SMTP-servern tills ett fel uppstår.

Ställa in för delad utskrift

Du kan dela ut den nya skrivaren på nätverket med hjälp av skivan *Software and Documentation* som medföljer skrivaren, eller använda Microsofts[®] peka och skriv ut- eller peer-to-peer-metod. Men om du använder en av Microsofts metoder har du inte tillgång till alla funktioner, till exempel statusövervakaren och andra skrivartillbehör som installeras med skivan *Software and Documentation*.

Om du vill använda skrivaren i ett nätverk, dela skrivaren och installera dess drivrutiner på alla datorer i nätverket.

 **ANMÄRKNING:** Du måste köpa en Ethernet-kabel för delad utskrift.

Ange skrivarens delade inställningar

Windows XP, Windows XP 64-bitarsversion, Windows Server 2003 eller Windows Server 2003 x64-bitarsversion

- 1 Klicka på **Start** → **Skrivare och fax**.
- 2 Högerklicka på skrivarikonen och välj **Egenskaper**.
- 3 På fliken **Delning** markerar du kryssrutan **Dela ut den här skrivaren** och skriver ett namn i textrutan **Namn på delad resurs**.
- 4 Klicka på **Ytterligare drivrutiner** och välj operativsystem för alla nätverksklienter som skriver ut till skrivaren.
- 5 Klicka på **OK**.

Om du saknar filer uppmanas du att sätta i cd-skivan med operativsystemet för servern.

Windows Vista eller Windows Vista 64-bitarsversion

- 1 Klicka på **Start** → **Kontrollpanelen** → **Maskinvara och ljud** → **Skrivare**.
- 2 Högerklicka på ikonen för den här skrivaren och välj **Dela ut**.
- 3 Klicka på **Ändra alternativ för delning**.
Meddelandet **Din tillåtelse krävs innan Windows-åtgärden kan fortsätta** visas.
- 4 Klicka på **Fortsätt**.
- 5 Markera kryssrutan **Dela ut den här skrivaren** och skriv sedan in ett namn i textrutan **Namn på delad resurs**.
- 6 Klicka på **Ytterligare drivrutiner** och välj operativsystem för alla nätverksklienter som skriver ut till skrivaren.
- 7 Klicka på **OK**.

Windows Server 2008 eller Windows Server 2008 64-bitarsversion

- 1 Klicka på **Start** → **Kontrollpanelen** → **Skrivare**.
- 2 Högerklicka på ikonen för den här skrivaren och välj **Dela ut**.
- 3 Klicka på **Ändra Delningsalternativ** om de finns.
- 4 Markera kryssrutan **Dela ut den här skrivaren** och skriv sedan in ett namn i textrutan **Namn på delad resurs**.
- 5 Klicka på **Ytterligare drivrutiner** och välj operativsystem för alla nätverksklienter som skriver ut till skrivaren.
- 6 Klicka på **OK**.

Windows 7, Windows 7 64-bitarsversion eller Windows Server 2008 R2

- 1 Klicka på Start → Enheter och skrivare.
- 2 Högerklicka på skrivarikonen och välj **Skrivaregenskaper**.
- 3 På fliken **Delning** klicka på **Ändra alternativ för delning** om sådana finns.
Markera kryssrutan **Dela ut den här skrivaren** och skriv sedan in ett namn i textrutan **Namn på delad resurs**.
- 4 Klicka på **Ytterligare drivrutiner** och välj operativsystem för alla nätverksklienter som skriver ut till skrivaren.
- 5 Klicka på **Tillämpa** och sedan på **OK**.

Windows 8, Windows 8 64-bitarsversion eller Windows Server 2012

- 1 Högerklicka längst ner i vänster hörn på skärmen i skrivbordsläge och klicka sedan på **Kontrollpanelen** → **Maskinvara och ljud** (**Maskinvara för Windows Server 2012**) → **Enheter och skrivare**.
- 2 Högerklicka på skrivarikonen och välj **Skrivaregenskaper**.
- 3 På fliken **Delning** klickar du på **Ändra alternativ för delning** om sådan finns.
- 4 Markera kryssrutan **Dela ut den här skrivaren** och skriv sedan in ett namn i textrutan **Namn på delad resurs**.
- 5 Klicka på **Ytterligare drivrutiner** och välj operativsystem för alla nätverksklienter som använder denna skrivare.
- 6 Klicka på **Tillämpa**, och sedan på **OK**.

Så här bekräftar du att skrivaren är delad på rätt sätt:

- Kontrollera att skrivarobjektet i **Skrivare, Skrivare och fax** eller **Enheter och skrivare** är delad. Den delade ikonen visas under skrivarikonen.
- Bläddra till **Nätverk** eller **Mina nätverksplatser**. Hitta värdnamnet på servern och leta efter det resursnamn du angav för skrivaren.

Nu när skrivaren är utdelad kan du installera skrivaren på nätverksklienter med metoden peka och skriv ut eller peer-to-peer.

 **ANMÄRKNING:** Om OS bitutgåvorna (32/64 bitutgåvor) är olika på en skrivarserver och en klientdator måste du manuellt lägga till skrivardrivrutinen för klientdatorutgåvan på servern. Annars kan inte skrivardrivrutinen installeras på klientdatorn genom användning av metoderna peka och skriv ut och peer-to-peer. Till exempel om skrivarservern körs av Windows XP 32-bitutgåvan medan klientdatorn körs med Windows 7 64-bitutgåvan, följ procedurerna nedan för att även lägga till skrivardrivrutinen för 64-bitklienten på 32-bitservern.

- a Klicka på **Extra drivrutiner** på skärmen för delning av skrivare.
Mer information om hur man visar den här skärmen finns i "Ange skrivarens delade inställningar".
- b Markera kryssrutan **x64** och klicka sedan på **OK**.
- c Sätt in skivan *Software and Documentation* i datorn.
- d Klicka på **Bläddra** för att ange mappen som innehåller OS-drivrutinen på 64 bits och klicka på **OK**.
Installationen startar.

Peka och skriv ut

Peka och skriv ut är en Microsoft Windows-teknik som gör att du kan ansluta till en fjättskrivare. Denna funktion hämtar automatiskt och installerar skrivardrivrutinen.

Windows XP, Windows XP 64-bitarsversion, Windows Server 2003 eller Windows Server 2003 x64-bitarsversion

- 1 Dubbelklicka på **Mina nätverksplatser** på Windows-skrivbordet på klientdatorn.
- 2 Leta reda på värdnamnet på serverdatorn och dubbelklicka på värdnamnet.

- Högerklicka på namnet för den utdelade skrivaren och klicka på **Anslut**.

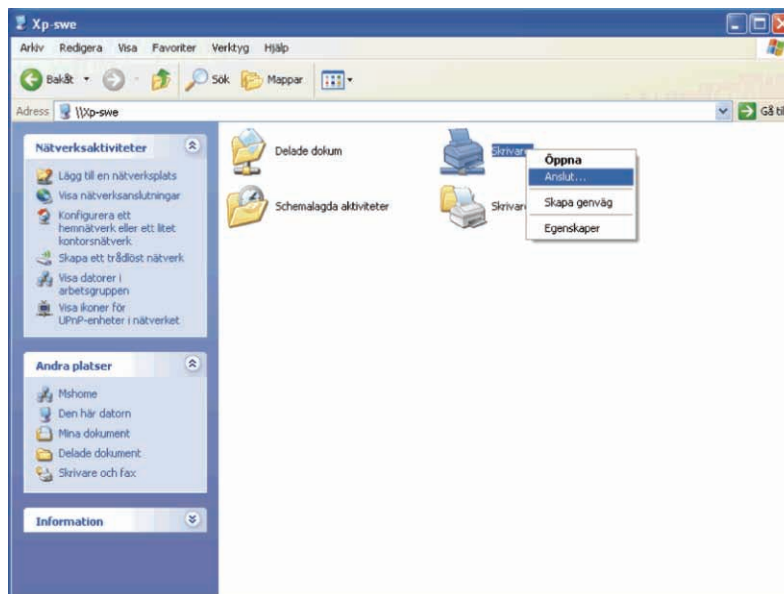

Vänta tills drivrutinsinformationen kopieras från serverdatorm till klientdatorm och på att den nya skrivarikonon läggs till i mappen **Skrivare**. Tiden det tar att kopiera kan variera beroende på nätverkstrafik och andra faktorer.

- Stäng **Mina nätverksplatser**.
- Skriv ut en testsida för att kontrollera installationen.
 - Klicka på **Start** → **Skrivare och fax**.
 - Välj den skrivare som du nyss skapade.
 - Klicka på **Arkiv** → **Egenskaper**.
 - På fliken **Allmänt** klickar du på **Skriv ut testsida**.
När utskriften av testsidan slutförts är installationen färdig.

Windows Vista eller Windows Vista 64-bitarsversion

- På Windows skrivbord hos klientdatorm, klicka på **Start** → **Nätverk**.
- Leta reda på värdnamnet på serverdatorm och dubbelklicka på värdnamnet.
- Högerklicka på namnet för den utdelade skrivaren och klicka på **Anslut**.
- Klicka på **Installera drivrutin**.
- Klicka på **Fortsätt** i dialogrutan **Kontroll av användarkonto**.
- Vänta tills drivrutinsinformationen kopieras från serverdatorm till klientdatorm och på att en ny skrivarikonon läggs till i mappen **Skrivare**. Tiden det tar kan variera beroende på nätverkstrafik och andra faktorer.
- Skriv ut en testsida för att kontrollera installationen.
 - Klicka på **Start** → **Kontrollpanelen** → **Maskinvara och ljud**.
 - Välj **Skrivare**.
 - Högerklicka på skrivaren du just skapade och klicka på **Egenskaper**.
 - På fliken **Allmänt** klickar du på **Skriv ut testsida**.
När utskriften av testsidan slutförts är installationen färdig.

Windows Server 2008 eller Windows Server 2008 64-bitarsversion

- 1 På Windows skrivbord hos klientdatorm, klicka på **Start** → **Nätverk**.
- 2 Leta reda på värdnamnet på serverdatorm och dubbelklicka på värdnamnet.
- 3 Högerklicka på namnet för den utdelade skrivaren och klicka på **Anslut**.
- 4 Klicka på **Installera drivrutin**.
- 5 Vänta tills drivrutinsinformationen kopieras från serverdatorm till klientdatorm och på att en ny skrivarikon läggs till i mappen **Skrivare**. Tiden det tar kan variera beroende på nätverkstrafik och andra faktorer.
- 6 Skriv ut en testsida för att kontrollera installationen.
 - a Klicka på **Start** → **Kontrollpanelen**.
 - b Välj **Skrivare**.
 - c Högerklicka på skrivaren som du nyss skapade och välj **Egenskaper**.
 - d På fliken **Allmänt** klickar du på **Skriv ut testsida**.När utskriften av testsidan slutförts är installationen färdig.

Windows 7, Windows 7 64-bitarsversion eller Windows Server 2008 R2

- 1 På Windows skrivbord på klientdatorm, klicka på **Start** → ditt användarnamn → **Nätverk** (**Start** → **Nätverk** för Windows Server 2008 R2).
- 2 Leta reda på värdnamnet på serverdatorm och dubbelklicka på värdnamnet.
- 3 Högerklicka på namnet för den utdelade skrivaren och klicka på **Anslut**.
- 4 Klicka på **Installera drivrutin**.
- 5 Vänta tills drivrutinsinformationen kopieras från serverdatorm till klientdatorm och på att den nya skrivarikonen läggs till i mappen **Enheter och skrivare**. Tiden det tar kan variera beroende på nätverkstrafik och andra faktorer.
- 6 Skriv ut en testsida för att kontrollera installationen.
 - a Klicka på **Start** → **Enheter och skrivare**.
 - b Högerklicka på skrivaren som du nyss skapade och välj **Skrivaregenskaper**.
 - c På fliken **Allmänt** klickar du på **Skriv ut testsida**.När utskriften av testsidan slutförts är installationen färdig.

Windows 8, Windows 8 64-bitarsversion eller Windows Server 2012

- 1 Peka längst upp eller längst ner till höger på skärmen och klicka sedan på **Sök** → Skriv in **Nätverk** i sökrutan, klicka på **Appar** och klicka sedan på **Nätverk**.
- 2 Leta reda på värdnamnet på serverdatorm och dubbelklicka på värdnamnet.
- 3 Högerklicka på namnet för den utdelade skrivaren och klicka på **Anslut**.
- 4 Klicka på **Installera drivrutin**.
- 5 Vänta tills drivrutinsinformationen kopieras från serverdatorm till klientdatorm och på att den nya skrivarikonen läggs till i mappen **Enheter och skrivare**. Tiden det tar kan variera beroende på nätverkstrafik och andra faktorer.
- 6 Skriv ut en testsida för att kontrollera installationen.
 - a Högerklicka längst ner i vänster hörn på skärmen i skrivbordsläge och klicka sedan på **Kontrollpanelen** → **Maskinvara och ljud** (**Maskinvara** för Windows Server 2012) → **Enheter och skrivare**.
 - b Högerklicka på skrivaren som du nyss skapade och välj **Skrivaregenskaper**.
 - c På fliken **Allmänt** klickar du på **Skriv ut testsida**.När testsidan har skrivits ut är installationen klar.

Peer-to-Peer

Om du använder metoden peer-to-peer installeras skrivardrivrutinen i dess helhet på varje klientdator. Nätverksklienterna har kontroll över modifieringar i drivrutinen. Klientdatorn handhar bearbetningen av utskriftsjobb.

Windows XP, Windows XP 64-bitarsversion, Windows Server 2003 eller Windows Server 2003 x64-bitarsversion

- 1 Klicka på Start → Skrivare och fax.
- 2 Klicka på Lägg till en skrivare.
- 3 Klicka på Nästa.
- 4 Välj **En nätverksskrivare** eller en skrivare som är ansluten till en annan dator och klicka på Nästa. Om skrivaren inte är listad, skriver du in sökvägen till skrivaren i textrutan.

Till exempel: \\<servers värdnamn>\<namn på delad skrivare>

Servers värdnamn är namnet på serverdatorn som den identifieras på nätverket. Namnet på den delade skrivaren är samma namn som angetts under installeringsprocessen för servern.

- 5 Klicka på **Bläddra för en skrivare**, och klicka på **Nästa**.
Om det är en ny skrivare kan det hända att du uppmanas att installera en skrivardrivrutin. Om ingen systemdrivrutin finns tillgänglig, måste du ange sökvägen till tillgängliga drivrutiner.
- 6 Välj **Ja** om du vill att skrivaren ska anges som standardskrivare, och klicka på **Nästa**.
Om du vill kontrollera installationen klickar du på **Ja** för att skriva ut en testsida.
- 7 Klicka på **Slutför**.
När utskriften av testsidan slutförts är installationen färdig.

Windows Vista eller Windows Vista 64-bitarsversion

- 1 Klicka på Start → Kontrollpanelen → Maskinvara och ljud → Skrivare.
- 2 Klicka på **Lägg till en skrivare** för att starta guiden **Lägg till skrivare**.

- 3 Välj **Lägg till en nätverksskrivare, trådlös skrivare eller Bluetooth-skrivare**, och klicka sedan på **Nästa**. Om skrivaren visas i listan markerar du skrivaren och klickar på **Nästa**, annars väljer du **Skrivaren jag vill använda finns inte med i listan** och skriver in sökvägen till skrivaren i textrutan **Välj en delad skrivare efter namn** och klickar på **Nästa**.

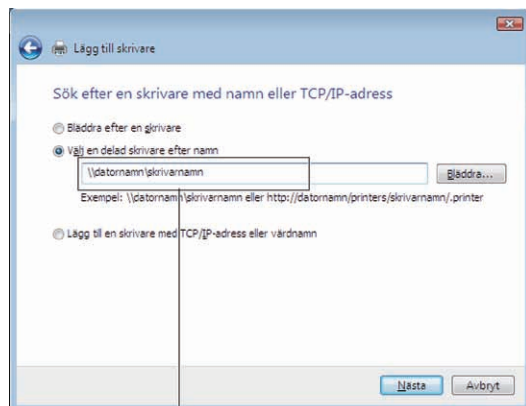

Till exempel:\\<servers värdnamn>\<namn på delad skrivare>

Servers värdnamn är namnet på serverdatorn som den identifieras på nätverket. Namnet på den delade skrivaren är samma namn som angetts under installeringsprocessen för servern.

Om det är en ny skrivare kan det hända att du uppmanas att installera en skrivardrivrutin. Om ingen systemdrivrutin finns tillgänglig, måste du ange sökvägen till tillgängliga drivrutiner.

- 4 Välj **Ja** om du vill att skrivaren ska anges som standardskrivare och klicka sedan på **Nästa**.
- 5 Om du vill kontrollera installationen klickar du på **Skriv ut en testsida**.
- 6 Klicka på **Slutför**.

När utskriften av testsidan slutförts är installationen färdig.

Windows Server 2008 eller Windows Server 2008 64-bitarsversion

- 1 Klicka på **Start** → **Kontrollpanelen** → **Skrivare**.
- 2 Klicka på **Lägg till en skrivare**.
- 3 Välj **Lägg till en nätverksskrivare, trådlös skrivare eller Bluetooth-skrivare**, och klicka sedan på **Nästa**. Om skrivaren visas i listan markerar du skrivaren och klickar på **Nästa**, annars väljer du **Skrivaren jag vill använda finns inte med i listan** och skriver in sökvägen till skrivaren i textrutan **Välj en delad skrivare efter namn** och klickar på **Nästa**.

Till exempel:\\<servervärdnamn>\<namn på delad skrivare>

Servers värdnamn är namnet på serverdatorn som den identifieras på nätverket. Namnet på den delade skrivaren är samma namn som angetts under installeringsprocessen för servern.

Om det är en ny skrivare kan det hända att du uppmanas att installera en skrivardrivrutin. Om det inte finns några systemdrivrutiner tillgängliga måste du ange sökväg till tillgängliga drivrutiner.

- 4 Välj **Ja** om du vill att skrivaren ska anges som standardskrivare och klicka sedan på **Nästa**.
- 5 Klicka på **Skriv ut en testsida** om du vill kontrollera installationen.
- 6 Klicka på **Slutför**.

När utskriften av testsidan slutförts är installationen färdig.

Windows 7, Windows 7 64-bitarsversion eller Windows Server 2008 R2

- 1 Klicka på Start → Enheter och skrivare.
- 2 Klicka på Lägg till en skrivare.
- 3 Välj **Lägg till en nätverksskrivare, trådlös skrivare eller Bluetooth-skrivare**. Om skrivaren finns med väljer du skrivaren och klickar på **Next** eller väljer **Skrivaren jag vill använda finns inte med i listan**. Klicka på **Välj en delad skrivare efter namn** och skriv in sökvägen till skrivaren i textrutan och klicka på **Nästa**.

Till exempel: \\<servervärdnamn>\<namn på delad skrivare>

Servrens värdnamn är namnet på serverdatorn som den identifieras på nätverket. Namnet på den delade skrivaren är samma namn som angetts under installeringsprocessen för servern.

Om det är en ny skrivare kan det hända att du uppmanas att installera en skrivardrivrutin. Om det inte finns några systemdrivrutiner tillgängliga måste du ange sökväg till tillgängliga drivrutiner.

- 4 Kontrollera skrivarens namn och klicka på **Nästa**.
- 5 Välj **Ja** om du vill att skrivaren ska anges som standardskrivare och klicka sedan på **Nästa**.
- 6 Klicka på **Skriv ut en testsida** om du vill kontrollera installationen.
- 7 Klicka på **Slutför**.

När utskriften av testsidan slutförts är installationen färdig.

Windows 8, Windows 8 64-bitarsversion eller Windows Server 2012

- 1 Högerklicka längst ner i vänster hörn på skärmen i skrivbordsläge och klicka sedan på **Kontrollpanelen** → **Maskinvara och ljud** (**Maskinvara för Windows Server 2012**) → **Enheter och skrivare**.
- 2 Klicka på **Lägg till en skrivare** för att starta guiden **Lägg till skrivare**.
- 3 Om skrivaren finns med väljer du skrivaren och klickar på **Next** eller väljer **Skrivaren jag vill använda finns inte med i listan**. Klicka på **Välj en delad skrivare efter namn** och skriv in sökvägen till skrivaren i textrutan och klicka på **Nästa**.

Till exempel: \\<servervärdnamn>\<namn på delad skrivare>

Servrens värdnamn är namnet på serverdatorn som den identifieras på nätverket. Namnet på den delade skrivaren är samma namn som angetts under installeringsprocessen för servern.

Om det är en ny skrivare kan det hända att du uppmanas att installera en skrivardrivrutin. Om det inte finns några systemdrivrutiner tillgängliga måste du ange sökväg till tillgängliga drivrutiner.

- 4 Kontrollera skrivarens namn och klicka på **Nästa**.
- 5 Välj **Ja** om du vill att skrivaren ska anges som standardskrivare, och klicka på **Nästa**.
- 6 Klicka på **Skriv ut en testsida** om du vill kontrollera installationen.
- 7 Klicka på **Slutför**.

När testsidan har skrivits ut är installationen klar.

Installera skrivardrivrutiner på Macintosh-datorer

Installera drivrutiner och program

- 1 Kör skivan *Software and Documentation* på Macintosh-datorn.
- 2 Dubbelklicka på ikonen **Dell C3760 Installationsprogram** och klicka sedan på **Fortsätt**.
- 3 När du får uppmaningen om att bekräfta det program som följde med installationspaketet klickar du på **Fortsätt**.
- 4 Klicka på **Fortsätt** på skärmen **Viktig information**.
- 5 Välj ett språk för licensavtalet.
- 6 När du har läst licensavtalet klickar du på **Fortsätt**.
- 7 Om du godkänner villkoren i licensavtalet klickar du på **Samtycker** för att fortsätta med installationsprocessen.
- 8 Bekräfta installationsplatsen.
- 9 Klicka på **Installera** för att utföra standardinstallationen.
Om du vill välja en anpassad installation klickar du på **Anpassa** för att välja de element som du vill installera.
 - Dell C3760 Skrivardrivrutin
 - DellSkrivarstatusövervakare
- 10 Skriv in administratörens namn och lösenord och klicka sedan på **OK** (**Installera programvara** för Mac OS X 10.7 och Mac OS X 10.8).
- 11 När installationen är slutförd, klicka på **Stäng**.

Lägga till en skrivare för Mac OS X 10.5, 10.6, 10.7 eller 10.8

Om du använder en USB-anslutning

- 1 Slå på skrivaren.
- 2 Anslut USB-kabeln mellan skrivaren och Macintosh-datorn.
Skrivaren läggs automatiskt till din Macintosh-dator.

Om du använder IP-utskrift

- 1 Slå på skrivaren.
- 2 Kontrollera att Macintosh-datorn och skrivaren är anslutna.
Om du använder en trådlös anslutning kopplar du LAN-kabeln mellan skrivaren och nätverket.
Om du använder trådlös anslutning ser du till att den trådlösa anslutningen är korrekt konfigurerad på din Macintosh-dator och skrivaren.
- 3 Öppna **Systempreferenser** och klicka på **Skriv ut och faxa** (**Skriv ut och skanna** för Mac OS X 10.7 och Mac OS X 10.8).
- 4 Klicka på plustecknet (+) och klicka på **IP**.
- 5 Välj **Line Printer Daemon - LPD** som **Protokoll**.
- 6 Ange skrivarens IP-adress i **Adress**-området.
- 7 Välj **Dell C3760dnFärglaser** för **Utskrift** som används.



ANMÄRKNING: När IP-utskrift är angivet för utskrift visas könamnet tomt. Du behöver inte ange det.

- 8 Klicka på **Lägg till**.
- 9 Ange alternativen som har installerats på skrivaren och klicka sedan på **Fortsätt**.
- 10 Kontrollera att skrivaren visas i dialogrutan **Skriv ut och faxa** (**Skriv ut och skanna** för Mac OS X 10.7 och Mac OS X 10.8).

Om du använder Bonjour

- 1 Slå på skrivaren.
- 2 Kontrollera att Macintosh-datorn och skrivaren är anslutna.
Om du använder en trådlös anslutning kopplar du LAN-kabeln mellan skrivaren och nätverket.
Om du använder trådlös anslutning ser du till att den trådlösa anslutningen är korrekt konfigurerad på din Macintosh-dator och skrivaren.
- 3 Öppna **Systempreferenser** och klicka på **Skriv ut och faxa** (**Skriv ut och skanna** för Mac OS X 10.7 och Mac OS X 10.8).
- 4 Klicka på plustecknet (+) och klicka på **Standard**.
- 5 Välj skrivaren som är ansluten via Bonjour i listan **Skrivarnamn**.
- 6 **Namn** och **Skriv ut med** (**Använd** för Mac OS X 10.8) anges automatiskt.
- 7 Klicka på **Lägg till**.
- 8 Ange alternativen som har installerats på skrivaren och klicka sedan på **Fortsätt**.
- 9 Kontrollera att skrivaren visas i dialogrutan **Skriv ut och faxa** (**Skriv ut och skanna** för Mac OS X 10.7 och Mac OS X 10.8).



Lägga till en skrivare i Mac OS X 10.4.11

Om du använder en USB-anslutning

- 1 Slå på skrivaren.
- 2 Anslut USB-kabeln mellan skrivaren och Macintosh-datorn.
- 3 Starta **Skrivarinställningar**.
 **ANMÄRKNING:** Du kan hitta **Skrivarinställningar** i mappen **Tillbehör** i **Program**.
- 4 Klicka på **Lägg till**.
- 5 Klicka på **Standardwebbläsare** i dialogrutan **Skrivarwebbläsare**.
- 6 Välj den skrivare som är ansluten via USB från listan **Skrivare**.
- 7 **Namn** och **Skriv ut med** anges automatiskt.
- 8 Klicka på **Lägg till**.

Om du använder IP-utskrift

- 1 Slå på skrivaren.
- 2 Kontrollera att Macintosh-datorn och skrivaren är anslutna.
Om du använder en trådlös anslutning kopplar du LAN-kabeln mellan skrivaren och nätverket.
Om du använder trådlös anslutning ser du till att den trådlösa anslutningen är korrekt konfigurerad på din Macintosh-dator och skrivaren.
- 3 Starta **Skrivarinställningar**.
 **ANMÄRKNING:** Du kan hitta **Skrivarinställningar** i mappen **Tillbehör** i **Program**.

- 4 Klicka på **Lägg till**.
- 5 Klicka på **IP skrivare** i dialogrutan **Skrivarwebbläsare**.
- 6 Välj **Line Printer Daemon - LPD** som **Protokoll**.
- 7 Ange skrivarens IP-adress i **Adress-området**.
- 8 Välj **Dell C3760dnFärglaser för Utskrift** som används.
 -  **ANMÄRKNING:** När IP-utskrift är angivet för utskrift visas könamnet tomt. Du behöver inte ange det.
 -  **ANMÄRKNING:** Ange plats om du vill.
- 9 Klicka på **Lägg till**.

Om du använder Bonjour

- 1 Slå på skrivaren.
- 2 Kontrollera att Macintosh-datorn och skrivaren är anslutna.

Om du använder en trådlös anslutning kopplar du LAN-kabeln mellan skrivaren och nätverket.

Om du använder trådlös anslutning ser du till att den trådlösa anslutningen är korrekt konfigurerad på din Macintosh-dator och skrivaren.
- 3 Starta **Skrivarinställningar**.
 -  **ANMÄRKNING:** Du kan hitta **Skrivarinställningar** i mappen **Tillbehör** i **Program**.
- 4 Klicka på **Lägg till**.
- 5 Klicka på **Standardwebbläsare** i dialogrutan **Skrivarwebbläsare**.
- 6 Välj skrivaren som är ansluten via Bonjour i listan **Skrivarnamn**.
- 7 **Namn** och **Skriv ut med** anges automatiskt.
- 8 Klicka på **Lägg till**.
- 9 Ange alternativen som har installerats på skrivaren och klicka sedan på **Fortsätt**.
- 10 Bekräfta att skrivaren visas i dialogrutan **Skrivarlista**.

Lägga till en skrivare för Mac OS X 10.3.9

Om du använder en USB-anslutning

- 1 Slå på skrivaren.
- 2 Anslut USB-kabeln mellan skrivaren och Macintosh-datorn.
- 3 Starta **Skrivarinställningar**.
 -  **ANMÄRKNING:** Du kan hitta **Skrivarinställningar** i mappen **Tillbehör** i **Program**.
- 4 Klicka på **Lägg till**.
- 5 Välj **USB** på menyn.

Skrivarmodell väljs automatiskt.
- 6 Klicka på **Lägg till**.

Om du använder IP-utskrift

- 1 Slå på skrivaren.
- 2 Kontrollera att Macintosh-datorn och skrivaren är anslutna.

Om du använder en trådlös anslutning kopplar du LAN-kabeln mellan skrivaren och nätverket.

Om du använder trådlös anslutning ser du till att den trådlösa anslutningen är korrekt konfigurerad på din Macintosh-dator och skrivaren.

3 Starta Skrivarinställningar.

 **ANMÄRKNING:** Du kan hitta **Skrivarinställningar** i mappen **Tillbehör** i **Program**.

4 Klicka på **Lägg till** i dialogrutan **Skrivarlista**.

5 Välj **IP-utskrift** på menyn.

6 Välj **LPD/LPR** som **Skrivartyp**.

7 Ange skrivarens IP-adress i **Adress-området**.

8 Välj **Dell** som **Skrivarmodell** och välj **Dell C3760dn Färglaser**.

 **ANMÄRKNING:** När IP-utskrift är angivet för utskrift visas könnamnet tomt. Du behöver inte ange det.

9 Klicka på **Lägg till**.

Om du använder Rendezvous (Bonjour)

1 Slå på skrivaren.

2 Kontrollera att Macintosh-datorn och skrivaren är anslutna.

Om du använder en trådlös anslutning kopplar du LAN-kabeln mellan skrivaren och nätverket.

Om du använder trådlös anslutning ser du till att den trådlösa anslutningen är korrekt konfigurerad på din Macintosh-dator och skrivaren.

3 Starta Skrivarinställningar.

 **ANMÄRKNING:** Du kan hitta **Skrivarinställningar** i mappen **Tillbehör** i **Program**.

4 Klicka på **Lägg till** i dialogrutan **Skrivarlista**.

5 Välj **Rendezvous** på menyn.

6 Välj **Dell** som **Skrivarmodell** och välj **Dell C3760dn Färglaser**.

7 Klicka på **Lägg till**.

Konfigurera inställningar

Alla de extra tillbehören verifieras som installerade.

Mac OS X 10.5, 10.6, 10.7 eller 10.8

1 Öppna **Systempreferenser** och klicka på **Skriv ut och faxa (Skriv ut och skanna för Mac OS X 10.7 och Mac OS X 10.8)**.

2 Välj skrivaren i listan **Skrivarnamn** och klicka på **Alternativ och förbrukningsmaterial**.

3 Välj **Drivrutin** och välj de alternativ som har installerats på skrivaren. Klicka sedan på **OK**.

Mac OS X 10.3.9 eller 10.4.11

1 Starta **Skrivarinställningar**.

2 Välj skrivaren i dialogrutan **Skrivarlistat** och klicka på **Visa info**.

3 Välj **Installerbara alternativ** och välj de alternativ som har installerats på skrivaren och klicka sedan på **Tillämpa ändringar**.

Installera skrivardrivrutiner på Linux-datorer (CUPS)

Detta avsnitt innehåller information för installation av skrivardrivrutiner med hjälp av CUPS (Common UNIX Printing System) på Red Hat® Enterprise Linux® 5/6 Desktop eller SUSE® Linux Enterprise Desktop 10/11.

Användning på Red Hat Enterprise Linux 5/6 Desktop

Installationsöversikt

Red Hat Enterprise Linux 5/6 Desktop:

- 1 Installera skrivardrivrutinen.
- 2 Ställ in utskriftskön.
- 3 Ange standardkön.
- 4 Ange utskriftsalternativ.

Installera skrivardrivrutin

△ FÖRSIKTIGT: Innan du installerar skrivardrivrutin på Red Hat Enterprise Linux 5, bekräfta att uppdatering 6 eller högre används på operativsystemet. Kontakta din Linux-distributör för uppgradering av ditt system.

- 1 Välj **Application** → **System Tools** (Accessories för Red Hat Enterprises Linux 5 Desktop) → **Terminal**.
- 2 Skriv in följande kommando i terminalfönstret.

```
su
(Ange administratörens lösenord.)
rpm -ivh (Skriv in sökvägen för filen)/Dell-
C3760-Color-Laser-x.x-x.noarch.rpm
```

Skrivardrivrutinen har installerats.

Inställning av kö

För att kunna skriva ut måste du ställa in utskriftskön på din arbetsstation.

För Red Hat Enterprise Linux 5 Desktop:

- 1 Öppna URL:en "http://localhost:631" i en webbläsare.
- 2 Klicka på **Administration**.
- 3 Klicka på **Add Printer**.

Skriv in skrivarnamnet i rutan **Name** i fönstret **Add New Printer** och klicka sedan på **Continue**.

Du kan välja att ange skrivarens plats och beskrivning för ytterligare information.

För nätverksanslutningar:

- a Välj **LPD/LPR Host or Printer** från menyn **Device** och klicka på **Continue**.
- b Skriv in skrivarens IP-adress i **Device URI** och klicka på **Continue**.
Format: lpd://xxx.xxx.xxx.xxx (skrivarens IP-adress)

För USB-anslutningar:

- a Välj **Dell C3760dn Color Laser USB #1**, **Dell C3760dn Color Laser**, **Dell C3760n Color Laser USB #1** eller **Dell C3760n Color Laser** från menyn **Device** och klicka på **Continue**.
- 4 Välj **Dell C3760dn Color Laser PS vx.x (en)** eller **Dell C3760n Color Laser PS vx.x (en)** i menyn **Model** och klicka på **Add Printer**.
- 5 Skriv **root** som användarnamn och skriv in administratörlösenord och klicka sedan på **OK**.
Meddelandet **Printer xxx has been added successfully** visas.
Installationen är slutförd.

För Red Hat Enterprise Linux 6 Desktop:

- 1 Öppna URL:en **"http://localhost:631"** i en webbläsare.
- 2 Klicka på **Administration**.
- 3 Klicka på **Add Printer**.
- 4 Skriv **root** som användarnamn och skriv in administratörlösenord och klicka sedan på **OK**.

För nätverksanslutningar:

- a Välj **LPD/LPR Host or Printer** från menyn **Other Network Printers** och klicka på **Continue**.
- b Skriv in skrivarens IP-adress i **Connection** och klicka på **Continue**.
Format: **lpd://xxx.xxx.xxx.xxx** (skrivarens IP-adress)

För USB-anslutningar:

- a Välj **Dell C3760dn Color Laser** eller **Dell C3760n Color Laser** i menyn **Local Printers** och klicka på **Continue**.
- 5 Skriv in skrivarnamnet i rutan **Name** i fönstret **Add Printer** och klicka sedan på **Continue**.
Du kan välja att ange skrivarens plats och beskrivning för ytterligare information.
- 6 Välj **Dell C3760dn Color Laser PS vx.x (en)** eller **Dell C3760n Color Laser PS vx.x (en)** i menyn **Model** och klicka på **Add Printer**.
Installationen är slutförd.

Utskrift från applikationsprogram

När du har avslutat inställningen av kön kan du skriva ut jobb från applikationsprogram. Starta utskriftsjobbet från applikationsprogrammet och ange kön i dialogrutan för utskrift.

Beroende på applikationsprogram kan du ibland endast skriva ut från standardkön (till exempel Mozilla). I sådana fall ställer du in den kö som du vill skriva ut till som standardkön innan du startar utskriften. För information om hur du anger standardkön, se "Inställning av kö".

Inställning av kö

- 1 Välj **Applications** → **System Tools (Accessories för Red Hat Enterprises Linux 5 Desktop)** → **Terminal**.
- 2 Skriv in följande kommando i terminalfönstret.

```
su
(Ange administratörens lösenord.)
lpadmin -d (Ange könamn)
```

Ange utskriftsalternativ

Du kan specificera utskriftsalternativen t.ex. färgläge.

För Red Hat Enterprise Linux 5 Desktop:

- 1 Öppna URL:en "http://localhost:631" i en webbläsare.
- 2 Klicka på **Administration**.
- 3 Klicka på **Manage Printers**.
- 4 Klicka på **Set Printer Options** för den skrivare som du vill ange skrivaralternativ för.
- 5 Ange de inställningar som behövs och klicka på **Set Printer Options**.
- 6 Skriv **root** som användarnamn och skriv in administratörlösenord.
Meddelandet **Printer xxx has been configured successfully** visas.
Inställningen är slutförd.

För Red Hat Enterprise Linux 6 Desktop:

- 1 Öppna URL:en "http://localhost:631" i en webbläsare.
- 2 Klicka på **Administration**.
- 3 Klicka på **Manage Printers**.
- 4 Klicka på det könarnamn för vilket du vill ange skrivaralternativ.
- 5 Välj **Set Default Options** från menyn **Administration**.
- 6 Klicka på det önskade inställningsalternativet, specificera de nödvändiga inställningarna och klicka på **Set Default Options**.
Meddelandet **Printer xxx default options have been set successfully** visas.
Inställningen är slutförd.

Avinstallera skrivardrivrutinen

- 1 Välj **Applications** → **System Tools (Accessories för Red Hat Enterprises Linux 5 Desktop)** → **Terminal**.
- 2 Skriv in följande kommando i terminalfönstret för att radera utskriftskön.

```
su  
(Ange administratörens lösenord.)  
/usr/sbin/lpadmin -x (Skriv in utskriftsköns namn)
```

- 3 Upprepa kommandot ovan för alla köer för samma modell.
- 4 Skriv in följande kommando i terminalfönstret.

```
su  
(Ange administratörens lösenord.)  
rpm -e Dell-C3760-Färglaser
```

Skrivardrivrutinen avinstalleras.

Användning på SUSE Linux Enterprise Desktop 10

Installationsöversikt

SUSE Linux Enterprise Desktop 10:

- 1 Installera skrivardrivrutinen.
- 2 Ställ in utskriftskön.
- 3 Ange standardkön.
- 4 Ange utskriftsalternativ.

Installera skrivardrivrutin

- 1 Välj **Computer** → **More Applications...** och välj **Gnome Terminal** i Programläsaren.
- 2 Skriv in följande kommando i terminalfönstret.

```
su
(Ange administratörens lösenord.)
rpm -ivh (Skriv in sökvägen för filen)/Dell-
C3760-Color-Laser-x.x-x.noarch.rpm
```

Skrivardrivrutinen har installerats.

Inställning av kö

För att kunna skriva ut måste du ställa in utskriftskön på din arbetsstation.

- 1 Välj **Computer** → **More Applications...** och välj **YaST** i Applikationsprogramläsaren.
- 2 Ange administratörens lösenord och klicka på **Continue**.
YaST Control Center aktiveras.
- 3 Välj **Hardware** i YaST Control Center och välj **Printer**.
Dialogrutan **Printer Configuration** visas.

För nätverksanslutningar:

- a Klicka på **Add**.
- b Välj **Network Printers** som **Printer Type**, och klicka på **Next**.
- c Välj **Print via LPD-Style Network Server** som **Network Printers** och klicka på **Next**.
- d Ange skrivarens IP-adress i **Hostname of Print Server**.
- e Ange namnet för skrivarkön i **Remote Queue Name** och klicka på **Next**.
- f Ange skrivarens namn i **Name for Printing**.

 **ANMÄRKNING:** **Beskrivning av skrivare** och **Plats för skrivare** behöver inte anges.

- g Markera kryssrutan **Do Local Filtering** och klicka på **Next**.
- h Välj **DELL** som **Manufacturer**. Välj **C3760dn Color Laser** eller **C3760n Color Laser** som **Model** och klicka på **Next**.
- i Bekräfta inställningarna i **Configuration** och klicka på **OK**.

För USB-anslutningar:

- a Klicka på **Add**.
 - b Välj **Directly Connected Printers** som **Printer Type** och klicka på **Next**.
 - c Välj **USB Printers** som **Directly Connected Printers** och klicka på **Next**.
 - d Välj **//Dell/C3760dn Color Laser** eller **//Dell/C3760n Color Laser** som **Device** och klicka på **Next**.
 - e Ange skrivarens namn i **Name for Printing**.
-  **ANMÄRKNING: Beskrivning av skrivare** och **Plats för skrivare** behöver inte anges.
- f Markera kryssrutan **Do Local Filtering** och klicka på **Next**.
 - g Välj **DELL** som **Manufacturer**. Välj **C3760dn Color Laser** eller **C3760n Color Laser** som **Model** och klick på **Next**.
 - h Bekräfta inställningarna i **Configuration** och klicka på **OK**.
- 4 Klicka på **Finish**.

Utskrift från applikationsprogram

När du har avslutat inställningen av kön kan du skriva ut jobb från applikationsprogram. Starta utskriftsjobbet från applikationsprogrammet och ange kön i dialogrutan för utskrift.

Beroende på applikationsprogram kan du ibland endast skriva ut från standardkön (till exempel Mozilla). I sådana fall ställer du in den kö som du vill skriva ut till som standardkön innan du startar utskriften. För information om hur du anger standardkön, se "Inställning av kö".

Inställning av kö

- 1 För att aktivera **Printer setup: Autodetected printers**, gör följande.
 - a Välj **Computer** → **More Applications...** och välj **YaST** i Programläsaren.
 - b Ange administratörens lösenord och klicka på **Continue**.
YaST Control Center aktiveras.
 - c Välj **Maskinvara** i **YaST Control Center** och välj **Printer**.
- 2 Välj skrivaren som du vill ange som standard i **Printer Configuration** och markera **Set Default** i knappmenyn **Other**.
- 3 Klicka på **Finish**.

Ange utskriftsalternativ

Du kan specificera utskriftsalternativen t.ex. färgläge.

- 1 Öppna en webbläsare.
- 2 Ange **http://localhost:631/admin** i **Location** och tryck på **<Retur>**.
- 3 Skriv **root** som användarnamn och skriv in administratörlösenord.
Fönstret **CUPS** visas.



ANMÄRKNING: Ange lösenordet som skrivaradministratör innan du ställer in skrivarkön. Om du inte har angett något går du till "Ställa in lösenordet för skrivaradministratör".

- 4 Klicka på **Manage Printers**.
- 5 Ange de inställningar som behövs och klicka på **Continue**.
Meddelandet **Printer xxx has been configured successfully** visas.
Inställningen är slutförd. Utför utskrift från applikationsprogram.

Ställa in lösenordet för skrivaradministratör

Du måste ange lösenordet för behörighet som skrivaradministratör för att kunna utföra åtgärder som skrivaradministratör.

- 1 Välj **Computer** → **More Applications...** och välj **Gnome Terminal** i Applikationsprogramläsaren.
- 2 Skriv in följande kommando i terminalfönstret.

```
su
(Ange administratörens lösenord.)
lppasswd -g sys -a root
(Skriv in lösenordet för skrivaradministratör efter prompten Ange lösenord.)
(Upprepa lösenordet för skrivaradministratör efter prompten Ange lösenord igen.)
```

Avinstallera skrivardrivrutinen

- 1 Välj **Computer** → **More Applications...** och välj **Gnome Terminal** i Applikationsprogramläsaren.
- 2 Skriv in följande kommando i terminalfönstret för att radera utskriftskön.

```
su
(Ange administratörens lösenord.)
/usr/sbin/lpadmin -x (Skriv in utskriftsköns namn)
```

- 3 Upprepa kommandot ovan för alla köer för samma modell.
- 4 Skriv in följande kommando i terminalfönstret.

```
su
(Ange administratörens lösenord.)
rpm -e Dell-C3760-Färglaser
```

Skrivardrivrutinen avinstalleras.

Användning på SUSE Linux Enterprise Desktop 11

Installationsöversikt

SUSE Linux Enterprise Desktop 11:

- 1 Installera skrivardrivrutinen.
- 2 Ställ in utskriftskön.
- 3 Ange standardkön.
- 4 Ange utskriftsalternativ.

Installera skrivardrivrutin

- 1 Välj **Computer** → **More Applications...** och välj **GNOME Terminal** i Applikationsprogramläsaren.
- 2 Skriv in följande kommando i terminalfönstret.

```
su
(Ange administratörens lösenord.)
rpm -ivh (Skriv in sökvägen för filen)/Dell-
C3760-Color-Laser-x.x-x.noarch.rpm
```

Skrivardrivrutinen har installerats.

Inställning av kö

För att kunna skriva ut måste du ställa in utskriftskön på din arbetsstation.

- 1 Välj **Computer** → **More Applications...**, och välj **YaST** i applikationsprogramläsaren.
- 2 Ange administratörens lösenord och klicka på **Continue**.
YaST Control Center aktiveras.
- 3 Välj **Maskinvara** i **YaST Control Center** och välj **Printer**.
Dialogrutan **Printer Configurations** öppnas.
För nätverksanslutningar:
 - a Klicka på **Add**.
Dialogrutan **Add New Printer Configuration** öppnas.
 - b Klicka på **Connection Wizard**.
Dialogrutan **Connection Wizard** öppnas.
 - c Välj **Line Printer Daemon (LPD) Protocol** från **Access Network Printer or Printserver Box via**.
 - d Ange skrivarens IP-adress i **IP Address or Host Name**.
 - e Välj **Dell** i rullgardinsmenyn **Select the printer manufacturer:**.
 - f Klicka på **OK**.
Dialogrutan **Add New Printer Configuration** visas.
 - g Välj **Dell C3760dn Color Laser PS vx.x [Dell/Dell_C3760dn_Color_Laser.ppd.gz]** eller **Dell C3760n Color Laser PS vx.x [Dell/Dell_C3760n_Color_Laser.ppd.gz]** i listan **Assign Driver**.



ANMÄRKNING: Du kan ange skrivarnamn i **Set Name:**

- h Bekräfta inställningarna och klicka på **OK**.

För USB-anslutningar:

- a Klicka på **Add**.
Dialogrutan **Add New Printer Configuration** öppnas.
Skrivarnamnet visas i listan **Determine Connection**.
- b Välj **Dell C3760dn Color Laser PS vx.x [Dell/Dell_C3760dn_Color_Laser.ppd.gz]** eller **Dell C3760n Color Laser PS vx.x [Dell/Dell_C3760n_Color_Laser.ppd.gz]** i listan **Assign Driver**.



ANMÄRKNING: Du kan ange skrivarnamn i **Set Name:**

- c Bekräfta inställningarna och klicka på **OK**.

Utskrift från program

När du har avslutat inställningen av kön kan du skriva ut jobb från applikationsprogram. Starta utskriftsjobbet från applikationsprogrammet och ange kön i dialogrutan för utskrift.

Beroende på applikationsprogram kan du ibland endast skriva ut från standardkön (till exempel Mozilla). I sådana fall ställer du in den kö som du vill skriva ut till som standardkön innan du startar utskriften. För information om hur du anger standardkön, se "Inställning av kö".

Inställning av kö

Du kan ange förvald kö när du lägger till skrivare.

- 1 Välj **Computer** → **More Applications...** och välj **YaST** i Applikationsprogramläsaren.
- 2 Ange administratörens lösenord och klicka på **Continue**.
YaST Control Center aktiveras.
- 3 Välj **Hårdvara** i **YaST Control Center** och välj **Printer**.
Dialogrutan **Printer Configuration** öppnas.
- 4 Klicka på **Edit**.
En dialogruta för att utföra ändringar i den angivna kön öppnas.
- 5 Bekräfta att skrivaren du vill ställa in är vald i listan **Connection**.
- 6 Markera kryssrutan **Default Printer**.
- 7 Bekräfta inställningarna och klicka på **OK**.

Ange utskriftsalternativ

Du kan specificera utskriftsalternativen t.ex. färgläge.

- 1 Öppna en webbläsare.
- 2 Ange **http://localhost:631/admin** i **Location** och tryck på <Retur>.
- 3 Klicka på **Manage Printers**.
- 4 Klicka på **Set Printer Options** för den skrivare som du vill ange skrivaralternativ för.
- 5 Ange de inställningar som behövs och klicka på **Set Printer Options**.
- 6 Skriv **root** som användarnamn och skriv in administratörlösenord och klicka sedan på **OK**.



ANMÄRKNING: Ange lösenordet som skrivaradministratör innan du ställer in skrivarkön. Om du inte har angett något går du till "Ställa in lösenordet för skrivaradministratör".

Meddelandet **Printer xxx has been configured successfully**. visas.

Inställningen är slutförd. Utför utskrift från applikationsprogram.

Ställa in lösenordet för skrivaradministratör

Du måste ange lösenordet för behörighet som skrivaradministratör för att kunna utföra åtgärder som skrivaradministratör.

- 1 Välj **Computer** → **More Applications...** och välj **GNOME Terminal** i Applikationsprogramläsaren.
- 2 Skriv in följande kommando i terminalfönstret.

```
su
(Ange administratörens lösenord.)
lppasswd -g sys -a root
(Skriv in lösenordet för skrivaradministratör efter prompten Ange lösenord.)
(Upprepa lösenordet för skrivaradministratör efter prompten Ange lösenord igen.)
```

Avinstallera skrivardrivrutinen

- 1 Välj **Computer** → **More Applications...** och välj **GNOME Terminal** i Applikationsprogramläsaren.
- 2 Skriv in följande kommando i terminalfönstret för att radera utskriftskön.

```
su
(Ange administratörens lösenord.)
/usr/sbin/lpadmin -x (Skriv in utskriftsköns namn)
```

- 3 Upprepa kommandot ovan för alla köer för samma modell.
- 4 Skriv in följande kommando i terminalfönstret.

```
su
(Ange administratörens lösenord.)
rpm -e Dell-C3760-Färglaser
```

Skrivardrivrutinen avinstalleras.

Använda skrivaren

13 Styrpanel	113
14 Dell™ Printer Configuration Web Tool.....	117
15 Förstå verktygslådans menyer.....	167
16 Förstå skrivarmenyerna	183
17 Riktlinjer för utskriftsmaterial.....	225
18 Ladda utskriftsmaterial	231

Styrpanel

Om Styrpanelen

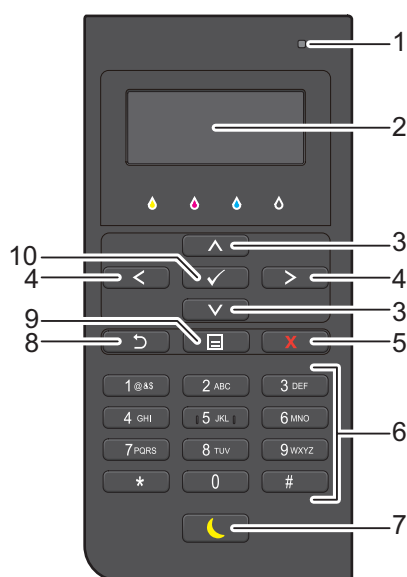

Styrpanelen har en LCD-panel med 4 rader, en status-LED, kontrollknappar och en nummerdosa som gör det möjligt för dig att styra skrivaren.



- 1 Status-LED (Klar / Fel)
 - Den visar grönt ljus när skrivaren är klar och ett blinkande grönt ljus när data tas emot.
 - Den visar ett gulaktigt ljus när ett fel inträffar och ett blinkande gulaktigt ljus när ett irreparerbart utskriftsfel förekommer.
- 2 LCD-panel
 - Visar olika inställningar, anvisningar och felmeddelanden.
- 3 Knappen **^** **v**
 - Flyttar markören eller markerar uppåt eller nedåt.
- 4 Knappen **<** **>**
 - Flyttar markören eller markerar till höger eller vänster.
- 5 Knappen **X** (Avbryt)
 - Avbryter aktiva eller väntande jobb.
- 6 Nummerdosa
 - Används för att ange siffror och tecken.
- 7 Knappen **☾** (Energisparande)
 - Går in i eller ut ur Energisparande läge. När maskinen inte används på ett tag går den in i Energisparande läge för att minska elförbrukningen. När Energisparande läge är aktivt blinkar knappen Energisparande.
- 8 Knappen **↶** (Tillbaka)
 - Återvänder till föregående skärm.

- 9 Knappen  (Meny)
- Flyttar upp till den översta nivån i menyn.

- 10 Knappen  (Ange)
- Används när du har matat in värden.

 **ANMÄRKNING:** Om du flyttar till en annan meny eller går tillbaka till en tidigare skärm avbryts den aktuella inmatningen eller inställningen. Var noga med att trycka på knappen  (**Ange**) för att spara den aktuella inmatningen eller inställningen.

Använda Nummerdosan

Vartefter du utför olika uppgifter kan du behöva ange tecken och siffror. Till exempel när du anger lösenordet eller när du installerar ett trådlöst nätverk.



Nummerdosa Bokstäver och siffror

Knapp	Tilldelade siffror, bokstäver eller tecken
1	1 @ . _ - (mellanslag) \ & () ! " # \$ % ' ~ ^ ` ; : ? , + * / = [] { } < >
2	a b c A B C 2
3	d e f D E F 3
4	g h i G H I 4
5	j k l J K L 5
6	m n o M N O 6
7	p q r s P Q R S 7
8	t u v T U V 8
9	w x y z W X Y Z 9
0	0
*	@ . _ -
#	(mellanslag) \ & ()

Ändra nummer och namn

Om du gör ett misstag när du anger en siffra trycker du på knappen **X** (Backsteg) för att ta bort den sista siffran eller tecknet. Ange därefter rätt siffra eller tecken.





Skriva ut en Panelinställningsrapport

Panelinställningsrapporten visar aktuella inställningar för skrivarens menyer. För att få information om hur man skriver ut en panelinställningsrapport, se "Rapport/lista".

Ändra språket

För att ändra språket som används på LCD-panelen:

Vid användning av styrpanelen

- 1 Tryck på knappen  (Meny).
- 2 Tryck på knappen  tills Panelspråk markeras och tryck sedan på knappen  (Ange).
- 3 Tryck på knappen  tills önskat språk markeras och tryck sedan på knappen  (Ange).

När du använder verktygslådan

- 1 Klicka på Start → Alla program → DellSkrivare → Dell C3760 Color Laser Printer → Verktygslåda.
 **ANMÄRKNING:** För att få information om hur man startar Verktygslådan, se "Starta verktygslådan".
Verktygslådan öppnas.
- 2 Klicka på fliken Underhåll av skrivare.
- 3 Välj Panelspråk från listan på vänstersidan av sidan.
Sidan Panelspråk visas.
- 4 Välj önskat språk från Panelspråk och klicka sedan på Tillämpa nya inställningar.











Ställa in tillvalet för energispartid

Du kan ställa in en energispartid för skrivaren. Skrivaren sätts i energisparläge när den inte använts under en viss tid. Om Timern auto-avstängning är inställd som På stängs skrivaren automatiskt av efter att en specificerad tidsperiod har gått i djupsömnsläge.

 **ANMÄRKNING:** Om Panellåskontroll är inställd på Aktivera måste du skriva in lösenordet på fyra tecken för att komma åt menyn Admininställningar.

 **ANMÄRKNING:** Funktionen Auto-timer av är endast tillgänglig i vissa regioner.

För att ställa in energispartiden:

- 1 Tryck på knappen  (Meny).
- 2 Tryck på knappen  tills Admininställningar markeras och tryck sedan på knappen  (Ange).
- 3 Tryck på knappen  tills Systeminställningar markeras och tryck sedan på  (Ange).
- 4 Se till att Energispartid är markerat och tryck sedan på knappen  (Ange).
- 5 Tryck på  knappen tills den önskade inställningen markeras och tryck sedan på knappen  (Ange).
- 6 Tryck på  eller  eller ange önskat värde genom att använda det nummerdosan och tryck sedan på knappen  (Ange).

Du kan ange från 1 till 60 minuter för Viloläge eller 1 till 60 minuter för Djupt viloläge.

Du kan ange från 60 till 1440 minuter för Timern auto-avstängning om du ställer in Timern auto-avstängning till På.

För att återgå till toppmenyn, tryck på knappen  (Meny).

Dell™ Printer Configuration Web Tool

Översikt

ANMÄRKNING: Detta webbverktyg är endast tillgängligt när skrivaren är ansluten till ett nätverk med en Ethernet-kabel eller den trådlösa skrivaradaptern.

ANMÄRKNING: Bilderna som används i denna manual är av Dell C3760dn Color Laser Printer om inte annat anges.

En av funktionerna i Dell Printer Configuration Web Tool är Installation av Larm via e-post som skickar dig eller nyckeloperatören ett e-postmeddelande när skrivaren behöver förbrukningsvaror eller ingrepp.

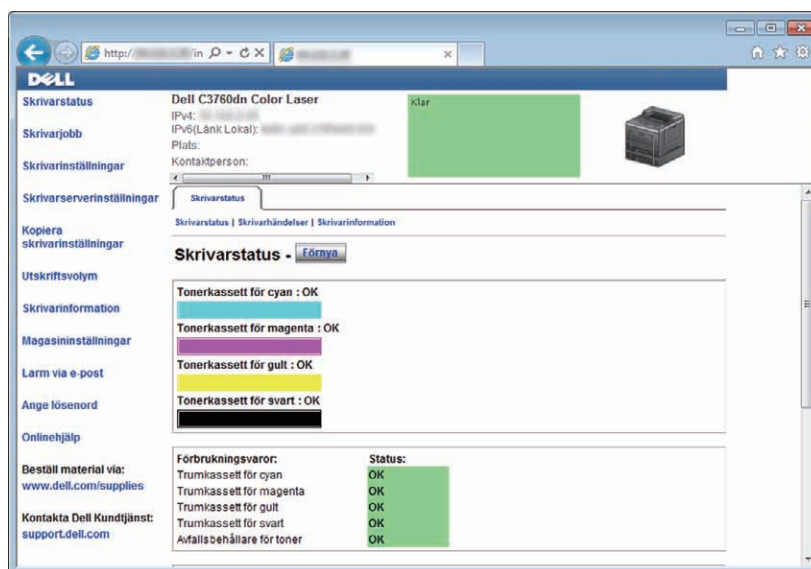

För att fylla i inventeringsrapporter för skrivare som kräver asset tag-nummer för alla skrivare i ditt område, använder du funktionen **Skrivarinformation** i Dell Printer Configuration Web Tool. Ange IP-adressen för varje skrivare i nätverket för att visa asset tag-numret.

Funktionen Dell Printer Configuration Web Tool gör det även möjligt för dig att ändra skrivarinställningar och hålla koll på utskriftstrender. Om du är en nätverksadministratör kan du kopiera skrivarinställningarna till en eller alla skrivare i nätverket från webbläsaren.

Installation av Dell Printer Configuration Web Tool

Se till att du aktiverar JavaScript i din webbläsare innan du använder Dell Printer Configuration Web Tool.

Följ procedureerna nedan för att konfigurera både din webbläsares miljöinställningar och styrpanelens EWS-inställningar innan du använder Dell Printer Configuration Web Tool.

 **ANMÄRKNING:** Sidorna Dell Printer Configuration Web Tool kan komma att visas oläsliga om sidorna konfigurerades med ett annat språk än det i din webbläsare.

Installera från webbläsare

För Internet Explorer®

Installation av visningsspråk

- 1 Välj **Internet-alternativ** från menyn **Verktyg** i menyfältet.
- 2 Välj **Språk** på fliken **Allmänt**.
- 3 Ange visningsspråk i den turordning du föredrar i listan **Språk**.

Till exempel:

- Italienska (Italien) [it-IT]
- Spanska (traditionell sortering) [es-ES tradnl]
- Tyska (Tyskland) [de-DE]
- Franska (Frankrike) [fr-FR]
- Engelska (USA) [en-us]
- Danska [da-DK]
- Nederländska (Nederländerna) [nl-NL]
- Norska (Bokmål) [no]
- Svenska [sv-SE]

Ställ skrivarens IP-adress till icke-proxy

- 1 Välj **Internet-alternativ** från menyn **Verktyg**.
- 2 Klicka på **LAN-inställningar** under **Inställningar för lokalt nätverk (LAN)** på fliken **Anslutningar**.
- 3 Gör något av följande:
 - Avmarkera kryssrutan **Använd en proxyserver för nätverket** under **Proxyserver**.
 - Klicka på **Avancerad** och ange sedan skrivarens IP-adress i fältet **Använd inte proxyservern för adresser som börjar med** under **Undantag**.

För Firefox 2.0 eller senare

Installation av visningsspråk

- 1 Välj **Inställningar** från menyn **Verktyg**.
- 2 Klicka på **Avancerad**.
- 3 Om du använder Firefox 2.0 klickar du på **Välj** under fliken **Allmänt**. Om du använder Firefox 3.0 klickar du på **Välj** under fliken **Innehåll**.

4 Ange visningsspråk i den turordning du föredrar i listan **Språk**, i den ordning du föredrar dem.

Till exempel:

- Engelska [en] eller Engelska/Förenta staterna [en-us]
- Italienska [it]
- Spanska [es]
- Tyska [de]
- Franska [fr]
- Nederländska [nl]
- Norska [no]
- Svenska [sv-SE]
- Danska [da]

Ställ skrivarens IP-adress till icke-proxy

- 1 Välj **Inställningar** från menyn **Verktyg**.
- 2 Klicka på fliken **Avancerad**.
- 3 Klicka på **Nätverk** för att stänga dialogrutan **Alternativ**.
- 4 Klicka på **Anslutning** → **Inställningar**.
- 5 Om du använder Firefox 2.0 gör du något av följande:
 - Markera kryssrutan **Direktansluten till Internet**.
 - Markera kryssrutan **Automatisk identifiering av proxyinställningar**.
 - Markera kryssrutan **Manuell proxykonfiguration** och mata sedan in skrivarens IP-adress i redigeringsrutan **Ingen proxy för**.
 - Markera kryssrutan **URL för automatisk proxykonfiguration**.

Om du använder Firefox 3.0 gör du något av följande:

- Markera kryssrutan **Ingen proxy** om du inte vill använda någon proxy.
- Markera kryssrutan **Automatisk identifiering av proxyinställningar**.
- Markera kryssrutan **Manuell proxykonfiguration** och ange sedan ett värdnamn och ett portnummer om du har en lista med en eller flera proxyservrar. Om du har en IP-adress som inte använder en proxy anger du skrivarens IP-adress i redigeringsrutan **Ingen proxy för**.
- Markera kryssrutan **URL för automatisk proxykonfiguration**.

Installera från styrpanelen

Du kan starta **Dell Printer Configuration Web Tool** endast när **EWS** är inställt på **Aktivera** (fabriksinställningen) på styrpanelen. Kontrollera styrpanelens inställning om du inte kan starta **Dell Printer Configuration Web Tool**. Mer information finns i "Förstå skrivarmenyerna".

Starta Dell Printer Configuration Web Tool

För att starta Dell Printer Configuration Web Tool, ange din skrivares IP-adress i din webbläsare.



Om du inte vet IP-adressen för din skrivare skriver du ut skivriställningssidan eller visar **TCP/IP-inställningssidan** där IP-adressen listas. För information om hur du hittar din skrivares IP-adress, se "Verifiera IP-inställningarna".

Överblick av Menyartiklarna

Dell Printer Configuration Web Tool består av följande menyer:

- Skrivarstatus
- Skrivarjobb
- Skrivarinställningar
- Skrivarserverinställningar
- Kopiera skrivarinställningar
- Utskriftsvolym
- Skrivarinformation
- Magasininställningar
- Larm via e-post
- Ange lösenord
- Onlinehjälp
- Beställ förbrukningsmaterial via:
- Kontakta Dell Kundtjänst på:

Skrivarstatus

Använd menyn **Skrivarstatus** för att få direkt feedback på statusen för skrivarens förbrukningsvaror. När en tonerkassett börjar ta slut, klicka på länken beställa förbrukningsvaror på första skärmen för att beställa en ny tonerkassett.

Skrivarjobb

Menyn **Skrivarjobb** innehåller information på sidan **Jobblista** och sidan **Slutförda jobb**.

Dessa sidor visar detaljer för statusen beträffande varje skrivarjobb.

Skrivarinställningar

Använd menyn **Skrivarinställningar** för att ändra skrivarinställningarna och titta på inställningarna i styrpanelen på distans.

Skrivarserverinställningar

Använd menyn **Skrivarserverinställningar** för att ändra typ av skrivargränssnitt och nödvändiga villkor för kommunikationer.

Kopiera skrivarinställningar

Använd menyn **Kopiera skrivarinställningar** för att kopiera skrivarens inställningar till en annan skrivare eller andra skrivare i nätverket genom att skriva in IP-adressen till varje skrivare.

 **ANMÄRKNING:** Du måste logga in som administratör för att använda denna funktion.

Utskriftsvolym

Använd menyn **Utskriftsvolym** för att kontrollera utskriftshistorik så som pappersförbrukning, typ av utskriftsjobb, begränsning till vilken användare kan använda färgläget och maximalt antal ark de kan skriva ut.

Skrivarinformation

Använd menyn **Skrivarinformation** för att hämta information om servicesamtal, inventeringsrapporter eller status på nuvarande minne och maskinkodnivåer.

Magasininställningar

Använd menyn **Magasininställningar** för att hämta information om papperstyp och storlek för varje magasin.

Larm via e-post

Använd menyn **Larm via e-post** för att ta emot ett e-post när skrivaren behöver förbrukningsvaror eller ingrepp. För att bli meddelad, skriv in ditt namn eller nyckeloperatörens namn i listrutan e-post.

Ange lösenord

Använd menyn **Ange lösenord** för att låsa **Dell Printer Configuration Web Tool** med ett lösenord så att andra användare inte oavsiktligt ändrar den skrivarinställning du gjort.

 **ANMÄRKNING:** Du måste logga in som administratör för att använda denna funktion.

Onlinehjälp

Klicka på **Onlinehjälp** för att besöka Dell kundtjänstwebbplats.

Beställ förbrukningsmaterial via:

www.dell.com/supplies

Kontakta Dell Kundtjänst på:

support.dell.com

Sidovisningsformat

Layouten på sidan är uppdelad i tre sektioner som anges nedan:

- Toppram
- Vänster ram
- Höger ram

Toppram

Toppramen är placerad högst upp på alla sidor. När **Dell Printer Configuration Web Tool** är aktiverat visas nuvarande status och specifikationer för skrivaren i toppramen på varje sida.

Följande artiklar visas i toppramen.

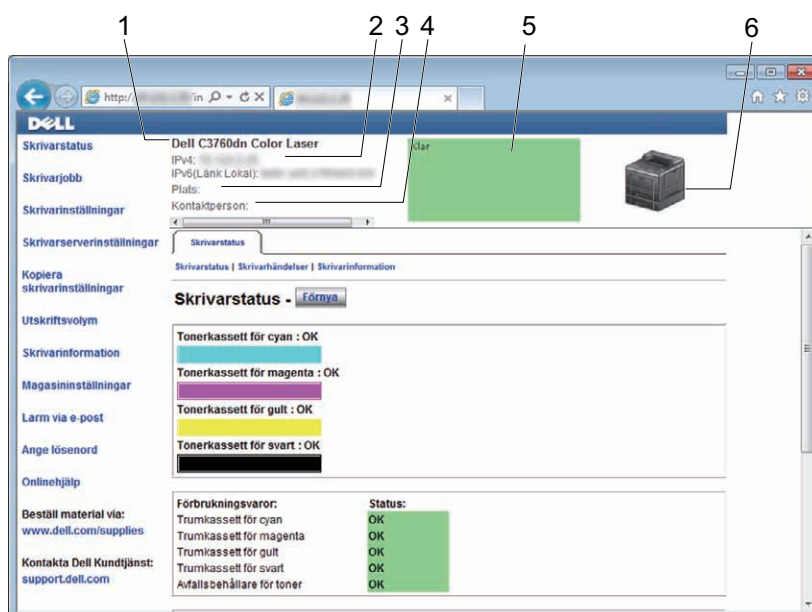

1	Dell C3760dn Färglaser	Visar skrivarens produktnamn.
2	IPv4 IPv6	Visar skrivarens IP-adress.
3	Plats	Visar platsen för skrivaren. Platsen kan ändras i Grundinformation på sidan Skriverserverinställningar .
4	Kontaktperson	Visar namnet på skrivaradministratören. Namnet kan ändras i Grundinformation på sidan Skriverserverinställningar .
5	Händelsepanel	Visar indikatorn för skrivarens skick.
6	Maskinbild	Visar en bitmappbild av skrivaren. Meny Skriverstatus uppträder i höger ram då du klickar på bilden.

Vänster ram

Den högra ramen är placerad på höger kant på alla sidor. Menyrubrikerna som visas i den vänstra ramen är länkade till motsvarande menyer och sidor. Du kan gå till motsvarande sida genom att klicka på dess tecken.

Följande menyer visas i vänster ram.

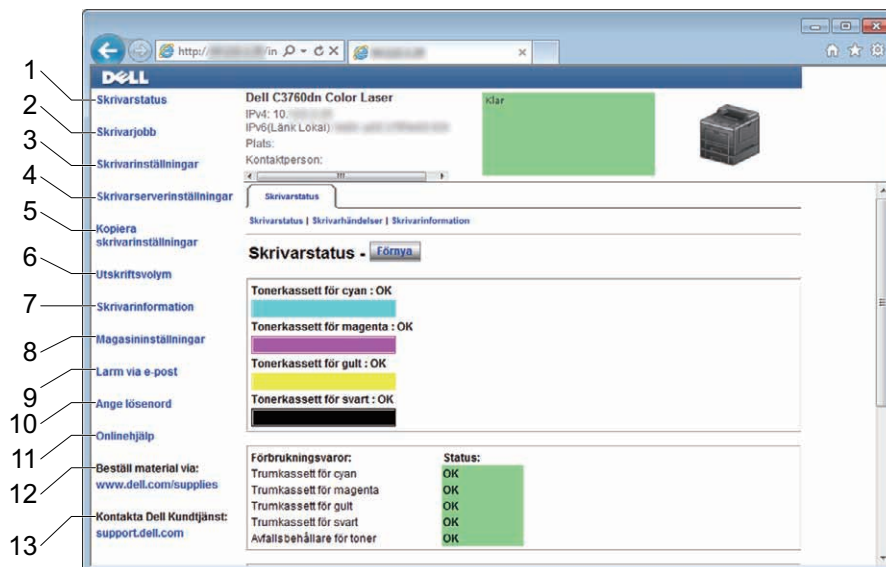

1	Skrivarstatus	Länkar till menyn Skrivarstatus.
2	Skrivarjobb	Länkar till menyn Skrivarjobb.
3	Skrivarinställningar	Länkar till menyn Skrivarinställningsrapport.
4	Skrivarserverinställningar	Länkar till menyn Skrivarserver rapporter.
5	Kopiera skivarinställningar	Länkar till menyn Kopiera skivarinställningar.
6	Utskriftsvolym	Länkar till menyn Utskriftsvolym.
7	Skrivarinformation	Länkar till menyn Skrivarstatus.
8	Magasininställningar	Länkar till menyn Magasininställningar.
9	Larm via e-post	Länkar till menyn Skrivarserverinställningar.
10	Ange lösenord	Länkar till menyn Säkerhet.
11	Onlinehjälp	Länkar till Dell kundtjänstwebbplats.
12	Beställ förbrukningsmaterial via:	Länkar till Dell hemsida.
13	Kontakta Dell Kundtjänst på:	Länkar till Dell kundtjänstwebbplats: http://support.dell.com

Höger ram

Den högra ramen är placerad på höger kant på alla sidor. Innehållet i höger ram motsvarar den meny som du valt i vänster ram. Information om artiklar som visas i höger ram finns i ”Detaljer för menyartiklarna”.

Knappar i höger ram

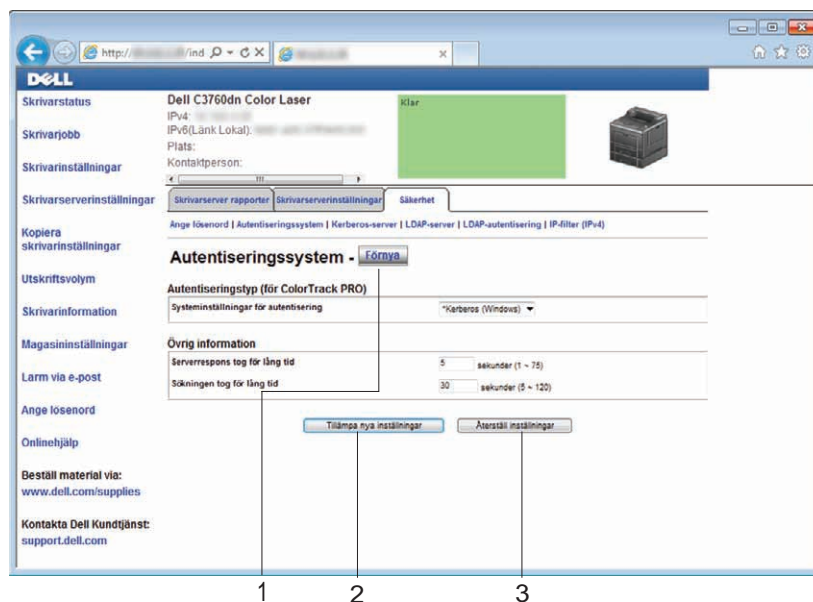

1	Knappen Förnya	Tar emot aktuell skrivarkonfigurering och uppdaterar den senaste informationen i höger ram.
2	Knappen Tillämpa nya inställningar	Skickar nya inställningar som gjorts på Dell Printer Configuration Web Tool till skrivaren. De nya inställningarna ersätter skrivarens gamla inställningar.
3	Knappen Återställa inställningar	Återställer de gamla inställningarna som fanns innan några ändringar gjorts. Nya inställningar kommer inte att skickas till skrivaren.

Ändra Inställningarna för menyartiklarna

Vissa menyer gör det möjligt för dig att ändra skriptserverinställningar via Dell Printer Configuration Web Tool. När du tittar på dessa menyer visar autentiseringsfönstret på skärmen. Skriv in ett användarnamn och lösenord för skriptserveradministratören genom att följa uppmaningarna som visas i dialogrutan.

Förvalt användarnamn är **admin** och för lösenord är det tomt (NULL). Du kan endast ändra lösenordet på sidan **Ange lösenord** i menyn **Säkerhet**. Användarnamnet kan inte ändras. Se ”Ange lösenord” för ytterligare information.

Detaljer för menyartiklarna

"Skrivarstatus"	"Skrivarstatus"	"Skrivarstatus"
		"Skrivarhändelser"
		"Skrivarinformation"
"Skrivarjobb"	"Skrivarjobb"	"Jobblista"
		"Slutförda jobb"
"Skrivarinställningar"	"Skrivarinställningsrapport"	"Menyinställningar"
		"Rapporter"
	"Skrivarinställningar"	"Systeminställningar"
		"Nätverksinställningar"
		"USB-inställningar"
		"PCL-inställningar"
		"PostScript-inställningar"
		"PDF-inställningar"
		"Säkra inställningar"
		"Standardvärden för USB-direktutskrift"
	"Underhåll av skrivare"	"Densitet papper"
		"Justera transferbandenhet"
		"Justera 2:a BTR"
		"Justera fixeringsenhet"
		"Justering autoregistrering"
		"Justering färgregistrering"
		"Åters. grundins"
		"Initiera utskriftsmätare"
		"Lagring"*1
		"Icke-Dell toner"
		"Justera höjd"
		"Inställning av klocka"
		"Anpassning av webblänk"
"Skrivarserverinställningar"	"Skrivarserverrapporter"	"Skrivarserver installationssida"
		"Larm via e-post installationssida"
	"Skrivarserverinställningar"	"Grundinformation"
		"Portinställningar"
		"TCP/IP"
		"SMB"
		"Larm via e-post"
		"Bonjour (mDNS)"
		"SNMP"
		"SNTP"
		"Trådlöst LAN"*2
		"AirPrint"

		"Google Cloud Print"
		"Proxyserver"
		"Återställa skrivarserver"
"Skrivarserverinställningar"	"Säkerhet"	"Ange lösenord"
		"Autentiseringssystem"
		"Kerberos-server"
		"LDAP-server"
		"LDAP-autentisering"
		"SSL/TLS"
		"IPsec"
		"802.1x" ^{*3}
		"IP-filter (IPv4)"
"Kopiera skrivarinställningar"	"Kopiera skrivarinställningar"	"Kopiera skrivarinställningar"
		"Kopiera skrivarinställningsrapport"
"Utskriftsvolym"	"Utskriftsvolym"	"Utskriftsvolym"
		"Dell ColorTrack"
"Magasininställningar"	"Magasininställningar"	
<p>^{*1} Denna artikel är endast tillgänglig när RAM-disk är aktiverad med den extra minnesmodulen på 512 MB installerad eller den extra hårddisken är installerad.</p> <p>^{*2} Denna artikel är endast tillgänglig när skrivaren är ansluten med hjälp av det trådlösa nätverket.</p> <p>^{*3} Denna artikel är endast tillgänglig när skrivaren är ansluten med hjälp av Ethernet-kabel.</p>		

Skrivarstatus

Använd menyn **Skrivarstatus** för att kontrollera statusen på förbrukningsvaror, mskinvara och specifikationer för skrivaren.

Följande sidor visas i menyn **Skrivarstatus**.

Skrivarstatus

Syfte:

För att kontrollera statusen för förbrukningsvaror, magasin och luckor.

Värden:

Tonerkassett för cyan	OK	Indikerar att tonernivån är tillräcklig för användning.
Tonerkassett för magenta	Byt ut snart	Indikerar att tonern snart måste bytas ut.
Tonerkassett för gult	Byt nu	Indikerar att tonern måste bytas ut nu.
Tonerkassett för svart		
Förbrukningsvaror	Status	
	OK	Indikerar att statusen för trumpatronen och/eller behållaren för toneravfall är OK för användning.
	Byt ut snart	Indikerar att trumpatronen och/eller behållaren för toneravfall måste bytas ut snart.
	Byt nu	Indikerar att trumpatronen och/eller behållaren för toneravfall måste bytas ut nu.

Pappersmagasin	Status	OK	Indikerar att det finns papper i magasinet men att kvantiteten är okänd.
		Fyll på papper	Indikerar att det inte finns något papper i magasinet.
	Kapacitet		Visar maximal kapacitet för pappersmagasinet.
	Storlek		Visar storleken på papperet i magasinet.
Utmatningsfack	Status	OK	Indikerar att magasinet är tillgängligt.
		Fullt	Indikerar att magasinet inte är tillgängligt.
	Kapacitet		Visar maximal kapacitet för pappersmagasinet.
Lucka	Status	Stängd	Indikerar att luckan är stängd.
		Öppen	Indikerar att luckan är öppen.
Skrivartyp			Visar typen av skrivare. Färglas er visas normalt.
Utskriftshastighet			Visar utskriftshastigheten.

Skrivarhändelser

Syfte:

När skrivarfel uppstår så som *Slut på papper* eller *Lucka är öppen*., kommer detaljerna för alla varningarna eller felindikeringar att visas på sidan **Skrivarhändelser**.

Värden:

Plats	Visar platsen där ett fel uppstått.
Detaljer	Visar närmare uppgifter om felet.

Skrivarinformation

Syfte:

Verifiera skrivardetaljer så som hårdvarukonfigurering och version på mjukvara. Du kan även visa denna sida genom att klicka på fliken **Skrivarinformation** i vänster ram.

Värden:

Dell Servicetagnummer		Visar Dell servicetagnummer.
Expressservicekod		Visar Dell expressservicekod.
Asset tagnummer		Visar skrivarens asset tagnummer.
Skrivarens serienummer		Visar serienummer för skrivaren.
Minneskapacitet		Visar minneskapaciteten.
Hårddisk ^{*1}		Visar information om skrivarens hårddisk.
Processorhastighet		Visar processorhastigheten.
Skrivarens revisionsnivåer	Fast programversion	Visar revisionsdatum (revisionsnivå).
	Nätverk fast programversion	Visar revisionsdatum (revisionsnivå).

^{*1} Denna artikel är endast tillgänglig om den extra hårddisken är installerad.

Skrivarjobb

Menyn **Skrivarjobb** innehåller information på sidorna **Jobblista** och **Slutförda jobb**. Dessa sidor visar detaljer för statusen beträffande varje skrivarjobb.

Jobblista

Syfte:

Bekräfta utskriftsjobb som är under bearbetning. Klicka på knappen **Förnya** för att uppdatera skärmen.

Värden:

ID	Visar jobb-ID.
Jobbnamn	Visar filnamnet för jobbet som behandlas.
Ägare	Visar namnet på jobbet ägare.
Värddamn	Visar namnet på värddatort.
Jobbstatus	Visar statusen för jobbet som behandlas.
Värd I/F	Visar statusen för värdgränssnittet.
Tid för jobbförsändelse	Visar datum för när jobbet skickades.

Slutförda jobb

Syfte:

Kontrollera utförda jobb. Upp till de senaste 20 jobben visas. Klicka på knappen **Förnya** för att uppdatera skärmen.

Värden:

ID	Visar jobb-ID.
Jobbnamn	Visar filnamnet på det slutförda jobbet.
Ägare	Visar namnet på jobbet ägare.
Värddamn	Visar namnet på värddatort.
Utmatningsresultat	Visar statusen för det slutförda jobbet.
Trycknummer	Visar det totala antalet sidor för jobbet.
Ant. ark	Visar det totala antalet ark för jobbet.
Värd I/F	Visar statusen för värdgränssnittet.
Tid för jobbförsändelse	Visar datum för när jobbet skickades.

Skrivarinställningar

Använd menyn **Skrivarinställningar** för att visa flikarna **Skrivarinställningsrapport**, **Skrivarinställningar** och **Skrivarunderhåll** och för att konfigurera skrivarinställningarna.

Följande flikade sidor visas högst upp i höger ram.

Skrivarinställningsrapport

Fliken **Skrivarinställningsrapport** innehåller sidorna **Menyinställningar** och **Rapporter**.

Menyinställningar

Syfte:

Visa skrivarens aktuella skrivarmenyinställningar.

Värden:

Systeminställningar	Energispartid - viloläge	Visar den tid det tar för skrivaren att övergå till viloläge efter att ha avslutat ett jobb.
	Energispartid - djupt viloläge	Visar den tid det tar för skrivaren att övergå till djupt viloläge efter att ha övergått till viloläge.
	Energispartid - Auto-timer av ^{*1}	Visar den tid det tar för skrivaren att stängas av efter att den har övergått till djupt viloläge.
	mm/tum	Visar den måttenhet som används på LCD-panelen.
	Kontrollpanelton	Visar volymen för tonen som ljuder när inmatning på styrpanelen är korrekt. Av indikerar att tonen är avaktiverad.
	Ton för ogiltig nyckel	Visar volymen för tonen som ljuder när inmatning på styrpanelen är felaktig. Av indikerar att tonen är avaktiverad.
	Ton för maskin klar	Visar volymen på tonen som ljuder när skrivaren är redo. Av indikerar att tonen är avaktiverad.
	Ton för färdigt jobb	Visar volymen för tonen som sänds ut när ett jobb är klart. Av indikerar att tonen är avaktiverad.
	Felton	Visar volymen på tonen som ljuder när ett jobb avslutas onormalt. Av indikerar att tonen är avaktiverad.
	Uppmärksamhetston	Visar volymen för tonen som ljuder när ett problem uppstår. Av indikerar att tonen är avaktiverad.
	Slut på papper ton	Visar volymen på tonen som ljuder när skrivaren får slut på papper. Av indikerar att tonen är avaktiverad.
	Ton när tonern snart är slut	Visar volymen på tonen som ljuder när tonern snart är slut. Av indikerar att tonen är avaktiverad.
	Autorensning uppmärksamhetston	Visar volymen på tonen som ljuder 5 sekunder innan skrivaren utför autorensning. Av indikerar att tonen är avaktiverad.
	Alla toner	Visar volymen på alla uppmärksamhetstoner. Av indikerar att alla tonerna är avaktiverade.
	Varningsmeddelande låg tonernivå	Visar om varningsmeddelandet ska visas när tonernivån är låg.
	Auto loggutskrift	Visar om en rapport över jobbhistorik ska skrivas ut automatiskt efter vart tjugonde jobb.
	RAM-disk ^{*2}	Visar om RAM ska tilldelas till filsystemet för funktionerna Säker utskrift, Korrekturutskrift, Utskrift från privat brevlåda och Utskrift från allmän brevlåda.
	Panelspråk	Visar språket som används för LCD-panelen.
	Autoåterställning	Visar tiden det tar innan skrivaren automatiskt återställer inställningarna till de förvalda när inga ytterligare inställningar görs.
	Tidsgräns för fel	Visar tiden som skrivaren väntar innan den avbryter ett jobb som avbryts onormalt.
Tidsgräns för jobb	Visar tiden skrivaren väntar på att data ska komma från datorn.	
Grundinställd pappersstorlek	Visar grundinställningen för utskriftspappersstorlek.	
Utskrifts-ID	Visar var användar-ID ska skrivas ut på utmatat papper.	
Skriv ut text	Visar om skrivaren matar ut PDL-data (sidbeskrivningsspråk) som inte stöds av skrivaren som text när skrivaren tar emot sådan.	

	Rubrikblad insättningsposition	Visar var rubrikbladet ska infogas på utmatat papper.	
	Rubrikblad specificera magasin	Visar magasin för inmatning av rubrikblad.	
	Reservmagasin	Visar om papper av en annan storlek måste användas när papperet i ett angivet magasin inte stämmer med inställningen av pappersstorlek för aktuellt jobb.	
	Brevhuvud dubbelsidigt ^{*3}	Visar om båda sidorna ska skrivas ut på brevhuvudet.	
	Växling A4<>Letter	Visar om A4-jobb ska skrivas ut på papper i Letter-storlek om A4 inte finns tillgängliga i pappersmagasinen och vice versa (jobb i Letter-storlek på papper i A4-storlek).	
	Rapportera dubbelsidig utskrift ^{*3}	Visar om rapporter ska skrivas ut på båda sidor av ett pappersark.	
	Använd ett annat magasin	Visar om ett meddelande ska visas för att man ska välja ett annat magasin när det specificerade pappret inte finns tillgängligt i pappersmagasinet.	
Nätverksinställningar	Adobe-protokoll	Visar PostScript-kommunikationsprotokoll för varje interface.	
USB-inställn.	USB-port	Visar om USB-porten ska aktiveras.	
	Adobe-protokoll	Visar PostScript-kommunikationsprotokoll för varje interface.	
PCL-inställningar	Pappersmagasin	Visar inmatningsmagasin för papper.	
	Pappersstorlek	Visar pappersstorleksinställning.	
	Anpassad pappersstorlek - Y	Visar längden på papper av anpassad storlek.	
	Anpassad pappersstorlek - X	Visar bredden på papper av anpassad storlek.	
	Orientering	Visar hur text och grafik är orienterade på sidan.	
	Dubbelsidig utskrift ^{*3}	Visar om båda sidorna av ett pappersark ska skrivas ut.	
	Typsnitt	Visar valt typsnitt från listan med registrerade typsnitt.	
	Symboluppsättning	Visar en symboluppsättning för angivet typsnitt.	
	Typsnittsstorlek	Visar typsnittsstorleken för skalbara typografiska typsnitt.	
	Teckenbredd	Visar teckenbredden för skalbara enkelbreddstypsnitt.	
	Rader/sida	Visar antalet rader per sida.	
	Antal	Visar antalet kopior som ska skrivas ut.	
	Bildförbättring	Visar om funktionen Bildförbättring ska aktiveras.	
	Hexdump	Visar om funktionen Hexdump ska aktiveras.	
	Utkastläge	Visar om utskrift ska ske i utkastläge.	
	Radslut	Visar om radslut ska ställas in.	
	Förvald färg	Visar inställningen av färgläge.	
	Ignorera formmatning	Visar om tomma sidor som endast innehåller kontrollkoder för Formmatningska ignoreras.	
	PostScript-inställningar	Felrapport PS	Visar om skrivaren matar ut felinnehåll för ett PostScript-fel.
		Tidsgräns för PS-jobb	Visar genomförandetiden för ett PostScript-jobb.
Pappersvalsläge		Visar det magasin som valdes i PostScript-utskriften.	
Förvald färg		Visar inställningen av färgläge.	

PDF-inställningar	Antal	Visar antalet kopior som ska skrivas ut.
	Dubbelsidig utskrift ^{*3}	Visar om båda sidorna av ett pappersark ska skrivas ut.
	Utskriftsläge	Visar inställningen av utskriftsäge.
	Sortering	Visar om ett jobb ska sorteras.
	Utmatningsstorlek	Visar papprets utmatningsstorlek.
	Layout	Visar utskriftslayout.
	Förvald färg	Visar inställningen av färgläge.
Säkra inställningar	Panellåskontroll	Visar om Admininställningar är låst med ett lösenord.
	USB-direktutskrift	Visar om funktionen USB-direktutskrift är låst med ett lösenord.
	Programvarunedladdning	Visar om nedladdning av firmware-uppdateringar ska aktiveras.
	Kryptering	Anger om datan ska krypteras.
	Överskriva hårddisk ^{*4}	Visar om hårddiskdrivrutinen ska skrivas över.
	Inloggningsfel	Visar hur många gånger en administratör kan försöka logga in på Panellås och Funktion aktiverad .
	Utgångsläge ^{*5}	Visar om det ska anges ett datum för radering av filer som lagras som Säker utskrift i den extra minnesmodulen på 512 MB eller på den extra hårddisken.
	Utgångstid ^{*5}	Visar den tid när filer som lagras som Säker utskrift i den extra minnesmodulen på 512 MB eller på den extra hårddisken ska raderas.
	Upprepning ^{*5}	Visar tidsperioden för att upprepa inställningen.
	Veckoinställningar ^{*5}	Visar veckodag som inställningen ska upprepas.
Månadsinställningar ^{*5}	Visar den dag i månaden som inställningen ska upprepas.	
Säkerhetsinställningar - Utskrift	Ställ in tillgänglig tid	Visar om tillgänglig tidsperiod för utskriftsfunktionen ska ställas in.
	Starttid	Visar starttid för den tillgängliga tidsperioden för utskriftsfunktionen.
	Sluttid	Visar sluttid för den tillgängliga tidsperioden för utskriftsfunktionen.
	Upprepning	Visar veckodag som inställningen ska upprepas.
Standardvärden för USB-direktutskrift	Utskriftsfärg	Visar om utskrift ska göras i färg eller svartvitt.
	Välj magasin	Visar förinställt inmatningsmagasin.
	Dubbelsidig utskrift ^{*3}	Visar om båda sidorna av ett pappersark ska skrivas ut.
	Flera upp	Visar om utskrift av två eller flera sidor ska ske på en sida av ett pappersark.
	Sortering ^{*4}	Visar om ett jobb ska sorteras.
Densitet paper	Vanligt	Visar pappersdensiteten för vanligt paper.
	Etikett	Visar pappersdensiteten för etiketter.
Justera transferbandenhet	K Offset	Visar värdet för svart spökbild.
	YMC Offset	Visar värdet för spökbild i färg.
Justera 2:a BTR	Vanligt	Visar spänningsinställningen för överföringsrullen (från -5 till 10) för vanligt paper.
	Vanligt tjockt ^{*6}	Visar spänningsinställningen för överföringsrullen (från -5 till 10) för vanligt tjockt paper.
	Omslag (106-163g/m ²)	Visar spänningsinställningen för överföringsrullen (från -5 till 10) för omslagspaper.
	Omslag tjockt ^{*6} (164-216g/m ²)	Visar spänningsinställningen för överföringsrullen (från -5 till 10) för tjockt omslagspaper.

	Bestruket (106-163g/m ²)	Visar spänningsinställningen för överföringsrullen (från -5 till 10) för bestruket papper.
	Bestruket tjockt ^{*6} (164-216g/m ²)	Visar spänningsinställningen för överföringsrullen (från -5 till 10) för tjockt bestruket papper.
	Etikett	Visar spänningsinställningen för överföringsrullen (från -5 till 10) för etiketter.
	Kuvert	Visar spänningsinställningen för överföringsrullen (från -5 till 10) för kuvert.
	Återvunnet	Visar spänningsinställningen för överföringsrullen (från -5 till 10) för återvunnet papper.
Justera fixeringsenhet	Vanligt	Visar temperaturinställningen för fixeringsenheten (från -3 till 3) för vanligt papper.
	Vanligt tjockt ^{*6}	Visar temperaturinställningen för fixeringsenheten (från -3 till 3) för vanligt tjockt papper.
	Omslag (106-163g/m ²)	Visar temperaturinställningen för fixeringsenheten (från -3 till 3) för omslagspapper.
	Omslag tjockt ^{*6} (164-216g/m ²)	Visar temperaturinställningen för fixeringsenheten (från -3 till 3) för tjockt omslagspapper.
	Bestruket (106-163g/m ²)	Visar temperaturinställningen för fixeringsenheten (från -3 till 3) för bestruket papper.
	Bestruket tjockt ^{*6} (164-216g/m ²)	Visar temperaturinställningen för fixeringsenheten (från -3 till 3) för tjockt bestruket papper.
	Etikett	Visar temperaturinställningen för fixeringsenheten (från -3 till 3) för etiketter.
	Kuvert	Visar temperaturinställningen för fixeringsenheten (från -3 till 3) för kuvert.
	Återvunnet	Visar temperaturinställningen för fixeringsenheten (från -3 till 3) för återvunnet papper.
Justering autoregistrering		Visar om automatiskt utförande av justering av färgregistrering ska göras.
Justera höjd		Visar höjden på platsen där skrivaren är installerad.
Icke-Dell toner		Visar om tonerkassetten från annan tillverkare ska användas.
Inställning av klocka	Datumformat	Visar grundinställt datumformat.
	Tidsformat	Visar grundinställt tidsformat; 24tim eller 12tim.
	Tidszon	Visar grundinställd tidszon.
	Ange datum	Visar datuminställningen.
	Ange tid	Visar tidsinställningen.
Anpassning av webblänk	Välj webbadress för ombeställning	Visar en länk för användning vid beställning av förbrukningsvaror som kan nås från Beställ material via: i vänster ram.
	Normal	Visar den normala webbadress (http://accessories.us.dell.com/sna) som kan länkas till Beställ material via: .
	Premier	Visar premier-webbadress (http://premier.dell.com) som kan länkas till Beställ material via: .

Dell ColorTrack	ColorTrack Läge	Visar om ColorTrack ska aktiveras.
	Ej registrerad användare	Visar om utskrift av data utan autentiseringsinformation ska tillåtas.
	Auto-färg till mono-utskrift	Visar om alla utskriftsjobb ska skrivas ut i svart-vitt även om färgutskrift specificerats.
	ColorTrackFelrapport	Visar om felrapporten ska skrivas ut i ColorTrack-läge.
Magasininställningar	MPF-läge	Visar om skrivarens drivrutinsinställningar för den storlek och typ av papper som är påfylld i multisyftesmataren (MPF) ska användas.
	MPF pappersstorlek ^{*7}	Visar pappersstorleksinställningen för MPF.
	MPF papperstyp ^{*7}	Visar papperstypsinställningen för MPF.
	MPF anpassad pappersstorlek - Y ^{*7}	Visar längden på den anpassade pappersstorlek som är påfylld i MPF.
	MPF anpassad pappersstorlek - X ^{*7}	Visar bredden på den anpassade pappersstorlek som är påfylld i MPF.
	MPF Display-popup ^{*7}	Visar om en popup-meny ska visas som uppmanar användaren att ställa in pappersstorlek och typ när papper laddas i MPF.
	Magasin 1 pappersstorlek	Visar pappersstorleksinställningen för magasin 1.
	Magasin 1 papperstyp	Visar papperstypsinställningen för magasin 1.
	Magasin 1 Anpassad pappersstorlek - Y	Visar längden på den anpassade pappersstorlek som är påfylld i magasin 1.
	Magasin 1 Anpassad storlek - X	Visar bredden på den anpassade pappersstorlek som är påfylld i magasin 1.
	Magasin 1 Display-popup	Visar om en popup-meny ska visas som uppmanar användaren att ställa in pappersstorlek och typ när papper laddas i magasin 1.
	Magasin 2 pappersstorlek ^{*8}	Visar inställning av pappersstorlek för extra arkmatare för 550 ark (magasin 2).
	Magasin 2 papperstyp ^{*8}	Visar inställning av papperstyp för extra arkmatare för 550 ark.
	Magasin 2 Anpassad pappersstorlek - Y ^{*8}	Visar längden på papper av anpassad storlek laddat i extra arkmatare för 550 ark.
	Magasin 2 Anpassad pappersstorlek - X ^{*8}	Visar bredden på papper av anpassad storlek laddat i extra arkmatare för 550 ark.
	Magasin 2 Display-popup	Visar om en popup-meny ska visas som uppmanar användaren att ställa in pappersstorlek och typ när papper laddas i extra arkmatare för 550 ark.
	1:a prioritet	Visar den papperskälla som ska användas som första prioritet.
2:a prioritet	Visar den papperskälla som ska användas som andra prioritet.	
3:e prioritet ^{*8}	Visar den papperskälla som ska användas som tredje prioritet.	

*1 Funktionen Auto-timer av är endast tillgänglig i vissa regioner.

*2 Denna artikel är endast tillgänglig när den extra minnesmodulen på 512 MB är installerad och den extra hårddisken inte är installerad.

*3 Denna artikel är endast tillgänglig för Dell C3760dn Color Laser Printer.

*4 Detta alternativ är endast tillgängligt om den extra hårddisken är installerad.

*5 Detta alternativ är endast tillgängligt om **RAM-disk** är aktiverad eller om den extra hårddisken är installerad.

*6 För specifikationer om pappersvikt, se "Specifikationer för papperstyp".

*7 Denna artikel är endast tillgänglig när **Panel specificerad i MPF-läge** har valts.

*8 Denna artikel är endast tillgänglig om den extra arkmataren för 550 ark är installerad.

Rapporter

Syfte:

Skriva ut olika sorters rapporter och listor.

Värden:

Skrivarinställningar	Klicka på Start för att skriva ut skivarinställningssidan.
Panelinställningar	Klicka på Start för att skriva ut panelinställningssidan.
PCL typsnittslista	Klicka på Start för att skriva ut PCL (Hewlett-Packard Printer Control Language) typsnittslista.
PCL makrolista	Klicka på Start för att skriva ut PCL makrolista.
PS typsnittslista	Klicka på Start för att skriva ut PS typsnittslista.
PDF typsnittslista	Klicka på Start för att skriva ut PDF typsnittslista.
Jobbhistorik	Klicka på Start för att skriva ut Jobbhistorikrapporten.
Felhistorik	Klicka på Start för att skriva ut Felhistorikrapporten.
Utskriftsmätare	Klicka på Start för att skriva ut utskriftsmätarrapporten.
Testsida färg	Klicka på Start för att skriva ut Testsida färg.
Lagrade dokument ^{*1}	Klicka på Start för att skriva ut Listan över lagrade dokument.

^{*1} Denna artikel är endast tillgänglig när **RAM-disk** är aktiverad med den extra minnesmodulen på 512 MB installerad eller med den extra hårddisken är installerad.

Skrivarinställningar

Fliken **Skrivarinställningar** inkluderar sidorna **Systeminställningar**, **Nätverksinställningar**, **USB-inställningar**, **PCL-inställningar**, **PostScript-inställningar**, **PDF-inställningar**, **Säkra inställningar** och **Standardvärden för USB-direktutskrift**.

Systeminställningar

Syfte:

Konfigurera grundläggande skivarinställningar.

Värden:

Energispartid - viloläge	Anger den tid det tar för skrivaren att övergå till viloläge efter att ha avslutat ett jobb.
Energispartid - djupt viloläge	Anger den tid det tar för skrivaren att övergå till djupt viloläge efter att ha övergått till viloläge.
Energispartid - Auto-timer av ^{*1}	Anger den tid det tar för skrivaren att stängas av efter att den har övergått till djupt viloläge.
mm/tum	Anger den måttenhet som ska användas på LCD-panelen som antingen mm eller tum.
Kontrollpanelton	Anger volymen för tonen som ljuder när inmatning på styrpanelen är korrekt, eller avaktiverar tonen.
Ton för ogiltig tangent	Anger volymen för tonen som ljuder när inmatning på styrpanelen är felaktig, eller avaktiverar tonen.
Ton för maskin klar	Anger volymen för tonen som ljuder när skrivaren är redo, eller avaktiverar tonen.
Ton för färdigt jobb	Anger volymen för tonen som ljuder när ett utskriftsjobb är färdigt, eller avaktiverar tonen.

Felton	Anger volymen för tonen som ljuder när ett jobb avslutas onormalt, eller avaktiverar tonen.
Uppmärksamhetston	Anger volymen för tonen som ljuder när ett problem uppstår, eller avaktiverar tonen.
Slut på papper ton	Anger volymen för tonen som ljuder när skrivaren får slut på papper, eller avaktiverar tonen.
Ton när tonern snart är slut	Anger volymen för tonen som ljuder när tonernivån är låg, eller avaktiverar tonen.
Autorensning uppmärksamhetston	Anger volymen på tonen som ljuder 5 sekunder innan skrivaren utför autorensning, eller avaktiverar tonen.
Alla toner	Anger volymen för alla uppmärksamhetstoner eller avaktiverar alla toner.
Varningsmeddelande låg tonernivå	Varnar om tonernivån är låg.
Auto loggutskrift	Anger om jobbhistorik ska skrivas ut automatiskt efter vart tjugonde jobb.
RAM-disk ^{*2}	Anger om RAM ska tilldelas till filsystemet för funktionerna Säker utskrift, Korrekturutskrift, Utskrift från privat brevlåda och Utskrift från allmän brevlåda.
Panelspråk	Visar språket som används för LCD-panelen.
Autoåterställning	Visar tiden det tar innan skrivaren automatiskt återställer inställningarna till de förvalda när inga ytterligare inställningar görs.
Tidsgräns för fel	Anger tiden som skrivaren väntar innan den avbryter ett jobb som avbryts onormalt.
Tidsgräns för jobb	Anger tiden skrivaren väntar på att data ska komma från datom.
Grundinställd pappersstorlek	Anger grundinställningen för utskriftspappersstorlek.
Utskrifts-ID	Anger var användar-ID ska skrivas ut på utmatat papper.
Skriv ut text	Anger om skrivaren matar ut PDL-data (som inte stöds av skrivaren) som text när skrivaren tar emot sådan.
Rubrikblad insättningsposition	Anger var rubrikbladet ska infogas på utmatat papper.
Rubrikblad specificera magasin	Anger från vilket magasin ett rubrikblad ska matas.
Reservmagasin	Anger om man ska använda en annan pappersstorlek när papperet i ett angivet magasin inte stämmer med inställningen av pappersstorlek för aktuellt jobb.
Brevhuvud dubbelsidigt ^{*3}	Anger om det ska skrivas ut på båda sidorna på brevhuvudet.
Växling A4<>Letter	Anger om A4-jobb ska skrivas ut på papper i Letter-storlek om A4 inte finns tillgängliga i pappersmagasinen och vice versa (jobb i Letter-storlek på papper i A4-storlek).
Rapportera dubbelsidig utskrift ^{*3}	Anger om rapporter ska skrivas ut på båda sidor av ett pappersark.
Använd ett annat magasin	Anger om ett meddelande ska visas för att man ska välja ett annat magasin när det specificerade pappret inte finns tillgängligt i pappersmagasinet.

*1 Funktionen Auto-timer av är endast tillgänglig i vissa regioner.

*2 Denna artikel är endast tillgänglig när den extra minnesmodulen på 512 MB är installerad och den extra hårddisken inte är installerad.

*3 Denna artikel är endast tillgänglig för Dell C3760dn Color Laser Printer.

Nätverksinställningar

Syfte:

Specificera PostScript-kommunikationsprotokollen för denna skrivare.

Värden:

Adobe-protokoll	Anger PostScript-kommunikationsprotokoll för varje interface.
-----------------	---

USB-inställningar

Syfte:

Ändra USB-inställningar på skrivaren.

Värden:

USB-port	Aktiverar skrivarens USB-port.
Adobe-protokoll	Anger PostScript-kommunikationsprotokoll för varje interface.

PCL-inställningar

Syfte:

Ändra PCL-inställningar.

Värden:

Pappersmagasin	Anger papperskälla.
Pappersstorlek	Anger pappersstorlek.
Anpassad pappersstorlek - Y	Anger längden på papper av anpassad storlek. Tillgängligt område är från 127 mm (5,0 tum) till 355 mm (14,0 tum).
Anpassad pappersstorlek - X	Anger bredden på papper av anpassad storlek. Tillgängligt område är från 77 mm (3,0 tum) till 215 mm (8,5 tum).
Orientering	Anger hur text och grafik är orienterade på sidan.
Dubbelsidig utskrift ^{*1}	Anger dubbelsidig utskrift som grundinställning för alla utskriftsjobb.
Typsnitt	Anger typsnitt från listan med registrerade typsnitt.
Symboluppsättning	Anger en symboluppsättning för angivet typsnitt.
Typsnittsstorlek	Anger typsnittsstorleken för skalbara typografiska typsnitt.
Teckenbredd	Anger teckenbredden för skalbara enkelbreddstypsnitt.
Rader/sida	Anger antalet rader per sida.
Antal	Anger antalet kopior som ska skrivas ut.
Bildförbättring	Anger om funktionen Bildförbättring ska aktiveras.
Hexdump	Anger om man ska använda hjälp för att isolera källan till ett problem med utskrift. Med Hexdump valt kommer alla data som skickas till skrivaren att skrivas ut i hexadecimal- och teckenframställning. Kontrollkoder körs inte.
Utkastläge	Anger om utskrift ska ske i utkastläge.
Radslut	Anger hur radslut ska behandlas.
Förvald färg	Anger utskriftsfärgläget till Färg eller Svart . Denna inställning används för utskriftsjobb utan ett specificerat utskriftsfärgläge.
Ignorera formatning	Anger om tomma sidor som endast innehåller kontrollkoder för Formatning ska ignoreras.

^{*1} Denna artikel är endast tillgänglig för Dell C3760dn Color Laser Printer.

PostScript-inställningar

Syfte:

Ändra skrivarinställningar som endast påverkar jobb som använder PosrScript-liknande skrivarspråk.

Värden:

Felrapport PS	Anger om skrivaren matar ut felinnehåll för ett PostScript-fel.
Tidsgräns för PS-jobb	Anger genomförandetiden för ett PostScript-jobb.
Pappersvalsläge	Anger på vilket sätt magasin ska väljas för PostScript-läge.
Förvald färg	Anger det grundinställda färgläget för PostScript-läge.

PDF-inställningar

Syfte:

Ändra PDF-inställningar.

Värden:

Antal	Ange antal kopior.
Dubbelsidig utskrift ^{*1}	Visar om båda sidorna av ett pappersark ska skrivas ut.
Utskriftsläge	Anger utskriftsläge.
PDF-lösenord	Anger ett lösenord.
Bekräfta PDF-lösenord	Bekräftar det angivna lösenordet.
Sortering	Anger om utskrift ska sorteras.
Utmatningsstorlek	Anger pappersstorlek för utmatning.
Layout	Anger utskriftslayout.
Utskriftsfärg	Anger utskriftsfärg.

^{*1} Denna artikel är endast tillgänglig för Dell C3760dn Color Laser Printer.

Säkra inställningar

Panellås

Syfte:

För att skapa begränsad åtkomst till Admininställningar med ett lösenord och för att ange eller ändra lösenord.

Värden:

Panellåskontroll ^{*1}	Aktiverar/avaktiverar lösenordsskydd för Admininställningar.
Nytt lösenord	Anger ett lösenord som krävs för att komma åt Admininställningar.
Ange lösenord på nytt	Bekräftar det angivna lösenordet.

^{*1} Vissa inställningsartiklar i Säkra inställningar visas endast när denna inställningsartikel är aktiverad.

 **ANMÄRKNING:** Du kan ange lösenord för **Dell Printer Configuration Web Tool** från **Ange lösenord** i **Utskriftserverinställningar**.

Funktion aktiverad

Syfte:

Ange om funktionen USB-direktutskrift ska låsas med ett lösenord samt ange eller ändra lösenordet.

Värden:

USB-direktutskrift	Anger om funktionen USB-direktutskrift ska låsas med ett lösenord.
Nytt lösenord	Anger ett lösenord som krävs för att få tillgång till funktionen USB-direktutskrift.
Ange lösenord på nytt	Bekräftar det angivna lösenordet.

 **ANMÄRKNING:** Du kan ange lösenord för Dell Printer Configuration Web Tool från Ange lösenord i Utskriftsserverinställningar.

Programvarunedladdning

Syfte:

Anger om nedladdning av firmware-uppdateringar ska aktiveras.

Datakryptering

Syfte:

Anger om datan ska krypteras.

Värden:

Datakryptering	Kryptering	Anger om datan ska krypteras.
	Krypteringsnyckel	Anger en nyckel som krävs för att kryptera.
	Ange krypteringsnyckel på nytt	Matar in den nya nyckeln igen för att bekräfta.

 **ANMÄRKNING:** Du kan endast mata in tecken från 0 till 9, a till z, A till Z och NULL-värden för krypteringsnyckeln.

Överskriva hårddisk

 **ANMÄRKNING:** Funktionen Överskriva HDD-disk är endast tillgänglig när den extra hårddisken är installerad.

Syfte:

Anger om hårddiskdrivrutinen ska skrivas över.

Värden:

Överskriva hårddisk	Anger om hårddiskdrivrutinen ska skrivas över.
---------------------	--

Inloggningsfel

Syfte:

Att specificera hur många gånger en administratör kan försöka logga in på **Panellås** och **Funktion aktiverad**.

Värden:

Inloggningsfel	Visar hur många gånger en administratör kan försöka logga in på Panellås och Funktion aktiverad .
----------------	---

Ställ in tillgänglig tid - Utskrift

Syfte:

För att specificera tiden för att aktivera säkra inställningar för utskriftsfunktionen.

Värden:

Ställ in tillgänglig tid	Gör det möjligt för dig att ställa in tillgänglig tidsperiod för utskriftsfunktionen.
Starttid	Ställer in starttiden för den tillgängliga tidsperioden för utskriftsfunktionen.
Sluttid	Ställer in sluttiden för den tillgängliga tidsperioden för utskriftsfunktionen.
Upprepning	Anger veckodag som inställningen ska upprepas.

Skyddat jobb utgår



ANMÄRKNING: Skyddat jobb utgår är endast tillgängligt när **RAM-disk** är aktiverad med den extra minnesmodulen på 512 MB installerad eller när den extra hårddisken är installerad.

Syfte:

Att specificera det datum och den tid när filer som lagras som Säker utskrift i den extra minnesmodulen på 512 MB eller på den extra hårddisken ska raderas.

Värden:

Utgångsläge	Gör det möjligt för dig att ange ett datum för radering av filer som lagras som Säker utskrift i den extra minnesmodulen på 512 MB eller på den extra hårddisken.
Utgångstid	Anger den tid när filer som lagras som Säker utskrift i den extra minnesmodulen på 512 MB eller på den extra hårddisken ska raderas.
Upprepning	Anger perioden för att upprepa inställningen.
Veckoinställningar	Anger veckodag som inställningen ska upprepas.
Månadsinställningar	Anger dag i månaden som inställningen ska upprepas.

Standardvärden för USB-direktutskrift

Syfte:

Skapa egna standardvärden för **USB-direktutskrift**.

Värden:

Utskriftsfärg	Anger om utskrift ska göras i färg eller svartvitt.
Välj magasin	Anger förinställt inmatningsmagasin.
Dubbelsidig utskrift	Visar om båda sidorna av ett pappersark ska skrivas ut.
Flera upp	Anger om utskrift av två eller flera sidor ska ske på en sida av ett pappersark.
Sortering	Anger om utskrift ska sorteras.
PDF-lösenord	Anger ett lösenord.
Bekräfta PDF-lösenord	Bekräftar det angivna lösenordet.

Underhåll av skrivare

Fliken Underhåll av skrivare innehåller sidorna Densitet papper, Justera transferbandenhet, Justera fixeringsenhet, Justering autoregistrering, Justeringar färgregistrering, Rengör framkallare, Åters Grundins, Initiera utskriftsmätare, Återställ fixeringsenhet, Lagring, Icke-Dell toner, Justera höjd, Klockinställningar och Anpassning av webblänk.

Densitet papper

Syfte:

Ange densitet för papper.

Värden:

Vanligt	Anger densiteten för vanligt papper till Lätt eller Normal .
Etikett	Anger densiteten för etikett till Lätt eller Normal .

Justera transferbandenhet

Syfte:

För att justera överföringsförspänning när spökbilder förekommer. (Spökbilden kan vara bilden av den föregående sidan eller en del av sidan som för närvarande skrivs ut.)

Värden:

K Offset	Om svaga spökbilder i svart visas kan du försöka med att minska värdet.
YMC Offset	Om svaga spökbilder i färg (gul, magenta eller cyan) visas kan du försöka med att minska värdet.

Justera 2:a BTR

Syfte:

För att ange inställningar för den optimala spänningen i den 2:a överföringsrullen (2:a BTR). För att sänka spänningen, ange negativa värden. För att höja, ange positiva värden.

Grundinställningarna kanske inte ger bästa resultat för alla papperstyper. Om du ser fläckar på utskriften kan du försöka öka spänningen. Om du ser vita prickar på utskriften kan du försöka minska spänningen.

 **FÖRSIKTIGT: Utskriftskvaliteten ändras beroende på de inställningsvärden du väljer från denna artikel.**

Värden:

Vanligt	Anger inställningen av referensspänning för överföringsrullen för vanligt papper från inom intervallet -5 till 10.
Vanligt tjockt	Anger inställningen av referensspänning för överföringsrullen för vanligt tjockt papper från inom intervallet -5 till 10.
Omslag	Anger inställningen av referensspänning för överföringsrullen för omslagspapper från inom intervallet -5 till 10.
Omslag tjockt	Anger inställningen av referensspänning för överföringsrullen för tjockt omslagspapper från inom intervallet -5 till 10.
Bestruket	Anger inställningen av referensspänning för överföringsrullen för bestruket papper inom intervallet -5 till 10.
Bestruket tjockt	Anger inställningen av referensspänning för överföringsrullen för tjockt bestruket papper inom intervallet -5 till 10.
Etikett	Anger inställningen av referensspänning för överföringsrullen för etiketter från inom intervallet -5 till 10.
Kuvert	Anger inställningen av referensspänning för överföringsrullen för kuvert från inom intervallet -5 till 10.
Återvunnet	Anger inställningen av referensspänning för överföringsrullen för återvunnet papper inom intervallet -5 till 10.

Justera fixeringsenhet

Syfte:

Att specificera de optimala temperaturinställningarna för utskrift för fixeringsenheten. För att sänka temperaturen, ange negativa värden. För att höja, ange positiva värden.

Grundinställningarna kanske inte ger bästa resultat för alla papperstyper. Om utskriften har krullats kan du försöka sänka temperaturen. Om inte tonern fixeras ordentligt på pappret kan du försöka höja temperaturen.

 **ANMÄRKNING:** Utskriftskvaliteten ändrar sig beroende på de inställningsvärden du väljer från denna artikel.

Värden:

Vanligt	Anger temperaturinställningarna för fixeringsenheten för vanligt papper inom intervallet -3 till 3.
Vanligt tjockt	Anger temperaturinställningarna för fixeringsenheten för vanligt tjockt papper inom intervallet -3 till 3.
Omslag	Anger temperaturinställningarna för fixeringsenheten för omslagspapper inom intervallet -3 till 3.
Omslag tjockt	Anger temperaturinställningarna för fixeringsenheten för tjockt omslagspapper inom intervallet -3 till 3.
Bestruket	Anger temperaturinställningarna för fixeringsenheten för bestruket papper inom intervallet -3 till 3.
Bestruket tjockt	Anger temperaturinställningarna för fixeringsenheten för tjockt bestruket papper inom intervallet -3 till 3.
Etikett	Anger temperaturinställningarna för fixeringsenheten för etiketter inom intervallet -3 till 3.
Kuvert	Anger temperaturinställningarna för fixeringsenheten för kuvert inom intervallet -3 till 3.
Återvunnet	Anger temperaturinställningarna för fixeringsenheten för återvunnet papper inom intervallet -3 till 3.

Justering autoregistrering

Syfte:

Ange om automatisk justering av färgregistrering ska göras.

Justering färgregistrering

Syfte:

För att ange om manuell justering av färgregistrering ska göras.

Manuell justering av färgregistrering krävs när skrivaren installeras för första gången och efter att skrivaren har flyttats.

 **ANMÄRKNING:** Funktionen **Justeringar färgregistrering** kan konfigureras när **Justering autoregistrering** är satt till **Av**

Värden:

Autokorrigera	Klicka på Start för att automatiskt utföra färgregistreringskorrigering.
Färgreg.diagram	Klicka på Start för att skriva ut ett färgregistreringsdiagram. Färgregistreringsdiagrammet skriver ut ett gallermonster av gula, magenta och cyanlinjer. I diagrammet: Titta på värdena till höger vid den rakaste linjen för respektive färg. Om värdet för denna linje är 0 behövs inte justering av färgregistreringen göras. Om värdet för denna linje är något annat än 0 ange justeringsvärdet i Justeringar färgregistrering .
Justeringar färgregistrering	Anger färgjusteringsvärden för lateral (vinkelrätt i förhållande till papprets matningsriktning) och process (matningsriktning för papper) för Gul, Magenta och Cyan inom intervallet -9 till 9.

Åters. grundins

Syfte:

För att initiera det oflyktiga minnet (NV). Efter utförande av denna funktion och återstart av skrivaren återställs alla menyparametrar till sina förvalda värden.

Åters grundins och startar om skrivare.	Klicka på Start för att återställa grundinställningarna och starta om skrivaren.
---	---

Initiera utskriftsmätare

Syfte:

Initiera skrivarens utskriftsmätare. När utskriftsmätaren är initierad ställs räkneverket till 0.

Lagring



ANMÄRKNING: Funktionen Lagring är endast tillgängligt när **RAM-disk** är aktiverad med den extra minnesmodulen på 512 MB installerad eller när den extra hårddisken är installerad.

Syfte:

Att rensa alla filer som finns lagrade i den extra minnesmodulen på 512 Mb eller formatera den extra hårddisken.

Värden:

Rensa lagring ^{*1}	Rensa allt	Klicka på Start för att rensa alla filer som lagras som Säker utskrift, Korrekturutskrift, Utskrift privat brevlåda och Utskrift allmän brevlåda i den extra minnesmodulen på 512 MB eller i den extra hårddisken.
	Säkra dokument	Klicka på Start för att rensa alla filer som lagras som Säker utskrift, Korrekturutskrift, Utskrift privat brevlåda och Utskrift allmän brevlåda i den extra minnesmodulen på 512 MB eller i den extra hårddisken.
	Sparade dokument	Klicka på Start för att rensa alla filer som lagras i den extra minnesmodulen på 512 MB eller i den extra hårddisken.
Formatera hårddisk ^{*2}	Formatera hårddisk	Klicka på Start för att formatera den extra hårddisken. Alla typsnitt, former och filer för Säker utskrift, Korrekturutskrift, Utskrift privat brevlåda och Utskrift allmän brevlåda som lagras i den extra hårddisken rensas.

^{*1} Denna artikel är endast tillgänglig när **RAM-disk** är aktiverad med den extra minnesmodulen på 512 MB installerad eller den extra hårddisken är installerad.

^{*2} Detta alternativ är endast tillgängligt när den extra hårddisken är installerad.

Icke-Dell toner

Syfte:

Att visa om tonerkassett från annan tillverkare ska användas.



VARNING: Användning av icke-Dell toner kan skada din skrivare allvarligt. Garantin täcker inte skador som uppstått genom användning av icke-Dell toner.

Justera höjd

Syfte:

För att ange höjden på platsen där skrivaren är installerad.

Urladdningsfenomen för laddning av fotoledaren varierar med det barometriska trycket. Justeringar utförs genom att ange höjden på platsen där skrivaren används.

Inställning av klocka

Syfte:

Ange inställning av klocka.

Värden:

Datumformat	Anger datumformat; ÅÅÅÅ/MM/DD, MM/DD/ÅÅÅÅ eller DD/MM/ÅÅÅÅ.
Tidsformat	Anger tidsformatet: 24-timmarsur eller 12-timmarsur.
Tidszon	Anger tidszon.

Ange datum	Anger aktuellt datum.
Ange tid	Anger aktuell tid.

Anpassning av webblänk

Syfte:

Att ange en länk för användning vid beställning av förbrukningsvaror som kan nås från **Beställ material via:** i vänster ram.

Värden:

Välj webbadress för ombeställning	Anger en webbadress som länkar till Beställ material via:
Normal	Visar den normala webbadress (http://accessories.us.dell.com/sna) som kan länkas till Beställ material via: .
Premier	Visar premier-webbadress (http://premier.dell.com) som kan länkas till Beställ material via: .

Skrivarserverinställningar

Använd menyn **Skrivarserverinställningar** för att ange typ av skrivargränssnitt och nödvändiga villkor för kommunikation.

Följande flikade sidor visas högst upp i höger ram.

Skrivarserverrapporter

Fliken **Skrivarserverrapporter** innehåller sidorna **Skrivarserver installationssida** och **Larm via e-post installationssida**.

Skrivarserver installationssida

Syfte:

Verifiera nuvarande inställningar av TCP/IP (Transmission Control Protocol/Internet Protocol) och skrivarportar. På denna sida kan du endast verifiera inställningen av artiklar. Om du vill ändra inställningarna gå till sidorna under fliken **Skrivarserverinställningar**.

Värden:

Ethernet ^{*1}	Ethernet-inställningar	Visar nuvarande inställningar av Ethernet-överföringshastighet och dubbelsidiga inställningar.
	Nuvarande Ethernet-inställningar	Visar nuvarande Ethernet-inställningar.
	MAC-adress	Visar skrivarens MAC-adress (Media Access Control Address).
Trådlösa inställningar ^{*2}	SSID	Visar namnet som identifierar nätverket.
	Nätverkstyp	Visar nätverkstypen från antingen ad-hoc- eller infrastrukturläget.
	MAC-adress	Visar MAC-adressen för den trådlösa adaptern.
	Länkanal	Visar kanalnumret för anslutningen.
	Länkkvalitet	Visar anslutningens kvalitet.

TCP/IP-inställningar	IP-läge	Visar IP-läget.	
	Värddamn	Visar värddamn.	
	IPv4 ^{*3}	IP-adressläge	Visar IP-adressläget.
		IP-adress	Visar IP-adressen.
		Subnätmask	Visar subnätmasken.
		Gateway-adress	Visar gateway-adressen.
	IPv6 ^{*4}	Akt. adr. utan stat	Visar om den tillståndslösa adressen ska aktiveras.
		Använd manuell adress	Visar om IP-adressen ska anges manuellt.
		Hämta IP-adress från DHCP	Visar om inställning av IP-adress via DHCP ska göras automatiskt.
		Manuell adress ^{*5}	Visar IP-adressen.
		Tillståndslös adress 1-3 ^{*6}	Visar de tillståndslösa adresserna.
		Tillståndsstyrd adress 1-3	Visar de tillståndsstyrda adresserna.
		Länk lokal adress ^{*6}	Visar den lokala länkadressen.
		Manuell Gateway-adress ^{*5}	Visar gateway-adressen.
Autokonfigurera Gateway-adress ^{*6}		Visar gateway-adressen.	
DNS	IPv4 ^{*3}	Hämta DNS-serveradress från DHCP	Visar om inställning av DNS-serveradress via DHCP ska göras automatiskt.
		Nuvarande DNS-serveradress	Visar nuvarande DNS-serveradressen.
	IPv6 ^{*4}	Hämta DNS-serveradress från DHCPv6-lite	Visar om skrivaren tar emot DNS-serveradressen automatiskt från DHCPv6-lite-servern.
		Nuvarande DNS-serveradress	Visar nuvarande DNS-serveradressen.
		DNS dynamisk uppdatering (IPv4)	Visar statusen för funktionen DNS dynamisk uppdatering.
		DNS dynamisk uppdatering (IPv6)	Visar statusen för funktionen DNS dynamisk uppdatering.
		Autogenerera söklista	Visar om en söklista automatiskt ska gnerera en söklista.
		Sök domännamn	Visar sökning efter domännamn.
		Time-out	Visar timeout-perioden.
		Prioritet för IPv6 DNS namnupplösning ^{*7}	Visar om DNS-namnupplösning ska användas.
WINS ^{*3}	WINS-läge	Visar om inställning av primär och sekundär WINS-serveradress via DHCP ska göras automatiskt.	
	WINS Primär server	Visar den primära WINS-serveradressen.	
	WINS Sekundär server	Visar den sekundära WINS-serveradressen.	
LPD	Portstatus	Visar status på portar för Line Printer Daemon (LPD)-protokollet.	
	Anslutning time-out	Visar anslutningens time-out-period.	

Port9100	Portstatus	Visar portstatus.
	Portnummer	Visar portnummer.
	Anslutning time-out	Visar anslutningens time-out-period.
IPP	Portstatus	Visar portstatus.
	Skrivare URI	Visar skrivarens URI.
	Anslutning time-out	Visar anslutningens time-out-period.
	Portnummer	Visar portnummer.
	Maximalt antal sessioner	Visar det maximala antalet anslutningar som tagits emot samtidigt av klienten.
WSD	WSD-utskrift	Visar om WSD ska användas för utskrift.
	Portnummer	Visar WSD-portnummer.
	Mottagning time-out	Visar mottagningens time-out-period.
	Meddelande Time-out	Visar meddelandets time-out-period.
	Maximalt antal av TTL	Visar maximalt antal TTL.
	Maximalt antal av meddelanden	Visar maximalt antal aviseringar.
FTP	Portstatus	Visar portstatus.
	Anslutning time-out	Visar anslutningens time-out-period.
HTTP	Portstatus	Visar portstatus.
	Portnummer	Visar portnummer.
	Simultana anslutningar	Visar maximalt antal simultana anslutningar.
	Anslutning time-out	Visar anslutningens time-out-period.
SMB	Portstatus	Visar portstatus.
	Värddamn	Visar värddamn.
	Arbetsgrupp	Visar arbetsgrupp.
	Maximalt antal sessioner	Visar maximalt antal sessioner.
	Unicode-stöd	Visar om värddamnet och arbetsgruppsnamnet ska anmälas i Unicode-tecken under SMB-överföring.
	Auto Master-läge	Visar om Auto Master-läge ska aktiveras.
	Kryptering lösenord	Visar om lösenordet ska krypteras under SMB-överföring.
	Tidsgräns för jobb	Visar jobb-timeout-perioden.
	Anslutning time-out	Visar anslutningens time-out-period.
Bonjour (mDNS)	Portstatus	Visar portstatus.
	Värddamn	Visar värddamn.
	Skrivarnamn	Visar skrivarens namn.
	Wide-Area Bonjour	Visar Wide-Area Bonjour-funktionens status.
Telnet	Portstatus	Visar portstatus.
	Anslutning time-out	Visar anslutningens time-out-period.
SNMP	Portstatus	Visar portstatus.
	Aktivera SNMP v1/v2c protokoll	Visar statusen för funktionen SNMP v1/v2c.
	Aktivera SNMP v3 protokoll	Visar statusen för funktionen SNMP v3.

SNTP	Portstatus	Visar portstatus.
	IP-adress/ Värddamn	Visar IP-adress eller värddamn för SNTP-servern.
	Anslutning time-out	Visar anslutningens time-out-period.
	Intervall för tidssynkronisering	Visar intervallet för utförande av tidssynkronisering med SNTP.
AirPrint	Portstatus	Visar portstatus.
	Namn	Visar namnet AirPrint.
	Plats	Visar skrivarens plats.
	Geolokalisering	Visar skrivarens fysiska plats.
Google Cloud Print	Portstatus	Visar portstatus.
	Registreringsstatus	Visar registreringsstatus.
Proxyserver	Använd proxyserver	Visar proxyserverns status.
	Adress till proxyserver	Visar adressen till bypassproxyservern.
	Servernamn	Visar servernamnet.
	Portnummer	Visar portnumret.
	Autentisering	Visar autentiseringsfunktionens status.
Autentiseringssystem	Inställningar för autentiseringssystem (för ColorTrack PRO)	Visar autentiseringsmetoden.
SSL/TLS	HTTP-SSL/TLS-kommunikation	Visar status för HTTP - SSL/TLS-kommunikation.
	HTTP – SSL/TLS-kommunikationsportnummer	Visar HTTP-SSL/TLS-kommunikationsportnummer.
	LDAP - SSL/TLS-kommunikation ^{*8}	Visar status för LDAP - SSL/TLS-kommunikation.
	Verifiera fjärrservercertifikat ^{*8}	Visar status för Verifiera fjärrservercertifikat.
IPsec-inställningar	Protokoll	Visar protokollstatus.
	IKE	Visar IKE-autentisering.
802.1x ^{*1}	Aktivera IEEE 802.1x	Visar statusen för IEEE 802.1x.
	Autentiseringsmetod	Visar inställningen för autentiseringsmetoden för IEEE 802.1x.
IP-filter (IPv4) ^{*9}	Åtkomstlista	Visar listan över IP-adresser som tilläts eller nekats åtkomst till skrivaren.

^{*1} Denna artikel är endast tillgänglig när skrivaren är ansluten med hjälp av Ethernet-kabel.

^{*2} Denna artikel är endast tillgänglig när skrivaren är ansluten med hjälp av det trådlösa nätverket.

^{*3} Denna artikel visas när **IPv4-läge** eller **Dubbel stack** i **IP-läge** har valts.

^{*4} Denna artikel visas när **IPv6-läge** eller **Dubbel stack** i **IP-läge** har valts.

^{*5} Denna artikel visas endast när **Använd manuell adress** är angiven till **Aktivera**.

^{*6} Denna artikel visas endast när en IP-adress har tilldelats.

^{*7} Denna artikel är endast tillgänglig när IPv6 dubbelläge används.

^{*8} Denna artikel visas endast när den extra hårddisken är installerad och inställd på På för kryptering.

^{*9} Denna artikel är endast tillgänglig för **LPD** eller **Port9100**.

Larm via e-post installationssida

Syfte:

Verifiera nuvarande inställning av SMTP/POP (Simple Mail Transfer Protocol/Post Office Protocol) som används för Larm via e-post funktionen. På denna sida kan du endast verifiera inställningen av artiklar. Om du vill ändra inställningarna gå till sidorna under fliken **Skrivarserverinställningar**.

Värden:

E-post serverinställningar	Portstatus	Visar portstatus.	
	Primär SMTP-gateway	Visar primär SMTP-gateway (Simple Mail Transfer Protocol).	
	SMTP Portnummer	Visar SMTP-portnummer.	
	Autentisering för e-postutskick	Visar autentiseringsmetod för utgående e-post.	
	POP3 serveradress	Visar POP3-serveradressen (Post Office Protocol 3).	
	POP3 portnummer	Visar POP3-portnummer.	
	Svarsadress	Visar IP-adressen för servrar anslutna med SMTP-protokoll när data kommer in.	
	SMTP serveranslutning	Visar status för SMTP-serveranslutning.	
Larm via e-post inställningar	E-postlista 1	Visar godtagbara e-postadresser för funktionen Larm via e-post angivna i E-postlista 1 .	
	Välj larm för lista 1	Larm för material	Visar status för mottagning av Larm via e-post för förbrukningsmateriel.
		Larm om pappershantering	Visar status för mottagning av Larm via e-post för pappershantering.
		Servicesamtal	Visar status för mottagning av Larm via e-post för servicesamtal.
	E-postlista 2	Visar godtagbara e-postadresser för funktionen Larm via e-post angivna i E-postlista 2 .	
	Välj larm för lista 2	Larm för material	Visar status för mottagning av Larm via e-post för förbrukningsmateriel.
		Larm om pappershantering	Visar status för mottagning av Larm via e-post för pappershantering.
		Servicesamtal	Visar status för mottagning av Larm via e-post för servicesamtal.

Skrivarserverinställningar

Fliken Skrivarserverinställningar innehåller sidorna Grundinformation, Portinställningar, TCP/IP, SMB, Larm via e-post, Bonjour(mDNS), SNMP, SNTIP, Trådlöst LAN, AirPrint, Google Cloud Print, Proxyserver och Ställa om skrivarserver.

Grundinformation

Syfte:

Att konfigurera skrivarens grundinformation.

Värden:

Systeminställningar	Skrivarnamn	Anger namnet på skrivaren.
	Plats	Anger platsen för skrivaren.
	Kontaktperson	Anger kontaktperson, nummer och annan information för skrivaradministratören och servicecenter.
	Administratörens e-postadress	Anger kontaktadress för skrivaradministratören och servicecenter.
	Asset Tag-nummer	Matar in asset tag-nummer för skrivaren.
EWS-inställningar	Självförnyelse	Förnyar automatiskt innehållet på sidan statusdisplay.
	Självförnyelse intervall	Anger tidsintervallet för automatisk förnyelse av innehållet på sidan statusdisplay från 15 till 600 sekunder.

 **ANMÄRKNING:** Funktionen **Självförnyelse** är effektiv för innehållet i toppramen, sidan **Skrivarstatus**, sidan **Jobblista** och sidan **Slutförda jobb**.

Portinställningar

Syfte:

Aktivera eller avaktivera skrivarportar och hantering av protokollfunktioner.

Värden:

Ethernet ^{*1}	Ethernet-inställningar	Auto	Känner av överföringshastigheten på Ethernet och inställningarna av duplex automatiskt.
		10Base-T Halv-duplex	Väljer 10Base-T Halv-duplex som förvalt värde.
		10Base-T Full-duplex	Väljer 10Base-T Full-duplex som förvalt värde.
		100Base-TX Halv-duplex	Väljer 100Base-TX Halv-duplex som förvalt värde.
		100Base-TX Full-duplex	Väljer 100Base-TX Full-duplex som förvalt värde.
		1000Base-T Full-duplex	Väljer 1000Base-T Full-duplex som förvalt värde.
	Nuvarande Ethernet-inställningar	Visar nuvarande Ethernet-inställningar.	
	MAC-adress	Visar skrivarens MAC-adress.	
Portstatus	LPD	Anger om LPD ska aktiveras.	
	Port9100	Anger om Port9100 ska aktiveras.	
	IPP	Anger om IPP ska aktiveras.	
	WSD-utskrift	Anger om WSD-utskrift ska aktiveras.	
	FTP	Anger om FTP ska aktiveras.	
	SMB	Anger om SMB ska aktiveras.	
	Bonjour (mDNS)	Anger om Bonjour (mDNS) ska aktiveras.	
	Larm via e-post	Anger om larm via e-post ska aktiveras.	
	Telnet	Anger om Telnet ska aktiveras.	
	SNMP	Anger om SNMP ska aktiveras.	
	SNTP	Anger om SNTP ska aktiveras.	
Google Cloud Print	Ställer in om Google Cloud Print ska aktiveras eller inte.		

^{*1} Denna artikel är endast tillgänglig när skrivaren är ansluten med hjälp av Ethernet-kabel.

 **ANMÄRKNING:** Inställningarna på sidan **Portinställningar** kommer att börja gälla först efter att skrivaren startas om. När du ändrar eller konfigurerar inställningarna klickar du på knappen **Tillämpa nya inställningar** för att tillämpa de nya inställningarna.

TCP/IP

Syfte:

Konfigurera IP-adress, subnätmask och gateway-adress för skrivaren.

Värden:

TCP/IP- inställningar	IP-läge	Anger IP-läget.		
	Värddamn	Anger värddamn.		
	IPv4	IP-adressläge	Anger metod för erhållande av IP-adress.	
		Manuell IP-adress	När en IP-adress anges manuellt tilldelas skrivaren IP enligt formatet nnn.nnn.nnn.nnn. Varje oktett som utgör nnn.nnn.nnn.nnn är ett värde mellan 0 och 254. 127 och ett värde mellan 224 till 254 kan inte användas för den första okteten för en gateway-adress.	
		Manuell Subnätmask	När en IP-adress anges manuellt tilldelas subnätmasken enligt formatet nnn.nnn.nnn.nnn. Varje oktett som utgör nnn.nnn.nnn.nnn är ett värde mellan 0 och 255. 255.255.255.255 kan inte användas för subnätmasken.	
		Manuell Gateway-adress	När en IP-adress anges manuellt tilldelas gateway-adressen enligt formatet nnn.nnn.nnn.nnn. Varje oktett som utgör nnn.nnn.nnn.nnn är ett värde mellan 0 och 254. 127 och ett värde mellan 224 till 254 kan inte användas för den första okteten för en gateway-adress.	
		IPv6	Akt. adr. utan stat	Markera kryssrutan för att aktivera den statslösa adressen.
	Använd manuell adress		Markera kryssrutan för att ställa in IP-adressen manuellt.	
	Hämta IP-adress från DHCP		Gör det möjligt för dig att aktivera eller avaktivera automatisk inställning av IP-adress via DHCP.	
	Manuell adress		Anger IP-adressen. Specificera en IPv6-adress, ange den följt av en slash (/) och sedan "64". Vidare information får du av din systemadministratör.	
Manuell Gateway-adress	Ställer in gateway-adressen.			

DNS	DNS domännamn	Anger DNS domännamn.	
	IPv4	Hämta DNS-serveradress från DHCP	Tillåter dig att aktivera eller avaktivera automatisk inställning av DNS serveradress via DHCP.
		Manuell DNS-serveradress	Ställer in DNS serveradressen manuellt i formatet xxx.xxx.xxx.xxx när Hämta DNS-serveradress från DHCP inte är valt.
	IPv6	Hämta DNS-serveradress från DHCPv6-lite	Markera kryssrutan för att hämta DNS-serveradressen automatiskt från DHCPv6-lite-servern.
		Manuell DNS-serveradress	Anger DNS-serveradressen.
		DNS dynamisk uppdatering (IPv4)	Markera i kryssrutan för att aktivera dynamisk uppdatering av DNS.
		DNS dynamisk uppdatering (IPv6)	Markera i kryssrutan för att aktivera dynamisk uppdatering av DNS.
		Autogenerera söklista	Markera i kryssrutan för att automatiskt generera söklistan.
		Sök domännamn	Anger sökning efter domännamn. Upp till 255 alfanumeriska tecken, punkter och bindestreck kan användas. Om du måste specificera mer än ett domännamn, separera dem genom att använda komma eller semikolon.
		Time-out	Anger anslutningens time-out-period mellan 1 och 1.000 sekunder.
Prioritet för IPv6 DNS namnupplösning	Markera kryssrutan för att aktivera funktionen DNS-namnupplösning.		
WINS	WINS-läge	Tillåter dig att aktivera eller avaktivera automatisk inställning av primär och sekundär WINS serveradress via DHCP.	
	WINS Primär server	Ställer in primär WINS serveradress manuellt i formatet xxx.xxx.xxx.xxx när WINS-läge inte är valt.	
	WINS Sekundär server	Ställer in sekundär (säkerhetskopierad) WINS serveradress manuellt i formatet xxx.xxx.xxx.xxx när WINS-läge inte är valt.	
LPD	Anslutning time-out	Anger anslutningens time-out-period från 1 till 3.600 sekunder.	
	IP-filtrer (IPv4)	Klicka på IP Filter (IPv4) för att ange inställningar för IP-filtrer på sidan IP Filter (IPv4) .	
Port9100	Portnummer	Anger portnumret från 9.000 till 9999.	
	Anslutning time-out	Anger anslutningens time-out-period mellan 1 och 1.000 sekunder.	
	IP-filtrer (IPv4)	Klicka på IP Filter (IPv4) för att ange inställningar för IP-filtrer på sidan IP Filter (IPv4) .	
IPP	Skrivare URI	Visar skrivarens URI.	
	Anslutning time-out	Anger anslutningens time-out-period från 1 till 1.000 sekunder.	
	Portnummer	Visar portnumret när förfrågningar från klienten hämtas.	
	Maximalt antal sessioner	Visar det maximala antalet anslutningar som tagits emot samtidigt av klienten.	

WSD	Portnummer	Anger portnummer till 80 och från 8.000 till 9.999.
	Mottagning time-out	Anger mottagningens time-out-period från 1 till 65.535 sekunder.
	Meddelande Time-out	Anger meddelandets time-out-period från 1 till 60 sekunder.
	Maximalt antal av TTL	Anger maximala antalet TTL från 1 till 10.
	Maximalt antal av meddelanden	Anger maximala antalet aviseringar från 10 till 20.
FTP	Lösenord	Anger lösenord för FTP.
	Ange lösenord på nytt	Mata in lösenordet igen för att bekräfta det.
	Anslutning time-out	Anger anslutningens time-out-period från 1 till 1.000 sekunder.
HTTP	Portnummer	Anger portnummer till 80 och från 8.000 till 9.999.
	Simultana anslutningar	Visar maximalt antal simultana anslutningar.
	Anslutning time-out	Anger anslutningens time-out-period från 1 till 255 sekunder.
Telnet	Lösenord	Anger lösenord för Telnet.
	Ange lösenord på nytt	Bekräftar det angivna lösenordet.
	Anslutning time-out	Anger anslutningens time-out-period från 1 till 1.000 sekunder.

För att konfigurera funktionen IP-filter, mata in en IP-adress som ska filtreras i fältet Adress och subnätmask i fältet Adressmask. Mata in ett numeriskt värde mellan 0 och 255 i varje fält. "*" läggs till aktuellt värde.

Förfarande för IP-filter

Du kan ställa in upp till maximalt fem artiklar och den först inställda artikeln prioriteras. Vid inställning av flera filter mata in den kortaste adressen först, följd av den näst kortaste, ett något längre, osv.

Aktiverar utskrift från en angiven användare

Följande beskriver förfarandet för att aktivera utskrift endast från IP-adressen "192.168.100.10".

- 1 Klicka på den första kolumnen i Åtkomstlista på rad 1.
- 2 Mata in "192.168.100.10" i fältet Adress och "255.255.255.255" i fältet Adressmask.
- 3 Välj Acceptera.
- 4 Klicka på Tillämpa nya inställningar.

Avaktiverar utskrift från en angiven användare

Följande beskriver förfarandet för att avaktivera utskrift endast från IP-adressen "192.168.100.10".

- 1 Klicka på den första kolumnen i Åtkomstlista på rad 1.
- 2 Mata in "192.168.100.10" i fältet Adress och "255.255.255.255" i fältet Adressmask.
- 3 Välj Avvisa.
- 4 Klicka på den första kolumnen i Åtkomstlista på rad 2.
- 5 Mata in "0.0.0.0" i fältet Adress och "0.0.0.0" i fältet Adressmask.
- 6 Välj Acceptera.
- 7 Klicka på Tillämpa nya inställningar.

Aktivera och avaktivera utskrift från nätverksadresser

Du kan aktivera utskrift från nätverksadressen "192.168" och avaktivera utskrift från nätverksadressen "192.168.200".

Exemplet nedan visar hur man aktiverar utskrift från IP-adressen "192.168.200.10".

- 1 Klicka på den första kolumnen i **Åtkomstlista** på rad 1.
- 2 Mata in "192.168.200.10" i fältet **Adress** och "255.255.255.255" i fältet **Adressmask**.
- 3 Välj **Acceptera**.
- 4 Klicka på den första kolumnen i **Åtkomstlista** på rad 2.
- 5 Mata in "192.168.200.0" i fältet **Adress** och "255.255.255.0" i fältet **Adressmask**.
- 6 Välj **Avvisa**.
- 7 Klicka på den första kolumnen i **Åtkomstlista** på rad 3.
- 8 Mata in "192.168.0.0" i fältet **Adress** och "255.255.0.0" i fältet **Adressmask**.
- 9 Välj **Acceptera**.
- 10 Klicka på **Tillämpa nya inställningar**.

SMB

Syfte:

Att ange inställningar för Server Message Block (SMB)-protokoll.

Värden:

Värdsnamm	Anger serverdatorns värdsnamm.
Arbetsgrupp	Anger arbetsgrupp.
Maximalt antal sessioner	Anger maximalt antal sessioner.
Unicode-stöd	Anger om värdsnamnet och arbetsgruppsnamnet ska anmälas i Unicode-tecken under SMB-överföring.
Auto Master-läge	Anger om Auto Master-läge ska aktiveras.
Kryptering lösenord	Anger om lösenordet ska krypteras.
Tidsgräns för jobb	Anger jobb-timeout-perioden mellan 60 och 3.600 sekunder.
Anslutning time-out	Anger anslutningens time-out-period mellan 60 och 3.600 sekunder.

Larm via e-post

Syfte:

För att konfigurera detaljerad inställningar för **Larm via e-post**. Denna sida kan också visas genom att klicka på **Larm via e-post** i vänster ram.

Värden:

E-post serverinställningar	Primär SMTP-gateway	Anger primär SMTP-gateway.
	SMTP Portnummer	Anger SMTP portnummer. Detta måste vara 25, 587 eller mellan 5.000 och 65.535.
	Autentisering för e-postutskick	Anger autentiseringsmetod för utgående e-post.

	SMTP inloggning användare	Anger SMTP inloggning användare. Upp till 63 alfanumeriska tecken, punkter, bindestreck, understreck och snabel-a (@) kan användas. Om du anger mer än en adress separerar du dem med komma.	
	SMTP inloggning lösenord	Anger SMTP inloggning lösenord med upp till 31 alfanumeriska tecken.	
	Mata in SMTP inloggning lösenord igen	Bekräftar det angivna SMTP inloggningslösenordet.	
	POP3 serveradress ^{*1}	Anger POP3 serveradressen i IP-adress format "aaa.bbb.ccc.ddd" eller som ett DNS-värddamn med upp till 63 tecken.	
	POP3 portnummer ^{*1}	Anger POP3-server portnummer. Detta måste vara 110 eller mellan 5.000 och 65.535.	
	POP användarnamn ^{*1}	Anger POP3 kontots användarnamn. Upp till 63 alfanumeriska tecken, punkter, bindestreck, understreck och snabel-a (@) kan användas. Om du anger mer än en adress separerar du dem med komma.	
	POP användarlösenord ^{*1}	Anger POP3 konto lösenord med upp till 31 alfanumeriska tecken.	
	Mata in POP användarlösenord igen ^{*1}	Bekräftar det angivna lösenordet.	
	Svarsadress	Anger e-postadressen för svar till varje Larm via e-post.	
	SMTP serveranslutning	Visar status för SMTP-serveranslutning.	
Larm via e-post inställningar	E-postlista 1	Anger tillåtna e-postadresser för funktionen Larm via e-post med upp till 255 alfanumeriska tecken.	
	Välj larm för lista 1	Larm för material	Markera kryssrutan för ta emot ett larm via e-post för förbrukningsvaror.
		Larm om pappershantering	Markera kryssrutan för ta emot ett larm via e-post för pappershantering.
		Servicesamtal	Markera kryssrutan för ta emot ett larm via e-post för servicesamtal.
	E-postlista 2	Anger tillåtna e-postadresser för funktionen Larm via e-post med upp till 255 alfanumeriska tecken.	
	Välj larm för lista 2	Larm för material	Markera kryssrutan för ta emot ett larm via e-post för förbrukningsvaror.
		Larm om pappershantering	Markera kryssrutan för ta emot ett larm via e-post för pappershantering.
		Servicesamtal	Markera kryssrutan för ta emot ett larm via e-post för servicesamtal.

^{*1} Denna artikel är endast tillgänglig när **POP before SMTP (vanlig)** eller **POP before SMTP (APOP)** för **Autentisering för e-postutskick** är valt.

Bonjour (mDNS)

Syfte:

Att konfigurera inställningarna för Bonjour.

Värden:

Värdsnamm	Anger värdsnamnet med upp till 63 alfanumeriska tecken och "-" (streck). Originalinställningen bibehålls om ingen inmatning sker.
Skrivarnamn	Anger namnet på skrivaren med upp till 63 alfanumeriska tecken och symboler. Originalinställningen bibehålls om ingen inmatning sker.
Wide-Area Bonjour	Markera kryssrutan för att aktivera Wide-Area Bonjour-protokollet.

SNMP

Syfte:

Konfigurera inställningarna för SNMP.

Värden:

SNMP-konfigurering	Aktivera SNMP v1/v2c protokoll	Markera kryssrutan för att aktivera SNMP v1/v2c-protokollet.
	Redigera egenskaperna för SNMP v1/v2c	Klicka här för att visa sidan SNMP v1/v2c och för att redigera inställningen för SNMP v1/v2c-protokollet från sidan.
	Aktivera SNMP v3 protokoll	Markera kryssrutan för att aktivera SNMP v3-protokollet.
	Redigera egenskaperna för SNMP v3	Klicka här för att visa sidan SNMP v3 och för att redigera inställningen för SNMP v3-protokollet från sidan. Du kan enbart klicka på denna artikel när SLL-kommunikation är aktiverad.

SNMP v1/v2c

Syfte:

För att redigera inställningarna för SNMP v1/v2-protokollet.

För att komma till denna sida, klicka på **Redigera egenskaperna för SNMP v1/v2** på sidan **SNMP**.

Värden:

Communitynamn	Communitynamn (end. läsbar) ^{*1}	Anger communitynamnet för åtkomst (endast läsbar) av data med upp till 31 alfanumeriska tecken. Originalinställningen bibehålls om ingen inmatning sker. Tecken som matas in för communitynamn i föregående inställning kommer inte att visas på skärmen. Förvalt Läs community är allmänt.
	Mata in Communitynamn (end. läsbar) igen ^{*1}	Matar in communitynamn för att komma åt (endast läsbart) data igen och för att bekräfta.
	Communitynamn (läs-/skrivbar) ^{*1}	Anger communitynamnet för åtkomst (läs och skriv) av data med upp till 31 alfanumeriska tecken. Originalinställningen bibehålls om ingen inmatning sker. Tecken som matas in för communitynamn i föregående inställning kommer inte att visas på skärmen. Det förvalda läs/skrivbar community är privat.
	Mata in Communitynamn (läs-/skrivbar) igen ^{*1}	Matar in communitynamn för att komma åt (läs- och skrivbart) data igen och för att bekräfta.
	Communitynamn (trap) ^{*1}	Anger communitynamnet som används för trap med upp till 31 alfanumeriska tecken. Originalinställningen bibehålls om ingen inmatning sker. Tecken som matas in för communitynamn (trap) i föregående inställning kommer inte att visas på skärmen. Det förvalda trap community är " " (NULL).
	Mata in Communitynamn (trap) igen ^{*1}	Matar in communitynamnet som används för trap igen för att bekräfta.
Trap-anmälan 1-4	Trap adresstyp	Markera kryssrutorna för att meddela om traphändelser. Ange i så fall IP-adress och IP-socket i följande format:
	Trap-adress	IPv4
	Portnummer	IPv6
Anmäla	Anger IP-adress och IP-socket i formatet nnn.nnn.nnn.nnn:mmmmm. Varje sektion av "nnn" är ett värde mellan 0 och 255. Notera att värdena 127 och 224-254 inte är tillåtna endast för det första tretalet. IP-socket mmmmm är ett variabelvärde mellan 0 till 65 535.	
	Autentisera fel-trap	Markera kryssrutan för att meddela Autentisera fel-trap.
*1 Grundinställningsvärdet kan ändras genom användning av Dell Printer Configuration Web Tool .		

SNMP v3

Syfte:

Redigera inställningarna för SNMP v3-protokollet.

Gå till denna sida genom att klicka på [Redigera egenskaperna för SNMP v3](#) på sidan [SNMP](#).

Värden:

Administratörskonto	Konto aktiverat	Markera kryssrutan för att aktivera administratörskontot.
	Användnamn	Anger användarnamnet för administratörskontot.
	Autentiseringslösenord	Anger autentiseringslösenordet för administratörskontot med 8 till 32 alfanumeriska tecken.
	Mata in autentiseringslösenord igen	Bekräftar det angivna lösenordet.
	Privatlösenord	Anger privatlösenordet för administratörskontot med 8 till 32 alfanumeriska tecken.
	Mata in privatlösenord igen	Bekräftar det angivna lösenordet.
Skrivardrivrutiner / Fjärrklientkonto	Konto aktiverat	Markera kryssrutan för att aktivera skrivardrivrutinerna och fjärrklientkontot.
	Återställ till ursprungligt Lösenord	Klicka här för att återställa till ursprungligt lösenord för skrivardrivrutinerna och fjärrklientkontot.

SNTP

Syfte:

Att konfigurera SNTP-serverinställningar för att utföra tidssynkronisering genom SNTP.

Värden:

SNTP	IP-adress/ Värddnamn	Anger IP-adress eller värddnamn för SNTP-servern.
	Anslutning time-out	Anger anslutningens time-out-period från 1 till 120 sekunder.
	Intervall för tidssynkronisering	Anger intervallet för utförande av tidssynkronisering med SNTP.
	Sista anslutningstid	Visar sista datum och tid som din skrivare var ansluten till SNTP-servern.
	Anslutningsstatus	Visar status för anslutningarna mellan SNTP-servern och din skrivare.

Trådlöst LAN

 **ANMÄRKNING:** Funktionen Trådlöst LAN är endast tillgänglig när skrivaren är ansluten med hjälp av det trådlösa nätverket.

Syfte:

Konfigurera inställningen för det trådlösa nätverket.

Se till att koppla ur Ethernet-kabeln när du använder den trådlösa adaptern.

 **ANMÄRKNING:** När trådlöst LAN aktiveras, avaktiveras trådbundet LAN.

Värden:

Trådlösa inställningar	SSID	Anger namnet som identifierar det trådlösa nätverket. Upp till 32 alfanumeriska tecken kan anges.
	Nätverkstyp	Anger nätverkstypen från antingen Ad-Hoc eller Infrastruktur .
	MAC-adress	Visar MAC-adressen för den trådlösa skrivaradaptern.
	Länkanal	Visar kanalnumret för skrivarens trådlösa anslutning.
	Länkkvalitet	Visar kvaliteten på skrivarens trådlösa anslutning.

Säkerhetsinställningar	Kryptering	Välj krypteringstyp från listan.
	Ingen säkerhet	Anger Ingen säkerhet för att konfigurera den trådlösa inställningen utan att ange en krypteringstyp från WEP, WPA-PSK och WPA-Enterprise.
	WEP	Anger WEP som ska användas i det trådlösa nätverket.
	WPA-PSK TKIP ^{*1, 2}	Anger WEP-PSK TKIP som ska användas i det trådlösa nätverket.
	WPA-PSK AES/WPA2-PSK AES ^{*1, 2}	Anger WEP-PSK AES/WPA2-PSK AES som ska användas i det trådlösa nätverket.
	WPA-Enterprise TKIP ^{*2, 3, 4}	Anger WEP-Enterprise TKIP som ska användas i det trådlösa nätverket.
	WPA-Enterprise AES/WPA2-Enterprise AES ^{*2, 3, 4}	Anger WEP-Enterprise AES/WPA2-Enterprise AES som ska användas i det trådlösa nätverket.
	Blandat läge PSK ^{*1, 2}	Anger Blandat läge PSK som ska användas i det trådlösa nätverket. Blandat läge PSK väljer automatiskt krypteringstyp från antingen WPA-PSK TKIP, WPA-PSK AES eller WPA2-PSK AES.
Blandat läge Enterprise ^{*2, 3, 4}	Anger Blandat läge Enterprise som ska användas i det trådlösa nätverket. Blandat läge Enterprise väljer automatiskt krypteringstyp från antingen WPA-Enterprise TKIP, WPA-Enterprise AES eller WPA2-Enterprise AES.	
WEP	Kryptering	Välj WEP-nyckelkod från antingen Hex eller Ascii .
	WEP-nyckel 1	Anger den WEP-nyckel som används genom det trådlösa nätverket endast när WEP 128 bitar eller WEP 64 bitar är valt för Kryptering .
	Mata in WEP-nyckel 1 igen	Matar in WEP-nyckel 1 igen för att bekräfta den.
	WEP-nyckel 2	Anger den WEP-nyckel som används genom det trådlösa nätverket endast när WEP 128 bitar eller WEP 64 bitar är valt för Kryptering .
	Mata in WEP-nyckel 2 igen	Matar in WEP-nyckel 2 igen för att bekräfta den.
	WEP-nyckel 3	Anger den WEP-nyckel som används genom det trådlösa nätverket endast när WEP 128 bitar eller WEP 64 bitar är valt för Kryptering .
	Mata in WEP-nyckel 3 igen	Matar in WEP-nyckel 3 igen för att bekräfta den.
	WEP-nyckel 4	Anger den WEP-nyckel som används genom det trådlösa nätverket endast när WEP 128 bitar eller WEP 64 bitar är valt för Kryptering .
	Mata in WEP-nyckel 4 igen	Matar in WEP-nyckel 4 igen för att bekräfta den.
Överföringsnyckel ^{*6}	Anger överföringsnyckeltyp från listan.	
WPA-PSK	Lösenfras	Anger lösenfrasen.
	Mata in lösenfras igen	Matar in lösenfrasen igen för att bekräfta den.

WPA-Enterprise ^{*4, 5}	EAP-identitet	Anger EAP-identiteten för autentiseringen.
	Autentiseringsmetod	Visar autentiseringsmetoden.
	Inloggningsnamn	Anger inloggningsnamnet för autentiseringen.
	Lösenord	Anger ett lösenord.
	Ange lösenord på nytt	Matar in lösenordet igen för att bekräfta det.

*1 För kryptering används metoden AES eller TKIP.

*2 Denna artikel är endast tillgänglig när **Infrastruktur** är valt som **Nätverkstyp**.

*3 För autentisering och kryptering med digitala certifikat används antingen AES- eller TKIP-metoden.

*4 Denna artikel visas endast när den extra hårddisken är installerad och inställd på På för kryptering.

*5 För att aktivera inställningen, importera ett certifikat som stöder trådlöst LAN (server/klient) på sidorna **SSL/TLS** och aktivera det relevanta certifikatet i förväg.

*6 När **Auto** har valts för **Överföringsnyckel**, används den nyckelinställning som angivits för **WEP-nyckel 1**.

AirPrint

Syfte:

För att konfigurera detaljerade inställningar för AirPrint.

Värden:

AirPrint	Aktivera AirPrint	Klicka för att aktivera skrivaren för AirPrint.
	Namn	Anger det namn som ska visas som en AirPrint-skrivare.
	Plats	Ställer in skrivarens plats.
	Geolokalisering	Ställer in skrivarens fysiska plats.
Förbrukn.artiklar	Tonerkassett för cyan	Visar cyantonerns nivå.
	Tonerkassett för magenta	Visar magentatonerns nivå.
	Tonerkassett för gult	Visar den gula tonerns nivå.
	Tonerkassett för svart	Visar den svarta tonerns nivå.

Google Cloud Print

Syfte:

Att registrera skrivaren för Google Cloud Print.

Värden:

Google Cloud Print ^{*1}	(Registreringsstatus)	Visar registreringsstatus för Google Cloud Print.
	Registrera denna enhet för Google Cloud Print	Klicka för att registrera skrivaren för Google Cloud Print.

*1 Google Cloud Print kan bara användas när maskinen använder IPv4.

Proxyserver

Syfte:

Att konfigurera proxyserverns inställningar.

Värden:

Proxyserver	Använd proxyserver	Ställer in om en proxyserver ska användas eller inte.
	Adress till proxyserver	Ställer in adressen till bypassproxyserver.
	Servernamn	Ställer in proxyserverns namn.
	Portnummer	Ställer in portnumret från 1 till 65535.
	Autentisering	Ställer in om autentisering ska aktiveras eller inte.
	Inloggningsnamn	Ställer in proxyserverns inloggningsnamn.
	Lösenord	Ställer in proxyserverns inloggningslösenord.
	Bekräfta lösenord	Bekräftar det inställda lösenordet.

Återställa skrivarserver

Syfte:

För att initiera NVRAM (icke flyktigt RAM) för funktionen nätverk och starta om skrivaren. Du kan också initiera skrivarens NVRAM från Åters Grundins i menyn **Skrivarinställningar**.

Värden:

Initiera NIC NVRAM minne och starta om skrivare.	Klicka på Start för att initiera NVRAM, återställa nätverksinställningar till fabriksinställningarna och starta om nätverksfunktionen.
Starta om skrivaren	Klicka på Start för att starta om skrivaren.

Säkerhet

Fliken Säkerhet inkluderar **Ange lösenord**, **Autentiseringssystem**, **Kerberos-server**, **LDAP-server**, **LDAP-autentisering**, **SSL/TLS**, **IPsec**, **802.1x**, och **IP-filter (IPv4)**.

Ange lösenord

Syfte:

Att ange eller ändra lösenordet som krävs för att komma åt skrivarens inställningsparametrar från **Dell Printer Configuration Web Tool**. Denna sida kan också visas genom att klicka på **Ange lösenord** i vänster ram.



ANMÄRKNING: För att återställa lösenordet till grundinställningen (NULL) initierar du det icke-beständiga minnet (NVM).



ANMÄRKNING: Du kan ange lösenord för åtkomst till **Admininställningar** från **Panellås** i **Skrivarinställningar**.

Värden:

Administratörens lösenord	Anger lösenord med upp till 128 alfanumeriska tecken (exklusive mellanslag och kolon). Om fler än 128 alfanumeriska tecken anges är endast de första giltiga.
Bekräfta Administratörens lösenord	Bekräftar det angivna lösenordet.
Nekad åtkomst p.g.a. autentiseringsfel hos administratören	Anger den tid som administratören ska vänta på åtkomst till skrivarinstallationen från Dell Printer Configuration Web Tool . Anger tidsperioden från 5 till 255 sekunder. Utskriftsjobbet nekas om tiden för time-out överskrids. Om du anger 0 avaktiveras det här läget.

Autentiseringssystem

Syfte:

Att ange serverns autentiseringstyp, serverns tidsgräns för svar eller tidsgränsen för sökning.

Värden:

Autentiseringstyp (för ColorTrack PRO)	Autentiseringssystem inställningar	Välj autentiseringssystem från listan.
Övrig information	Tidsgräns för serversvar	Anger den tid som skrivaren ska vänta för att få svar från servern. Anger tidsperioden från 1 till 75 sekunder.
	Tidsgräns för sökning	Anger den tid som skrivaren ska vänta för att söka efter servern. Anger tidsperioden från 5 till 120 sekunder.

Kerberos-server

Syfte:

Att ange inställningar för Kerberos-servern.

Värden:

Kerberosservern (för ColorTrack PRO)	IP-adress/Datornamn & port	Anger IP-adressen eller värdnamnet, samt portadressen. Portadressen måste vara 88 eller mellan 5.000 och 65.535.
	Domännamn	Anger domännamnet.

LDAP-server

Syfte:

Ange inställningar för LDAP-servern.

Värden:

Serverinformation (för ColorTrack PRO)	IP-adress/Datornamn & port	Anger IP-adressen eller värdnamnet, samt portadressen. Portadressen måste vara 389, 3268 eller mellan 5.000 och 65.535. ^{*1}
	LDAP-server	Visar aktuell programvaruinformation för LDAP-servern.
Övrig information (för ColorTrack PRO)	Sök i rotkatalog	Anger sökning i rotkatalog.
	Inloggningsnamn	Anger inloggningsnamn.
	Lösenord	Anger administratörlösenordet med hjälp av 1 till 127 alfanumeriska tecken. Om lösenordet lämnas tomt (NULL), kan du inte logga in på en server.
	Ange lösenord på nytt	Matar in inloggningslösenordet igen för att bekräfta det.
	Sök Tidsgräns	Välj Vänta LDAP Servergräns för att följa den tid som angetts av LDAP-servern. Välj Vänta för att ange tiden mellan 5 och 120 sekunder.

^{*1} När den extra hårddisken är installerad kan även 636 och 3269 anges som portadress.

LDAP-autentisering

Syfte:

Att ange metoden för LDAP-serverautentisering.

Värden:

LDAP-autentisering (för ColorTrack PRO)	Autentiseringsmetod	Visar autentiseringsmetoden.
	Använd Tillagd textsträng	Välj om den tillagda textsträngen från listan ska användas.
	Textsträng tillagd till Användarnamn	Mata in den tillagda textsträngen.

SSL/TLS

Syfte:

Att ange inställningarna för SSL-krypteringskommunikation till skrivaren och ange/radera certifikatet som användes till IPsec, LDAPS eller trådlöst LAN.

Värden:

HTTP-SSL/TLS-kommunikation ^{*1}	Markera kryssrutan för att aktivera HTTP-SSL/TLS-kommunikation.
HTTP – SSL/TLS-kommunikationsportnummer	Anger portnumret, som inte är identiskt med det för HTTP för SSL/TLS. Detta måste vara 443 eller mellan 8.000 och 9.999.
LDAP-SSL/TLS-kommunikation ^{*1,2}	Markera kryssrutan för att aktivera LDAP och åtkomst etableras med hjälp av SSL/TLS-kommunikation.
Verifiera fjärrservercertifikat ^{*2}	Markera kryssrutan för att aktivera funktionen Verifiera fjärrservercertifikat .
Generera självsignerat certifikat ^{*3}	Klicka för att visa sidan Generera självsignerat certifikat och för att skapa ett säkerhetscertifikat från sidan. Knappen Generera självsignerat certifikat är endast tillgänglig när det självsignerade certifikatet inte har genererats.
	Öppen nyckelmetod Ange den öppna nyckelmetoden för det självsignerade certifikatet.
	Storlek på öppen nyckel Välj storlek på öppen nyckel.
	Utfärdare Anger utfärdaren för det självsignerade SSL-certifikatet.
	Generera signerat certifikat Klicka för att generera det självsignerade SSL-certifikatet.
Ladda upp signerat certifikat ^{*3,4}	Klicka för att visa sidan Ladda upp signerat certifikat och för att ladda upp certifikatsfilen till enheten från sidan.
	Lösenord Ange lösenordet för att ladda upp certifikatsfilen.
	Ange lösenord på nytt Ange lösenordet igen för att bekräfta det.
	Filnamn Klicka på Gå igenom för att gå igenom filnamnen som ska laddas upp till enheten.
	Importera Klicka på Importera för att ladda upp certifikatsfilen till enheten.
Certifikatshantering ^{*3,4}	Klicka för att visa sidan Certifikatshantering och för att skapa en säkerhetscertifiering från sidan.
	Kategori Välj enhet som ska tilldelas certifikatet.
	Certifikatets ändamål Välj anslutning som ska tilldelas certifikatet.
	Certifikatsordning Välj ordning för certifikat.
	Visa listan Klicka för att visa sidan Certifikatslista .
Certifikatslista ^{*3}	Kategori Visar den enhet som ska certifieras och som valdes på sidan Certifikatshantering .
	Certifikatets ändamål Visar den anslutning som ska certifieras och som valdes på sidan Certifikatshantering .
	Utfärdat till Visar listan för certifikatsordning.
	Giltighet Visar om certifikatet är giltigt eller inte.
	Information om certifikat Klicka för att visa sidan Certifikatsinformation . Sidan SSL/TLS visas när ingen artikel i kolumnen Utfärdat till har valts.
Information om certifikat ^{*3}	Kategori Visar den enhet som ska certifieras och som valdes på sidan Certifikatshantering eller på sidan SSL/TLS .
	Utfärdat till Visar enheten som ska tilldelas certifikatet.

Utfärdare	Visar certifikatets utfärdare.
Serienummer	Visar serienummer för enheten.
Öppen nyckelmetod	Visar öppen nyckelmetoden.
Storlek på öppen nyckel	Visar storlek på öppen nyckel.
Giltig från	Visar tiden som certifikatet är giltigt.
Giltig till	Visar tiden som certifikatet är ogiltigt.
Status	Visar om certifikatet är giltigt eller inte.
Certifikatets ändamål	Visar ändamålet med certifikatet.
Status för val av certifikat	Visar vilken enhetscertifikatstyp du har valt.
E-postadress	Visas endast när en e-postadress angivits i certifikatet.
Använd detta certifikat ^{*2}	Klicka för att tillämpa detta certifikat på enheten.
Radera	Klicka för att radera detta certifikat.
Exportera detta certifikat ^{*2}	Klicka för att exportera detta certifikat till den andra enheten.

*1 Denna artikel är endast tillgänglig när det självsignerade certifikatet har genererats.

*2 Denna artikel visas endast när den extra hårddisken är installerad och inställd på På för kryptering.

*3 Denna artikel är endast aktiverad när den är ansluten via SSL/TLS (https). Endast administratören får visa sidorna.

*4 Denna artikel visas endast när den extra hårddisken är installerad och inställd på På för kryptering. Om inte visas **Certifikatsinformation**.

IPsec

Syfte:

Ange inställningar för säkerhetsarkitektur för Internet Protocol (IPsec) för krypterad kommunikation med skrivaren.

Värden:

IPsec-inställningar	Protokoll	Markera kryssrutan för att aktivera protokollet.
	IKE	Ange IKE-autentisering. Enhetscertifikat visas i listan endast när en aktiverad digital signatur finns installerad.
	Förvald nyckel	Anger en förvald nyckel Upp till 255 alfanumeriska tecken, punkter och bindestreck kan användas.
	Mata in Förvald nyckel igen	Matar in den förvalda nyckeln igen för att bekräfta den.
	Enhetscertifikat ^{*1}	Visar enhetens certifikat.
	IKE SA livslängd	Anger livslängden för IKE SA från 5 till 28.800 minuter.
	IPsec SA livslängd	Anger livslängden för IPsec SA från 5 till 2.880 minuter.
	DH grupp	Anger DH-gruppen.
	PFS	Markera kryssrutan för att aktivera PFS-inställningen.
	Fjärrvärd IPv4-adress	Anger vilken IP-adress som ska anslutas till.
	Fjärrvärd IPv6-adress	Anger vilken IP-adress som ska anslutas till.
	Ingen IPsec kommunikationspolicy	Tillåter kommunikation med enhet som inte stöder IPsec.

*1 Denna artikel visas endast när den extra hårddisken är installerad och inställd på På för kryptering.



ANMÄRKNING: Om IPsec är aktiverad med felaktiga inställningar måste du avaktivera den med menyn **IPsec** på styrpanelen.

802.1x

Syfte:

Ange inställningarna för IEEE 802.1x autentisering för krypterad kommunikation till skrivaren.

Värden:

Konfigurera 802.1x	Aktivera IEEE 802.1x	Markera kryssrutan för att aktivera IEEE 802.1x autentisering.	
	Autentiseringsmetod	EAP-MD5	Väljer vilken autentiseringsmetod du ska använda för IEEE 802.1x-autentisering.
		EAP-MS-CHAPv2	
		PEAP/MS-CHAPv2	
		EAP-TLS ^{*1, 2}	
	Inloggningsnamn: (enhetens namn)	Anger inloggningsnamn (enhetsnamn) för IEEE 802.1x autentisering med upp till 128 alfanumeriska tecken.	
Lösenord	Anger inloggningslösenord för IEEE 802.1x autentisering med upp till 128 alfanumeriska tecken.		
Ange lösenord på nytt	Bekräftar det angivna inloggningslösenordet.		
Certifikatsbekräftelse	Markera kryssrutan för att aktivera Certifikatsbekräftelse.		

*1 Denna artikel visas endast när den extra hårddisken är installerad och inställd på På för kryptering.

*2 När denna artikel har valts behöver inte **Lösenord** och **Ange lösenord igen** anges.

IP-filter (IPv4)

Syfte:

Ange IP-adressen och subnätmasken som ska tillåtas eller nekas åtkomst till skrivaren.

Värden:

Åtkomstlista	Adress	Anger IP-adresserna som tillåts eller nekas åtkomst till skrivaren. Mata in ett numeriskt värde mellan 0 och 255 i varje fält.
	Adressmask	Anger subnätmaskar som tillåts eller nekas åtkomst till skrivaren. Mata in ett numeriskt värde mellan 0 och 255 i varje fält.
	Aktivt läge	Avvisa
Acceptera		Medger utskrift från angiven nätverksadress.
Av		Avaktiverar funktionen IP-filter för den angivna IP-adressen.

Kopiera skivarinställningar

Menyn **Kopiera skivarinställningar** innehåller sidorna **Kopiera skivarinställningar** och **Kopiera skivarinställningsrapport**.

Kopiera skivarinställningar

Syfte:

För att kopiera skivarinställningarna till en eller flera skrivare av samma modell.

För att kopiera inställningarna till en annan skrivare, anger du IP-adressen och lösenord för skrivaren till vilken inställningarna ska kopieras i textrutorna **IP-adress** och **Lösenord**. Klicka sedan på knappen **Kopiera inställningarna till värden i ovanstående lista**. Kopiering av inställningarna är utförd. Anslutningens time-out-period är 60 sekunder.

Efter detta kan du kontrollera om inställningarna kopierades till denna sida. Och du behöver kontrollera menyn **Kopiera inställningarna till värden i ovanstående lista och starta om skrivaren** i **Dell Printer Configuration Web Tool** på målskrivaren för att verifiera att inställningarna verkligen kopierades.

Om inställningar kan kopieras men skrivarkonfigureringen skiljer sig kopieras bara inställningarna för samma artiklar. Skrivarinställningar kan kopieras till skrivare med upp till 10 IP-adresser samtidigt.

Kopiera skrivarinställningsrapport

Syfte:

Att verifiera om kopieringen av skrivarinställningen till andra skrivare lyckats.

 **ANMÄRKNING:** Historiken rensas genom att skrivaren stängs av.

Utskriftsvolym

Menyn **Utskriftsvolym** innehåller sidorna **Utskriftsvolym** och **Dell ColorTrack**.

Utskriftsvolym

Syfte:

Verifiera antalet utskrivna sidor. Denna sida kan också visas genom att klicka på **Utskriftsvolym** i vänster ram.

Värden:

Sidräkning skrivare	Visar det totala antalet utskrivna sidor sedan det att skrivaren skickades från fabriken.
Papper som använts	Visar antal utskrivna sidor för varje pappersstorlek.

Dell ColorTrack

Syfte:

Ange vilka användare som har tillgång till färgutskrift och för att begränsa utskriftsvolym per användare.

Värden:

ColorTrack Läge	Av	Aktiverar att skriva ut datan utan autentiseringsinformation.
	Internt läge	Begränsar utskrifter baserat på skrivaranvändarinformation som finns registrerad i den interna servern.
	Externt läge	Begränsar utskrifter baserat på skrivaranvändarinformation som finns registrerad i den externa servern.
Ej registrerad användare	Anger om utskrift av data utan autentiseringsinformation ska tillåtas. Om du vill tillåta utskrift av användare utan konto markerar du kryssrutan.	
Ej registrerat användarlösenord ^{*1}	Anger lösenordet som ska användas för användare utan konto genom användning av 1 till 127 alfanumeriska tecken. Om lösenordet lämnas tomt (NULL), kan du inte logga in på en server.	
Mata in Ej registrerat användarlösenord igen ^{*1}	Mata in lösenordet igen för att bekräfta det.	
ColorTrack Felrapport	Anger om felrelaterad information automatiskt ska skrivas ut om utskrift med ColorTrack resulterar i fel.	
Auto-färg till mono-utskrift	Anger om alla utskriftsjobb ska skrivas ut i svart-vitt även om färgutskrift specificerats.	

Användarregistrering ^{*2}	Klicka på Redigera Användarregistrering för att visa sidan Redigera skrivaranvändarregistrering . <ul style="list-style-type: none"> För att registrera en användare klicka på Skapa för att öppna sidan Skrivaranvändarinställningar. För att radera en användare klicka på Radera för att öppna sidan Radera användare. Att klicka på Tillbaka gör att skärmen med den status som fanns innan användaren raderades återkommer. För att bekräfta eller ändra en registrerad användare klicka på Bekräfta / Ändra för att öppna sidan Skrivaranvändarinställningar.
Användarregistreringsnr.	Visar användarregistreringsnumret. Knappen Radera användare visas när användaren redan är registrerad.
Anvdnamn	Anger användarnamnet.
Lösenord	Anger lösenord med genom användning av 4 till 12 alfanumeriska tecken.
Ange lösenord på nytt	Mata in lösenordet igen för att bekräfta det.
Användarbegränsning för färgläge	Anger om färgutskrift ska begränsas.
Övre gräns för färgutskrift	Anger maximalt antal sidor som är tillåten för färgutskrift.
Sammanlagt antal sidor för färgutskrift	Visar det ökande antalet sidor utskrivna med färgutskrift.
Övre gräns för monokrom utskrift	Anger maximalt antal sidor som är tillåten för monokrom utskrift.
Sammanlagt antal sidor för monokrom utskrift	Visar det ökande antalet sidor utskrivna med monokrom utskrift.
Installera fjärrautentisering ^{*3}	Klicka för att visa sidan Autentiseringssystem .

^{*1} Lösenordet måste vara inställt när **Externt läge** väljs som **ColorTrack Läge** och **Ej registrerad användare** ställs in som på.

^{*2} Denna artikel visas endast när **ColorTrack Läge** är **Internt läge**.

^{*3} Denna artikel visas endast när **ColorTrack Läge** är **Externt läge**.

Magasininställningar

Använd menyn **Magasininställningar** för att ställa in storleken och typen papper som laddas i varje papperskälla och ange vilken källa som ska användas i vilken ordning.

Värden:

MPF-läge	Anger om skrivarens drivrutinsinställningar för den storlek och typ av papper som är påfylld i multisyftesmataren (MPF) ska användas.
MPF pappersstorlek ^{*1}	Anger storleken för papper som är laddade i MPF.
MPF papperstyp ^{*1}	Anger typen av papper som är laddade i MPF.
MPF anpassad pappersstorlek - Y ^{*1}	Anger längden på den anpassade pappersstorlek som är påfylld i MPF.
MPF anpassad pappersstorlek - X ^{*1}	Anger bredden på den anpassade pappersstorlek som är påfylld i MPF.
MPF Display-popup ^{*1}	Anger om ett popup-meddelande ska visas som uppmanar användaren att ställa in pappersstorlek och typ när papper laddas i MPF.
Magasin 1 pappersstorlek	Anger storleken för papper som är laddade i magasin 1.
Magasin 1 papperstyp	Anger typen av papper som är laddade i magasin 1.



Magasin 1 Anpassad pappersstorlek - Y	Anger längden på den anpassade pappersstorlek som är påfylld i magasin 1.
Magasin 1 Anpassad storlek - X	Anger bredden på den anpassade pappersstorlek som är påfylld i magasin 1.
Magasin 1 Display-popup	Anger om ett popup-meddelande ska visas som uppmanar användaren att ställa in pappersstorlek och typ när papper laddas i magasin 1.
Magasin 2 pappersstorlek * ²	Anger storleken på papper som är laddade i den extra arkmataren för 550 ark.
Magasin 2 papperstyp * ²	Anger den typ av papper som är laddade i den extra arkmataren för 550 ark.
Magasin 2 Anpassad pappersstorlek - Y * ²	Anger längden på papper av anpassad storlek laddade i extra arkmatare för 550 ark.
Magasin 2 Anpassad pappersstorlek - X * ²	Anger bredden på papper av anpassad storlek laddade i extra arkmatare för 550 ark.
Magasin 2 Display-popup	Anger om ett popup-meddelande ska visas som uppmanar användaren att ställa in pappersstorlek och typ när papper laddas i extra arkmatare för 550 ark.
1:a prioritet	Anger den papperskälla som ska användas som första prioritet.
2:a prioritet	Anger den papperskälla som ska användas som andra prioritet.
3:e prioritet * ²	Anger den papperskälla som ska användas som tredje prioritet.
* ¹ Denna artikel är endast tillgänglig när Panel specificerad i MPF-läge har valts.	
* ² Detta alternativ är endast tillgängligt om den extra arkmataren för 550 ark är installerad.	

Förstå verktygslådans menyer

Verktygslådan används för att visa, ange och diagnostisera systeminställningar.

 **ANMÄRKNING:** Dialogrutan **Lösenord** visas första gången du försöker ändra några inställningar i **Verktygslådan** när **Panellås** är aktiverat för skrivaren. När så är fallet, mata in det lösenord du redan angett och klicka på **OK** för att tillämpa inställningarna.

Starta verktygslådan

- 1 Klicka på Start → Alla program → Dell Skrivare → Dell C3760 Color Laser Printer → Verktygslåda.
Skärmen där man väljer skrivare visas.
- 2 Klicka på Nätverksanslutning eller USB-anslutning och välj sedan skrivaren som listas i **Välj bland funna skrivare**.
 **ANMÄRKNING:** Om skrivaren inte finns listad i **Välj bland funna skrivare** när du klickar på **Nätverksanslutning** klicka på **Skriv in IP-adress/Värnäm direkt** och ange skrivarens IP-adress. För information om hur du bekräftar skrivarens IP-adress, se "Verifiera IP-inställningarna".
 **ANMÄRKNING:** På Microsoft® Windows® XP eller Windows Server® 2003 upptäcks inte skrivare som använder IPv6-adresser.
- 3 Klicka på OK.
Verktygslådan öppnas.
Verktygslådan innehåller flikarna **Skrivarinställningsrapport**, **Underhåll av skrivare** och **Diagnos**.

Skrivarinställningsrapport

Fliken **Skrivarinställningsrapport** inkluderar sidorna **Skrivarinformation**, **Menyinställningar**, **Rapporter**, **TCP/IP-inställningar**, **Magasinsinställningar**, **Panelspråk** och **Standardvärden för USB-direktuskript**.

Skrivarinformation

Syfte:

Att visa systeminformation på skrivaren.

Värden:

Dell Servicetagnummer	Visar skrivarens servicetagnummer.
Expressservicekod	Visar nummer för expressservicekod.
Skrivarens serienummer	Visar skrivarens serienummer.
Skrivartyp	Visar skrivarens utskriftstyp. Färglaser visas normalt.
Asset taggnummer	Visar skrivarens asset tag-nummer.
Minneskapacitet	Visar minneskapaciteten.
Processorhastighet	Visar processorhastigheten.
Fast programversion	Visar versionen på kontrollern.
Nätverk fast programversion	Visar NIC-versionen.
MCU fast programversion	Visar version på MCU-fast programvara (Machine Control Unit).
Utskriftshastighet (Färg)	Visar hastighet för färgutskrift.
Utskriftshastighet (Monokrom)	Visar hastighet för svartvit utskrift.

Menyinställningar

Syfte:

Så här visar du skrivarens menyinställningar.

Värden:

Systeminställningar	Timer energispar - Viloläge	Visar övergångstiden från viloläge tills skrivaren avslutar ett jobb.
	Timer energispar - Djupt viloläge	Visar övergångstiden från viloläge till djupt viloläge.
	Timer energispar - Auto-timer av ^{*1}	Visar den tid det tar att automatiskt stänga av skrivaren efter att den har gått in i Djupt viloläge.
	Autoåterställning	Visar tiden det tar innan skrivaren automatiskt återställer inställningarna på styrpanelen till de förvalda när inga ytterligare inställningar görs.
	Tidsgräns för fel	Visar tiden som skrivaren väntar innan den avbryter ett jobb som avbryts onormalt.
	Tidsgräns för jobb	Visar tiden skrivaren väntar på att data ska komma från datorn.
	mm/tum	Visar måttenheten som används på styrpanelen.
	Grundinställd pappersstorlek	Visar den grundinställda pappersstorleken.
	Aktivera växling A4<>Letter	Visar om A4-jobb ska skrivas ut på papper i Letter-storlek om A4 inte finns tillgängliga i pappersmagasinen och vice versa (jobb i Letter-storlek på papper i A4-storlek).
	Auto loggutskrift	Visar om en rapport över jobbhistorik ska skrivas ut automatiskt efter vart tjugonde jobb.
	Rapportera dubbelsidig utskrift ^{*2}	Visar om rapporter ska skrivas ut på båda sidorna av ett pappersark.
	Utskrifts-ID	Visar var användar-ID ska skrivas ut på utmatat papper.
	Skriv ut text	Visar om skrivaren matar ut PDL-data (sidbeskrivningsspråk) som inte stöds av skrivaren som text när skrivaren tar emot sådan.
	Rubrikblad insättningsposition ^{*2}	Visar var rubrikbladet ska infogas.
	Rubrikblad Ange magasin ^{*2}	Visar magasin för rubrikblad.
	RAM-disk ^{*3}	Visar om RAM ska tilldelas till diskfilsystemet för funktionerna Säker utskrift, Utskrift från privat brevlåda, Utskrift från allmän brevlåda och Korrekturutskrift.
	Reservmagasin	Visar om papper med en annan storlek ska användas om det papper som ligger i det angivna magasinet inte matchar pappersinställningarna för det aktuella jobbet.
	Brevhuvud dubbelsidigt ^{*2}	Visar om båda sidorna av ett brevhuvudspapper ska skrivas ut.
	Varningsmeddelande låg tonernivå	Visar om varningsmeddelandet ska visas när tonernivån är låg.
	Använd ett annat magasin	Visar om ett meddelande ska visas för att man ska välja ett annat magasin när det specificerade pappret inte finns tillgängligt i pappersmagasinet.

Datum & tid	Tidszon	Visar den valda tidszonen.
	Ange datum	Visar datuminställningen.
	Ange tid	Visar tidsinställningen.
	Datumformat	Visar det valda datumformatet.
	Tidsformat	Visar det valda tidsformatet: 24 tim eller 12 tim .
Ljudtoner	Kontrollpanelton	Visar om någon ton ska avges när inmatning på styrpanelen är korrekt. Av indikerar att tonen är avaktiverad.
	Ton för ogiltig tangent	Visar om någon ton ska avges när inmatning på styrpanelen är felaktig. Av indikerar att tonen är avaktiverad.
	Ton för maskin klar	Visar om en ton ska avges skrivaren blir klar. Av indikerar att tonen är avaktiverad.
	Ton för färdigt jobb	Visar om en ton ska avges när ett utskriftsjobb är slutfört. Av indikerar att tonen är avaktiverad.
	Felton	Visar om en ton ska avges när ett jobb avslutas onormalt. Av indikerar att tonen är avaktiverad.
	Uppmärksamhetston	Visar om en ton ska avges när ett problem uppstår. Av indikerar att tonen är avaktiverad.
	Ton när papperet är slut	Visar om en ton ska avges när skrivaren får slut på papper. Av indikerar att tonen är avaktiverad.
	Ton när tonern snart är slut	Visar om en ton ska avges när tonern är låg. Av indikerar att tonen är avaktiverad.
	Autorensning uppmärksamhetston	Visar om en ton ska avges 5 sekunder innan skrivaren utför en automatisk rensning. Av indikerar att tonen är avaktiverad.
Densitet papper	Vanligt	Visar täthetsinställningar för vanligt papper.
	Etikett	Visar täthetsinställningar för etiketter.
Justering autoregistrering	Justering autoregistrering	Anger om färgregistrering ska justeras automatiskt.
Icke-Dell toner	Icke-Dell toner	Visar om tonerkassett från annan tillverkare ska användas.
Justera höjd	Justera höjd	Visar höjden på platsen där skrivaren är installerad.

*1 Funtionen Auto-timer av är endast tillgänglig i vissa regioner.

*2 Denna artikel är endast tillgänglig för Dell™ C3760dn Color Laser Printer.

*3 Denna artikel är endast tillgänglig när den extra minnesmodulen på 512 MB är installerad och även när den extra hårddisken inte är installerad.

Rapporter

Syfte:

Att skriva ut skrivarens inställningar och historikinformation.

Rapporterna skrivs ut i det pappersformat som angetts i systeminställningar.

Värden:

Skrivarinställningar	Klicka på knappen för att skriva ut en detaljerad lista över skrivarinställningar.
Panelinställningar	Klicka på knappen för att skriva ut en detaljerad lista över panelinställningar.

PCL typsnittslista	Klicka på knappen för att skriva ut en lista över PCL-typsnitt (Hewlett-Packard Printer Control Language).
PCL makrolista	Klicka på knappen för att skriva ut en lista över PCL-makro.
PS typsnittslista	Klicka på knappen för att skriva ut en lista över PS-typsnitt.
PDF typsnittslista	Klicka på knappen för att skriva ut en lista över PDF-typsnitt.
Jobbhistorik	Klicka på knappen för att skriva ut skrivarens Slutförda jobb-historik.
Felhistorik	Klicka på knappen för att skriva ut skrivarens felhistorik.
Utskriftsmätare	Klicka på knappen för att skriva ut rapporten med det totala antalet utskrivna sidor.
Testsida färg	Klicka på knappen för att skriva ut en testsida i färg.
Lagrade dokument ^{*1}	Klicka på knappen för att skriva ut en lista över lagrade dokument.

^{*1} Du kan endast skriva ut listan när RAM-disk har aktiverats eller när den extra hårddisken är installerad.

TCP/IP-inställningar

Syfte:

Att visa de nuvarande inställningarna för TCP/IP (Transmission Control Protocol/Internet Protocol).

Värden:

IPv4	IP-adressläge	Visar metod för erhållande av IP-adress.
	IP-adress	Visar skrivarens IP-adress.
	Subnätmask	Visar subnätmasken.
	Gateway-adress	Visar gateway-adressen.
IPv6	Använd manuell adress	Visar om IP-adressen ska anges manuellt.
	Manuell adress	Visar skrivarens IP-adress.
	Lokal länkadress	Visar den lokala länkadressen.

Magasininställningar

Syfte:

Att visa skrivarens magasininställningar.

Värden:

Magasininställningar	MPF-läge	Visar om pappersstorlek och papperstyp för flersyftesmataren (MPF) har angivits från skrivarens drivrutiner eller styrpanelen.
	MPF Display-popup	Visar en popupmeny där du uppmanas att ställa in pappersstorlek och typ när papper ligger i MPF:n.
	MPF pappersstorlek	Visar pappersstorleksinställningen för MPF.
	MPF Anpassad storlek - Y	Visar längden på den anpassade pappersstorlek som är påfylld i MPF.
	MPF Anpassad storlek - X	Visar bredden på den anpassade pappersstorlek som är påfylld i MPF.
	MPF papperstyp	Visar papperstypsinställningen för MPF.
	Magasin 1 Display-popup	Visar en popupmeny där du uppmanas att ställa in pappersstorlek och typ när papper ligger i magasin 1.
	Magasin 1 pappersstorlek	Visar pappersstorleksinställningen för magasin 1.

Magasin 1 Anpassad storlek - Y	Visar längden på den anpassade pappersstorlek som är påfylld i magasin 1.	
Magasin 1 Anpassad storlek - X	Visar bredden på den anpassade pappersstorlek som är påfylld i magasin 1.	
Magasin 1 papperstyp	Visar papperstypinställningen för magasin 1.	
Magasin 2 Visa popup ^{*1}	Visar en popupmeny där du uppmanas att ställa in pappersstorlek och typ när papper ligger i den extra arkmataren för 550 ark (magasin 2).	
Magasin 2 pappersstorlek ^{*1}	Visar inställning av pappersstorlek för den extra arkmataren för 550 ark.	
Magasin 2 Anpassad pappersstorlek - Y ^{*1}	Visar längden på papper av anpassad storlek laddat i extra arkmatare för 550 ark.	
Magasin 2 Anpassad pappersstorlek - X ^{*1}	Visar bredden på papper av anpassad storlek laddat i extra arkmatare för 550 ark.	
Magasin 2 papperstyp ^{*1}	Visar inställning av papperstyp för extra arkmatare för 550 ark.	
Magasinsprioritet	Magasinsprioritet	Visar prioritetsordningen för pappersmagasinen.

^{*1} Detta alternativ är endast tillgängligt om den extra arkmataren för 550 ark är installerad.

Panelspråk

Syfte:

Att visa skrivarens panelspråksinställningar.

Värden:

Panelspråk	Visar det språk som används på LCD-panelen.
------------	---

Standardvärden för USB-direktutskrift

Syfte:

Att visa grundinställningarna för skrivarens funktion USB-direktutskrift.

Värden:

Utskriftsfärg	Visar det grundinställda färgläget.
Välj magasin	Visar det grundinställda magasinet.
Dubbelsidig utskrift ^{*1}	Visar om båda sidorna av ett pappersark ska skrivas ut.
Flera upp	Visar den grundinställda papperslayouten när Flera upp är vald.
Sortering	Visar om ett utskriftsjobb ska sorteras.

^{*1} Denna artikel är endast tillgänglig för Dell C3760dn Color Laser Printer.

Underhåll av skrivare

Fliken Underhåll av skrivare inkluderar sidorna Systeminställningar, Underhåll, Magasininställningar, Panelspråk, TCP/IP-inställningar, Nätverksinställningar och Standardvärden för USB-direktutskrift.

Systeminställningar

Syfte:

Att konfigurera skrivarens strömhantering, tiden för autorensning, varningssignaler, time-out tid, datum och tid, mm/tum-inställningen, automatisk utskrift för jobblogg, inställning för extra minne och inställning av reservark.

Värden:

Timer energispar	Viloläge ^{*1}	Tillgängligt intervall: 1–60 minuter	Ställer in övergångstiden från viloläge tills skrivaren avslutar ett jobb.
	Djupt viloläge ^{*1}	Tillgängligt intervall: 1–60 minuter	Ställer in övergångstiden från viloläge till djupt viloläge.
	Auto-timer av ^{*2}	0 Tillgängligt intervall: 60–1.440 minuter	Anger den tid det tar att automatiskt stänga av skrivaren efter att den har gått in i Djupt viloläge.
Autoåterställning	45 sekunder		Anger den tid det tar innan skrivaren automatiskt återställer inställningarna på styrpanelen till de förvalda när inga ytterligare inställningar görs.
	1 minut		
	2 minuter		
	3 minuter		
	4 minuter		
Tidsgräns för fel	0		Ställer in den tid som skrivaren väntar innan den avbryter ett jobb när jobbet avslutas på ett onormalt sätt.
	Tillgängligt intervall: 3–300 sekunder		
Tidsgräns för jobb	0		Ställer in den tid som skrivaren väntar på ytterligare data från datorn innan den avbryter jobbet.
	Tillgängligt intervall: 5–300 sekunder		
Datum & tid	Tidszon		Anger tidszon.
	Ange datum		Ställer in datumet.
	Ange tid		Ställer in tiden. Du kan välja FM eller EM när Tidsformat är inställt på 12 tim.
	Datumformat		Ställer in datumformat.
	Tidsformat		Anger det valda tidsformatet: 24 tim eller 12 tim.
Ljudtoner	Kontrollpanelton	Av	Avger inte någon ton när inmatning på styrpanelen är korrekt.
		På	Avger en ton när inmatning på styrpanelen är korrekt.
	Ton för ogiltig tangent	Av	Avger inte någon ton när inmatning på styrpanelen är felaktig.
		På	Avger en ton när inmatning på styrpanelen är felaktig.
	Ton för maskin klar	Av	Avger inte någon signal när skrivaren blir klar.
		På	Avger en ton när skrivaren blir klar.

Ton för färdigt jobb	Av	Avger inte någon ton när ett utskriftsjobb är slutfört.
	På	Avger en ton när ett utskriftsjobb är slutfört.
Felton	Av	Avger inte en ton när ett jobb avslutas onormalt.
	På	Avger en ton när ett jobb avslutas onormalt.
Uppmärksamhets-ton	Av	Avger inte en ton när ett problem uppstår.
	På	Avger en ton när ett problem uppstår.
Ton när papperet är slut	Av	Avger inte någon ton när skrivaren får slut på papper.
	På	Avger en ton när skrivaren får slut på papper.
Ton när tonern snart är slut	Av	Avger ingen signal när tonern är låg.
	På	Avger ut en ton när tonern är låg.
Autorensning uppmärksamhets-ton	Av	Avger ingen ton innan skrivaren utför autorensning.
	På	Sänder ut en ton 5 sekunder innan skrivaren utför en automatisk rensning.
mm/tum ^{*3}	Millimeter (mm)	Väljer millimeter eller tum som standardmåttenheter.
	Tum (")	
Grundinställd pappersstorlek ^{*3}	A4 (210x297 mm)	Anger grundinställd pappersstorlek.
	Letter (8,5x11")	
Aktivera växling A4<>Letter	På	Skriver ut A4-jobb på papper i Letter-storlek om A4 inte finns tillgängliga i pappersmagasinen och vice versa (jobb i Letter-storlek på papper i A4-storlek).
	Av	Skriver inte ut jobb i A4-storlek på papper i Letter-storlek eller jobb i Letter-storlek på A4-papper.
Auto loggutskrift	Av	Skriver inte automatiskt ut en jobbhistorikrapport efter varje 20 jobb.
	På	Skriver automatiskt ut en jobbhistorikrapport efter varje 20 jobb.
Rapportera dubbelsidig utskrift ^{*3}	1-sidig	Skriver ut rapporter på en sida av pappersarket.
	Dubbelsidig	Skriver ut rapporter på båda sidor av ett pappersark.
Utskrifts-ID	Av	Skriver inte ut användar-ID.
	Topp vänster	Skriver ut användar-ID på angiven plats.
	Topp höger	
	Botten vänster	
	Botten höger	
Skriv ut text	Av	Skriver inte ut mottagen PDL-data som textdata.
	På	Skriver ut mottagen PDL-data som textdata.
Inläggsposition för rubrikblad ^{*3}	Av	Sätter inte in rubrikbladet.
	Fram	Ställer in där du vill infoga rubrikbladet.
	Bak	
	Fram & bak	
Rubrikblad ange magasin ^{*3}	MPF	Ställer in magasinet för rubrikblad.
	Magasin 1	
	Magasin 2 ^{*4}	

RAM-disk ^{*5}	Av	Allokerar inte RAM för diskfilssystemet. Säker utskrift, Utskrift från privat brevlåda, Utskrift från allmän brevlåda och Korrekturutskrift kommer att avbrytas och dokumenteras i jobbloggen.
	Tillgängligt intervall: 50-450 MB	Allokerar RAM för diskfilssystemet automatiskt. (med ökning på 50 MB)
Reservmagasin	Av	Ingen ersättning av magasinstorlek tillåten.
	Större storlek	Ersätter papper med nästa större storlek. När det inte finns någon större pappersstorlek ersätter skrivaren papperet med ett av närmsta storlek.
	Närmaste storlek	Ersätter papper med närmaste storlek.
	Använd MPF	Ersätter papper från MPF.
Brevhuvud dubbelsidigt ^{*3}	Avaktivera	Skriver inte ut på båda sidorna av ett ark med brevhuvud.
	Aktivera	Skriver ut på båda sidorna av ett ark med brevhuvud.
Varningsmeddelande låg tonernivå	På	Visar varningsmeddelande när tonernivån är låg.
	Av	Visar inte varningsmeddelande när tonernivån är låg.
Använd ett annat magasin	På	Anger att ett meddelande ska visas för att man ska välja ett annat magasin när det specificerade pappret inte finns tillgängligt i pappersmagasinet.
	Av	Skriver inte ut på andra pappersstorlekar i andra pappersmagasin om den specificerade pappersstorleken för jobbet inte är tillgängligt.
Tillämpa nya inställningar		När du har ändrat inställningarna ska du klicka på denna knapp för att tillämpa ändringarna.
Starta om skrivare för att tillämpa nya inställningar		Klicka på knappen för att tillämpa ändringarna.
<p>^{*1} När du anger 1 minut för Viloläge går skrivaren in i energisparläge 1 minut efter att den avslutar ett jobb. Detta använder betydligt mycket mindre energi men kräver längre uppvärmningstid för skrivaren. Ange 1 minut om din skrivare delar elledning med rumsbelysningen och du noterat att ljuset flimrar. Välj ett högt värde om skrivaren används konstant. Under de flesta förhållanden är skrivaren redo att fungera med lägsta uppvärmningstid. Ange ett värde för energisparläge på mellan 1 och 60 minuter om du vill ha en balans mellan energiförbrukning och kortare uppvärmningstid. Skrivaren återgår automatiskt från energisparläge till standby-läge när den mottar data från datorn. Du kan också återställa skrivaren till viloläge genom att trycka på knappen  (Energispar) på styrpanelen.</p> <p>^{*2} Funktionen Auto-timer av är endast tillgänglig i vissa regioner.</p> <p>^{*3} Denna artikel är endast tillgänglig för Dell C3760dn Color Laser Printer.</p> <p>^{*4} Detta alternativ är endast tillgängligt om den extra arkmataren för 550 ark är installerad.</p> <p>^{*5} Denna artikel är endast tillgänglig när den extra minnesmodulen på 512 MB är installerad och även när den extra hårddisken inte är installerad.</p>		

Underhåll

 **FÖRSIKTIGT: Användning av icke-Dell toner kan skada din skrivare allvarligt. Garantin täcker inte skador som uppstått genom användning av icke-Dell toner.**

Syfte:

Att konfigurera pappersdensiteten, justeringar av färgregistrering, initieringen av skrivaren och andra inställningar.

Värden:

Densitet papper	Vanligt	Lätt	Ställer in densitet för vanligt papper.	
		Normal		
	Etikett	Lätt	Ställer in densitet för etiketter.	
		Normal		
Justering färgregistrering	Autokorrigera		Klicka på Start för att utföra färgregistrering automatiskt.	
	Skriv ut färgregistreringsdiagram		Klicka på Start för att skriva ut ett färgregistreringsdiagram.	
	Registreringsjustering	VG(vänster gul)	Tillgängligt intervall: -9 till +9	Ställer in färgjusteringsvärden i sidled (vinkelrät mot pappersmatningsriktning) och bearbetning (pappersmatningsriktning) som återfinns i färgregistreringsdiagrammet individuellt för Gul, Magenta och Cyan.
		VM(Vänster magenta)	Tillgängligt intervall: -9 till +9	
		VC(vänster cyan)	Tillgängligt intervall: -9 till +9	
		HG(Höger gul)	Tillgängligt intervall: -9 till +9	
		HM(Höger magenta)	Tillgängligt intervall: -9 till +9	
		HC(Höger cyan)	Tillgängligt intervall: -9 till +9	
		BG(Bearbeta gul)	Tillgängligt intervall: -9 till +9	
		BM(Bearbeta magenta)	Tillgängligt intervall: -9 till +9	
BC(Bearbeta cyan)	Tillgängligt intervall: -9 till +9			
Åters Grundins		Initierar systemparametrarna.		
Initiera utskriftsmätaren		Klicka på Initiera utskriftsmätare för att initiera utskriftsmätare.		

Icke-Dell toner	Av	Inaktiverar användning av en tonerkassett från en annan tillverkare.
	På	Aktiverar användning av en tonerkassett från en annan tillverkare.
Justera höjd	0 meter	Ställer in höjden på platsen där skrivaren är installerad.
	1.000 meter	
	2.000 meter	
	3.000 meter	
Tillämpa nya inställningar		När du har ändrat inställningarna ska du klicka på denna knapp för att tillämpa ändringarna.
Starta om skrivare för att tillämpa nya inställningar		Klicka på knappen för att tillämpa ändringarna.

Magasininställningar

Syfte:

Att ange pappersyper och pappersstorlekar, magasiniprioritet för MPF, magasin 1, och den extra arkmataren för 550 ark respektivt.

Värden:

Magasininställningar	MPF-läge	Panel angiven	Anger om pappersstorlek och papperstyp för flersyftesmataren (MPF) har angivits från skrivarens drivrutiner eller styrpanelen.
		Drivrutin angiven	
	MPF Display-popup ^{*1}	På Av	Visar ett popupmeddelande där du uppmanas att ställa in Papperstyp och Pappersstorlek när papper ligger i MPF.
	MPF pappersstorlek ^{*1}	Använd drivrutinsinställningar	Anger storleken för papper som är laddade i MPF.
		A4 (210 x 297 mm)	
		A5 (148 x 210 mm)	
		B5 (182x257 mm)	
		Letter (8.5 x 11")	
		Folio (8.5 x 13")	
		Legal (8.5 x 14")	
		Exekutiv (7.3 x 10.5")	
		Kuvert #10 (4.1 x 9.5")	
		Monarchkuvert (3.9 x 7.5")	
		DL-kuvert (110 x 220 mm)	
		C5-kuvert (162 x 229 mm)	
		Anpassa storlek	
	MPF Anpassad storlek - Y ^{*1}	Tillgängligt intervall: 127–355 mm (5.0–14.0")	Anger längden på den anpassade pappersstorlek som är påfylld i MPF.
	MPF Anpassad storlek - X ^{*1}	Tillgängligt intervall: 77–215 mm (3.0–8.5")	Anger bredden på den anpassade pappersstorlek som är påfylld i MPF.

MPF pappersstorlek *1	Vanligt	Anger typen av papper som är laddade i MPF.
	Vanligt tjockt	
	Omslagspapper (106–163 g/m ²)	
	Omslagspapper tjockt (106–163 g/m ²)	
	Bestruket (106–163 g/m ²)	
	Bestruket tjockt(106–163 g/m ²)	
	Etikett	
	Kuvert	
	Återvunnet	
	Brevhuvud	
	Förtryckt	
	Hålslaget	
	Färg	
	Vanligt - Sida 2	
	Färg - Sida 2	
Vanligt tjockt - Sida 2		
Återvunnet - Sida 2		
Magasin 1 Display-popup	På Av	Visar ett popupmeddelande där du uppmanas att ställa in Papperstyp och Pappersstorlek när papper ligger i magasin 1.
Magasin 1 pappersstorlek	A4 (210 x 297 mm) A5 (148 x 210 mm) B5 (182 x 257 mm) Letter (8.5 x 11") Folio (8.5 x 13") Legal (8.5 x 14") Exekutiv (7.3 x 10.5") Anpassa storlek	Anger storleken för papper som är laddade i magasin 1.
Magasin 1 Anpassad storlek – Y	Tillgängligt intervall: 210–355 mm (8.3–14.0")	Anger längden på den anpassade pappersstorlek som är påfylld i magasin 1.
Magasin 1 Anpassad storlek - X	Tillgängligt intervall: 148–215 mm (5.8–8.5")	Anger bredden på den anpassade pappersstorlek som är påfylld i magasin 1.
Magasin 1 papperstyp	Vanligt Vanligt tjockt Omslagspapper (106–163 g/m ²) Omslagspapper tjockt (164–216 g/m ²) Bestruket (106–163 g/m ²) Bestruket tjockt(164–216 g/m ²)	Anger typen av papper som är laddade i magasin 1.

	Återvunnet	
	Brevhuvud	
	Förtryckt	
	Hålslaget	
	Färg	
	Vanligt - Sida 2	
	Färg - Sida 2	
	Vanligt tjockt - Sida 2	
	Återvunnet - Sida 2	
Magasin 2 Visa popup ^{*2}	På Av	Visar ett popupmeddelande där du uppmanas att ställa in Papperstyp och Pappersstorlek när papper ligger i extra arkmatare för 550 ark.
Magasin 2 pappersstorlek ^{*2}	Auto Anpassa storlek	Anger storleken på papper som är laddade i den extra arkmataren för 550 ark.
Magasin 2 Anpassad pappersstorlek - Y ^{*2}	Tillgängligt intervall: 210–355 mm (8.3–14.0")	Anger längden på papper av anpassad storlek laddade i extra arkmatare för 550 ark.
Magasin 2 Anpassad pappersstorlek - X ^{*2}	Tillgängligt intervall: 148–215 mm (5.8–8.5")	Anger bredden på papper av anpassad storlek laddade i extra arkmatare för 550 ark.
Magasin 2 papperstyp ^{*2}	Vanligt Vanligt tjockt Omslagspapper (106–163 g/m ²) Omslagspapper tjockt (164–216 g/m ²) Bestruket (106–163 g/m ²) Bestruket tjockt(164–216 g/m ²) Återvunnet Brevhuvud Förtryckt Hålslaget Färg Vanligt - Sida 2 Färg - Sida 2 Vanligt tjockt - Sida 2 Återvunnet - Sida 2	Anger den typ av papper som är laddade i den extra arkmataren för 550 ark.
Magasinsprioritet	MPF->magasin1 Magasin 1->MPF MPF->Magasin1->Magasin2 ^{*2} MPF->Magasin 2- ^{*2} ->Magasin 1 Magasin 1->MPF->Magasin2 ^{*2} Magasin 1->Magasin 2- ^{*2} ->MPF Magasin 2- ^{*2} ->MPF>Magasin 1 Magasin 2- ^{*2} ->Magasin 1>MPF	Anger prioritetsordningen för pappersmagasinen.

Tillämpa nya inställningar	När du har ändrat inställningarna ska du klicka på denna knapp för att tillämpa ändringarna.
Starta om skrivare för att tillämpa nya inställningar	Klicka på knappen för att starta om skrivaren och verkställa ändringarna.

*1 Denna artikel är endast tillgänglig när **MPF-läge** är satt till **Panel angiven**.

*2 Detta alternativ är endast tillgängligt om den extra arkmataren för 550 ark är installerad.

 **ANMÄRKNING:** För information om pappersdensitet för papperstyper, se "Specifikationer för papperstyp".

Panelspråk

Syfte:

Bestämma språk för texten på LCD-panelen.

Värden:

Panelspråk	Engelska	Ställer in språket som ska användas på LCD-panelen.
	Franska	
	Italienska	
	Tyska	
	Spanska	
	Danska	
	Holländska	
	Norska	
	Svenska	

Tillämpa nya inställningar	När du har ändrat inställningarna ska du klicka på denna knapp för att tillämpa ändringarna.
Starta om skrivare för att tillämpa nya inställningar	Klicka på knappen för att tillämpa ändringarna.

TCP/IP-inställningar

 **ANMÄRKNING:** TCP/IP-inställningar är inte tillgängliga när skrivarens IP-läge är satt till IPv6-läge.

Syfte:

För att konfigurera TCP/IP-inställningar.

Värden:

IP-adressläge	AutoIP	Ställer automatiskt in IP-adressen. Ett slumpstal från 169.254.1.0 till 169.254.254.255 som inte används i nätverket anges som IP-adress. Subnätmasken anges till 255.255.0.0.
	BOOTP	Anger IP-adressen med hjälp av BOOTP.
	RARP	Anger IP-adressen med hjälp av RARP.
	DHCP	Anger IP-adressen med hjälp av DHCP.
	Panel	Ställer manuellt in IP-adressen.

IP-adress	Ställer manuellt in IP-adressen som tilldelats skrivaren. Den tilldelas skrivaren i formatet nnn.nnn.nnn.nnn. Varje oktett som utgör nnn.nnn.nnn.nnn är ett värde i intervallet 0 till 254. 127 och varje värde i intervallet 224 till 254 kan inte anges för den första oktetten i en gateway-adress.
Subnätmask	Ställer manuellt in subnätmasken. Det specificeras i formatet nnn.nnn.nnn.nnn. Varje oktett som utgör nnn.nnn.nnn.nnn är ett värde i intervallet 0 till 255. 255.255.255.255 som inte kan anges som subnätmask.
Gateway-adress	Ställer manuellt in gateway-adressen. Den anges i formatet nnn.nnn.nnn.nnn. Varje oktett som utgör nnn.nnn.nnn.nnn är ett värde i intervallet 0 till 254. 127 och varje värde i intervallet 224 till 254 kan inte anges för den första oktetten i en gateway-adress.
Tillämpa nya inställningar	När du har ändrat inställningarna ska du klicka på denna knapp för att tillämpa ändringarna.
Starta om skrivare för att tillämpa nya inställningar	Klicka på knappen för att starta om skrivaren och verkställa ändringarna.

Nätverksinställningar



ANMÄRKNING: Nätverksinställningar är inte tillgängligt när skrivaren är ansluten med en USB-kabel.

Syfte:

Att konfigurera installationen av skrivaren med hjälp av webbläsaren.

Värden:

Skrivarserverinställningar ^{*1}	Visa	Klicka för att visa sidan Skrivarserverinstallation på Dell Printer Configuration Web Tool.
Visning av Dell Configuration Web Tool	Av	Visar inte serverinställningar för Dell Printer Configuration Web Tool.
	På	Visar serverinställningar för Dell Printer Configuration Web Tool.
Tillämpa nya inställningar		När du har ändrat inställningarna ska du klicka på denna knapp för att tillämpa ändringarna.
Starta om skrivare för att tillämpa nya inställningar		Klicka på knappen för att starta om skrivaren och verkställa ändringarna.

^{*1} Detta alternativ är endast tillgängligt när **Visning av Dell Configuration Web Tool** är satt till **På**.

Standardvärden för USB-direktutskrift

Syfte:

Att skapa dina egna inställningar för standardvärden för USB-direktutskrift.

Värden:

Utskriftsfärg	Fullfärg	Skriver ut i färgläge.
	Svartvit	Skriver ut i läget svartvit.
Välj magasin	MPF	Pappret matas från MPF.
	Magasin 1	Pappret matas från magasin 1.
	Magasin 2 ^{*1}	Pappret matas från den extra arkmataren för 550 ark.

Dubbelzijdig utskrift ^{*2}	1->Enkelsidigt	Skriver ut på en sida av pappersarket.
	Långsidebindning	Skriver ut på båda sidorna av ett pappersark som sedan binds längs med långsidan.
	Kortsidbindning	Skriver ut på båda sidorna av ett pappersark som sedan binds längs med kortsidan.
Flera upp	Av	Skriver ut en sida på ena sidan av pappersarket.
	2 upp	Skriver ut två sidor på ena sidan av pappersarket.
	4 upp	Skriver ut fyra sidor på ena sidan av pappersarket.
Sortering	Sorterad	Sorterar utskriftsjobbet.
	Osoraterat	Sorterar inte utskriftsjobbet.
Tillämpa nya inställningar		När du har ändrat inställningarna ska du klicka på denna knapp för att tillämpa ändringarna.
Starta om skrivare för att tillämpa nya inställningar		Klicka på knappen för att starta om skrivaren och verkställa ändringarna.
*1 Detta alternativ är endast tillgängligt om den extra arkmataren för 550 ark är installerad.		
*2 Denna artikel är endast tillgänglig för Dell C3760dn Color Laser Printer.		

Diagnos

Fliken **Diagnos** inkluderar sidorna **Diagramutskrift** och **Miljösensorinfo**.

Diagramutskrift

Syfte:

Om du vill skriva ut olika diagram som kan användas för diagnos av skrivaren. Diagrammet skrivs ut på papper i storlek A4 eller Letter.

Värden:

Breddkonfigureringsdiagram	Skriver ut hela halvtonsidor för gul, magenta, cyan och svart. Skriver också ut sidor för att kontrollera bredden. Totalt skrivs fem sidor ut.
Spökkonfigureringsdiagram	Skriver ut ett diagram för att kontrollera spökutskrift. En sida skrivs ut.
4-färgskonfigureringsdiagram	Band i gult, magenta, cyan och svart skrivs ut med olika densitet. En sida skrivs ut.
Diagram för banddetektion	Skriver ut diagram för att kontrollera med vilken färg bandningen förekom och avståndet mellan varje band.
MQ-diagram	Skriver ut diagram för att kontrollera bindningen i A4 eller Letter.
Placeringsdiagram	Skriver ut ett diagram för att kontrollera rätt inställning av utskriften bild på papperet. En sida skrivs ut.

Miljösensorinformation

Syfte:

Om du vill skriva ut skrivarens interna miljösensorinformation till **Resultat**.

Värden:

Hämta miljösensorinformation	Klicka på knappen för att bekräfta skrivarens interna miljösensorinformation som temperatur och luftfuktighet.
------------------------------	--

Återställa grundinställningar

Om du utför denna funktion och startar om skrivaren, återställs alla menyparametrar, utom parametrarna för nätverk, till sina standardvärden.

Följande menyparametrar är undantag och återställs inte.

- Nätverksinställningar
- Panellåsinställningar och lösenord
- Inställningar och lösenord för Aktiverad funktion
- Inställningar för Inloggningsfel
- Inställningar för Ställ in tillgänglig tid
- Inställningar för Säkert jobb utgår
- USB-portinställningar
- Datakrypteringsinställningar
- Inställningar för Överskriva hårddisk
- ColorTrack Lägesinställningar
- ColorTrack Felrapportinställningar
- Inställningar för Ej registrerad användare

Vid användning av Verktygslådan

- 1 Klicka på Start → Alla program → DellSkrivare → Dell C3760 Color Laser Printer → Verktygslåda.



ANMÄRKNING: För att få information om hur man startar Verktygslådan, se "Starta verktygslådan".

Verktygslådan öppnas.

- 2 Klicka på fliken Underhåll av skrivare.
- 3 Välj Underhåll från listan på vänstersidan av sidan.
Sidan Underhåll visas.
- 4 Klicka på Återställ grundinställningar.
Skrivaren startar om automatiskt för att tillämpa inställningarna.

Förstå skrivarmenyerna

När skrivaren är ansluten till ett nätverk och tillgänglig för ett antal användare kan tillträdet till menyerna i Admininställningar begränsas. Detta förhindrar att andra användare använder styrpanelen och oavsiktligt ändrar de förvalda inställningarna som administratören gjort.

Men du kan använda din skrivardrivrutin för att åsidosätta användarens förvalda inställningar och välja inställningar för enstaka utskriftsjobb.

Rapport/lista

Använd menyn Rapport/lista för att skriva ut olika typer av rapporter och listor.

Skrivarinställningar

Syfte:

För att skriva ut en lista med aktuella förvalda inställningar, installerade tillval, storlek på installerat skrivarminne och statusen för förbrukningsvarorna för skrivaren.

Panelinställningar

Syfte:

För att skriva ut en detaljerad lista över alla inställningar på skrivarens menyer.

PCL-typsnittslista

Syfte:

För att skriva ut exempel på tillgängliga PCL-typsnitt.

Se även:

”Förstå typsnitt”

PCL-makrolista

Syfte:

För att skriva ut information om nedladdade PCL-makron.

PS typsnittslista

Syfte:

För att skriva ut exempel på tillgängliga PS-typsnitt.

Se även:

”Förstå typsnitt”

PDF-typsnittslista

Syfte:

För att skriva ut exempel på tillgängliga PDF-typsnitt.

Jobbhistorik

Syfte:

För att skriva ut en detaljerad lista över utskriftsjobb som har behandlats. Denna lista innehåller de senaste 20 jobben.

Felhistorik

Syfte:

För att skriva ut en detaljerad lista över pappersstopp och allvarliga fel.

Utskriftsmätare

Syfte:

För att skriva rapporter om totalt antal utskrivna sidor.

Testsida färg

Syfte:

För att skriva ut en sida för att testa färger.

Sparade dokument





ANMÄRKNING: Funktionen Sparade dokument är endast tillgänglig när en extra minnesmodul på 512 MB är installerad på skrivaren och RAM-disk under Systeminställningar är aktiverad eller när den extra hårddisken är installerad.

Syfte:

För att skriva ut en lista över alla sparade filer för Säker utskrift, Utskrift från privat brevlåda, Utskrift från allmän brevlåda och Korrekturutskrift i RAM-disken eller om den extra hårddisken är installerad.

Skriv ut en rapport/lista genom att använda styrpanelen

- 1 Tryck på knappen  (Meny).
- 2 Tryck på knappen  tills Rapport/listamarkeras och tryck sedan på knappen  (Ange).
- 3 Tryck på knappen  tills den önskade rapporten markeras och tryck sedan på knappen  (Ange).
Den valda rapporten eller listan skrivs ut.

Skriv ut en rapport/lista genom att använda verktygslådan

- 1 Klicka på Start → Alla program → Dell Skrivare → Dell C3760 Color Laser Printer → Verktygslåda.
 **ANMÄRKNING:** För att få information om hur man startar **Verktygslådan**, se "Starta verktygslådan".
Verktygslådan öppnas.
- 2 Se till att fliken Skrivarinställningsrapport är öppen.
- 3 Välj **Rapporter** från listan till vänster på sidan.
Sidan **Rapporter** visas.
- 4 Klicka på knappen för den önskade rapporten eller listan.
Rapporten eller listan skrivs ut.

Admininställningar

Använd menyn Admininställningar för att konfigurera en rad skrivarfunktioner.

PCL

Använd menyn PCL för att ändra skrivarinställningar som endast påverkar jobb som använder skrivarspråket PCL-emulering.

 **ANMÄRKNING:** Värden markerade med asterisk (*) är fabriksinställningar.

Pappersmagasin

Syfte:

För att ange grundinställningen för pappersmagasin.

Värden:

Auto*
MPF
Magasin1
Magasin2* ¹

*¹ Detta alternativ är endast tillgängligt om den extra arkmataren för 550 ark är installerad.

Pappersstorlek

Syfte:

För att ange förvald pappersstorlek.

Värden:

mm-serier

A4* ¹
A5
B5
Letter
Executive
Folio
Legal
Kuvert #10
Monarch
DL
C5
Anpassa storlek

*¹ Betecknar landsspecifika fabriksinställda värden.

Tumserier

Letter ^{*1}
Executive
Folio
Legal
A4
A5
B5
Kuvert #10
Monarch
DL
C5
Anpassa storlek
^{*1} Betecknar landsspecifika fabriksinställda värden.



ANMÄRKNING: Då du väljer anpassad storlek för pappersstorlek uppmanas du att mata in en anpassad längd och bredd.

Orientering

Syfte:

För att ange hur text och grafik är orienterade på sidan.

Värden:

Stående [*]	Skriver text och grafik parallellt med kortsidan av papperet.
Liggande	Skriver text och grafik parallellt med långsidan av papperet.

Dubbelsidig



ANMÄRKNING: Dubbelsidig funktion är endast tillgänglig för Dell C3760dn Color Laser Printer.

Syfte:

För att ange om du vill skriva ut på båda sidorna av ett pappersark.

Värden:

Dubbelsidig utskrift	Av [*]	Skriver inte ut på båda sidorna av ett pappersark.
	På	Skriver ut på båda sidorna av ett pappersark.
Bindningskant	Vik längs långsidan [*]	Skriver ut på båda sidorna av ett pappersark som sedan binds längs med långsidan.
	Vik längs kortsidan	Skriver ut på båda sidorna av ett pappersark som sedan binds längs med kortsidan.

Typsnitt

Syfte:

För att ange förvalt typsnitt från de i skrivaren registrerade typsnitten.

Värden:

CG Times	LetterGothic	CourierPS
CG Times It	LetterGothic It	CourierPS Ob
CG Times Bd	LetterGothic Bd	CourierPS Bd
CG Times BdIt	Albertus Md	CourierPS BdOb
Univers Md	Albertus XBd	SymbolPS
Univers MdIt	Clarendon Cd	Palatino Roman
Univers Bd	Coronet	Palatino It
Univers BdIt	Marigold	Palatino Bd
Univers MdCd	Arial	Palatino BdIt
Univers MdCdIt	Arial It	ITCBookman Lt
Univers BdCd	Arial Bd	ITCBookman LtIt
Univers BdCdIt	Arial BdIt	ITCBookmanDm
AntiqueOlv	Times New	ITCBookmanDm It
AntiqueOlv It	Times New It	HelveticaNr
AntiqueOlv Bd	Times New Bd	HelveticaNr Ob
CG Omega	Times New BdIt	HelveticaNr Bd
CG Omega It	Symbol	HelveticaNrBdOb
CG Omega Bd	Wingdings	N C Schbk Roman
CG Omega BdIt	Line Printer	N C Schbk It
GaramondAntiqua	Times Roman	N C Schbk Bd
Garamond Krsv	Times It	N C Schbk BdIt
Garamond Hlb	Times Bd	ITC A G Go Bk
GaramondKrsvHlb	Times BdIt	ITC A G Go BkOb
Courier*	Helvetica	ITC A G Go Dm
Courier It	Helvetica Ob	ITC A G Go DmOb
Courier Bd	Helvetica Bd	ZapfC MdIt
Courier BdIt	Helvetica BdOb	ZapfDingbats

Symboluppsättning

Syfte:

För att ange en symboluppsättning för ett angivet typsnitt.

Värden:

ROMAN-8*	WIN L1	ISO-6
ISO L1	WIN L2	ISO-11
ISO L2	WIN L5	ISO-15
ISO L5	DESKTOP	ISO-17
ISO L6	PS TEXT	ISO-21
PC-8	MC TEXT	ISO-60
PC-8 DN	MS PUB	ISO-69

PC-775	MATH-8	WIN 3.0
PC-850	PS MATH	WINBALT
PC-852	PI FONT	SYMBOL
PC-1004	LEGAL	WINGDINGS
PC-8 TK	ISO-4	DNGBTSMS

Typsnittsstorlek

Syfte:

För att ange typsnittsstorleken för skalbara typografiska typsnitt.

Värden:

12,00[°] Ställer in värdena i steg om 0,25.

Tillgängligt intervall: 4,00 – 50,00

Typsnittsstorlek hänvisar till höjden av tecknen i typsnittet. En punkt motsvarar ungefär 1/72 tum.

 **ANMÄRKNING:** Meny Typsnittsstorl. visas endast för typografiska typsnitt.

Se även:

”Bredd och punktstorlek”

Teckenbredd

Syfte:

För att ange teckenbredden för skalbara enkelbreddstypsnitt.

Värden:

10,00[°] Ställer in värdet i steg om 0,01.

Tillgängligt intervall: 6,00 – 24,00

Teckenbredden hänvisar till antalet mellanslagstecken som får plats horisontellt på en tum. För icke skalbara enkelbreddstypsnitt visas bredden, men den kan inte ändras.

 **ANMÄRKNING:** Meny Teckenbredd visas endast för fasta typsnitt eller enkelbreddstypsnitt

Se även:

”Bredd och punktstorlek”

Rader/sida

Syfte:

För att ange antal rader på en sida.

Värden:

mm-serier

64 mm^{°1} Ställer in värdet i steg om 1 mm.

Tillgängligt intervall: 5 – 128 mm

^{*1} Betecknar landsspecifika fabriksinställningar.

Tumserier

60 tum ^{*1}	Ställer in värdet i steg om 1 tum.
----------------------	------------------------------------

Tillgängligt intervall: 5 – 128 tum

^{*1} Betecknar landsspecifika fabriksinställningar.

Skrivaren ställer in storleken på mellanrummet mellan varje rad (vertikal radbredd) baserat på menyartiklarna Rader/sida och Orientering. Välj rätt Rader/sida och Orientering innan du ändrar Rader/sida.

Se även:

”Orientering”

Antal kopior

Syfte:

För att ange förvald utskriftsmängd. (Ange antalet kopior som krävs för ett specifikt jobb från skrivardrivrutinen. Värden valda från skrivardrivrutinen upphäver alltid värden valda från styrpanelen.)

Värden:

1 [*]	Ställer in värdet i steg om 1.
----------------	--------------------------------

Tillgängligt intervall: 1–999

Bildförbättring

Syfte:

För att kunna aktivera bildförbättringsfunktionen som gör gränslinjen mellan svart och vitt mjukare för att minska ojämna kanter och förbättra utseendet.

Värden:

Av	Avaktiverar bildförbättringsfunktionen.
----	---

På [*]	Aktiverar bildförbättringsfunktionen.
-----------------	---------------------------------------

Hexdump

Syfte:

För att hjälpa till att isolera källan till ett utskriftsproblem. Med Hexdump valt kommer alla data som skickas till skrivaren att skrivas ut i hexadecimal- och teckenframställning. Kontrollkoder körs inte.

Värden:

Avaktivera [*]	Avaktiverar funktionen Hexdump.
-------------------------	---------------------------------

Aktivera	Aktiverar funktionen Hexdump.
----------	-------------------------------

Utkastläge

Syfte:

För att spara toner genom att skriva ut i utkastläge. Utskriftskvaliteten blir sämre vid utskrift i utkastläge.

Värden:

Avaktivera [*]	Skriver inte ut i utkastläge.
-------------------------	-------------------------------

Aktivera	Skriver ut i utkastläge.
----------	--------------------------

Radslut

Syfte:

För att lägga till kommandona för radslut.

Värden:

Av*	Kommandot för radslut läggs inte till. CR=CR, LF=LF, FF=FF
Lägg till-LF	LF-kommandot läggs till. CR=CR-LF, LF=LF, FF=FF
Lägg till-CR	CR-kommandot läggs till. CR=CR, LF=CR-LF, FF=CR-FF
CR-XX	Kommandona CR och LF läggs till. CR=CR-LF, LF=CR-LF, FF=CR-FF

Förvald färg

Syfte:

För att ange färgläget till Färg eller Svart. Denna inställning används för ett utskriftsjobb som inte anger något utskriftsläge.

Värden:

Svart*	Skriver ut i läget svartvit.
Färg	Skriver ut i färgläge.

Ignorera Formmatning

Syfte:

Att ange om tomma sidor som endast innehåller kontrollkoder för Formmatning ska ignoreras.

Värden:

Av*	Avaktiverar funktionen Ignorera Formmatning.
På	Aktiverar funktionen Ignorera Formmatning.

PDF

Använd PDF -menyn för att ändra skrivarinställningar som endast påverkar PDF-jobben.



ANMÄRKNING: Värden markerade med asterisk (*) är fabriksinställningar.

Antal

Syfte:

För att ange antalet kopior för utskrift.

Värden:

1*	Ställer in värdet i steg om 1.
Tillgängligt intervall: 1-999	

Dubbelsidig utskrift



ANMÄRKNING: Dubbelsidig utskriftsfunktion är endast tillgänglig för Dell C3760dn Color Laser Printer.

Syfte:

För att ange om du vill skriva ut på båda sidorna av ett pappersark.

Värde:

1-sidig*	Skriver ut på en sida av pappersarket.
Vik längs långsidan	Skriver ut på båda sidorna av ett pappersark som sedan binds längs med långsidan.
Vik längs kortsidan	Skriver ut på båda sidorna av ett pappersark som sedan binds längs med kortsidan.

Utskriftsläge

Syfte:

För att ange utskriftsläget.

Värde:

Normal*	För dokument med normalstora tecken.
Hög kvalitet	För dokument med liten teckenstorlek eller smala rader eller dokument som skrivits ut med en punktmatrixskrivare.
Snabb	Skriver ut snabbare än i normalt läge, men kvaliteten är sämre.

PDF-lösenord

Syfte:

För att ange lösenordet för att skriva ut säker PDF.

Värde:

Mata in PDF-lösenord	Mata in lösenordet för att skriva ut säker PDF.
----------------------	---

Sortering

Syfte:

För att ange om du vill sortera jobbet.

Värde:

Sorterat	Sorterar jobbet.
Osorterat*	Sorterar inte jobbet.

Utmatningsstorlek

Syfte:

För att ange utmatningens pappersstorlek för PDF.

Värde:

A4* ¹
Letter* ¹
Auto
* ¹ Förvald pappersstorlek visas.

Layout

Syfte:

För att ange utskriftslayout.

Värde:

Auto %*

100 % (ingen zoom)

Häfte

2 sidor upp

4 sidor upp

Förvald färg

Syfte:

För att ange utskriftsfärg.

Värde:

Färg (auto)*

Svart

PostScript

Använd menyn PostScript för att ändra skrivarinställningar som endast påverkar jobb som använder skrivarspråket PostScript-emulering.



ANMÄRKNING: Värden markerade med asterisk (*) är fabriksinställningar.

Felrapport PS

Syfte:

Att visa om skrivaren matar ut felinnehåll för ett PostScript-fel.

Ändringarna börjar gälla först efter att skrivaren stängts av och satts på igen.

Värden:

Av Avbryter utskriftsjobbet utan att skriva ut ett felmeddelande.

På* Skriver ut ett felmeddelande innan den avbryter jobbet.



ANMÄRKNING: Instruktioner från PS-drivrutinen upphäver inställningarna som angivits på styrpanelen.

Tidsgräns för PS-jobb

Syfte:

Att ange genomförandetiden för ett PostScript-jobb. Ändringarna börjar gälla först efter att skrivaren stängts av och satts på igen.

Värden:

Av*		Jobb time-out inträffar inte.
På	1 minut*	Ett PostScript-fel inträffar om bearbetningen inte är slutförd efter den angivna tiden.
	Tillgängligt intervall: 1-900 minuter.	

Pappersvalsläge

Syfte:

Att ange på vilket sätt magasin ska väljas för PostScript-läge. Ändringarna börjar gälla först efter att skrivaren stängts av och satts på igen.

Värden:

Auto*	Magasinet väljs enligt samma inställning som för PCL-läge.
Välj från magasin	Magasinet har valts i en metod som är kompatibel med reguljära PostScript-skrivare.

Förvald färg

Syfte:

Att ange färgläget till Färg eller Svart. Denna inställning används för ett utskriftsjobb som inte anger något utskriftsläge.

Värden:

Färg*	Skriver ut i färgläge.
Svart	Skriver ut i läget svartvit.

Nätverk

Använd menyn Nätverk för att ändra skrivarinställningarna för jobb som skickas till skrivaren via det trådbundna eller trådlösa nätverket.



ANMÄRKNING: Värden markerade med asterisk (*) är fabriksinställningar.

Ethernet

Syfte:

För att ange kommunikationshastighet och duplexinställningar för Ethernet. Ändringarna börjar gälla först efter att skrivaren stängts av och satts på igen.

Värden:

Auto*	Identifierar Ethernet-inställningarna automatiskt.
10BASE-T halv	Använder 10BASE-T halv-duplex.
10BASE-T full	Använder 10BASE-T full-duplex.
100BASE-TX halv	Använder 100BASE-TX halv-duplex.
100BASE-TX full	Använder 100BASE-TX full-duplex.
1000BASE-T full	Använder 1000BASE-T full-duplex.

Trådlös status







ANMÄRKNING: Funktionen Trådlös status är endast tillgänglig när skrivaren är ansluten med det trådlösa nätverket.

Syfte:

För att bekräfta statusen för trådlös kommunikation.

Värden:

Anslutning	 (God)
	 (Acceptabel)
	 (Låg)
	 (Ingen mottagning)
SSID	Visar namnet som identifierar det trådlösa nätverket.
Krypt.	Visar krypteringstypen.

Trådlös inställning



ANMÄRKNING: Trådlös inställning är endast tillgänglig när skrivaren är ansluten med det trådlösa nätverket.

Syfte:

För att konfigurera det trådlösa nätverksgränssnittet.

Värden:

Väljer åtkomst		Välj åtkomstpunkt från listan.	
	WEP-nyckeltillträde	När du väljer en åtkomstpunkt genom att använda WEP som säkerhetsmetod, mata in WEP-nyckeln. För 64bit-nycklar, upp till 10 hexadecimala tecken kan anges. För 128bit-nycklar, upp till 26 hexadecimala tecken kan anges.	
	Lösenfrasinställning	När du väljer en åtkomstpunkt genom att använda WPA, WPA2 eller Blandat som krypteringstyp, mata in lösenfrasen på 8 till 63 alfanumeriska tecken.	
Manuell inställning	Ange nätverk (SSID)	Anger ett namn för att indentifiera det trådlösa nätverket. Upp till 32 alfanumeriska tecken kan anges.	
	Infrastruktur		Välj när du vill konfigurera den trådlösa inställningen genom en åtkomstpunkt, till exempel en trådlös router.
		Ingen säkerhet	Anger Ingen säkerhet för att konfigurera den trådlösa inställningen utan att ange en krypteringstyp från WEP, WPA-PSK och WPA-PSK-AES.
	Blandat läge PSK*	Välj för att konfigurera den trådlösa inställningen med krypteringsmetoden Blandat läge PSK. Blandat läge PSK väljer automatiskt krypteringstyp från antingen WPA-PSK-TKIP, WPA-PSK-AES eller WPA2-PSK-AES.	
	WPA-PSK-TKIP	Lösenfrasinställning	Anger lösenfrasen med alfanumeriska tecken från 8 till 63.
		Lösenfras Tillträde	Anger lösenfrasen med alfanumeriska tecken från 8 till 63.
	WPA2-PSK-AES		Välj för att konfigurera den trådlösa inställningen med krypteringsmetoden WPA2-PSK-AES.
		Lösenfrasinställning	Anger lösenfrasen med alfanumeriska tecken från 8 till 63.

	WEP	Anger den WEP-nyckel som ska användas i det trådlösa nätverket. För 64bit-nycklar, upp till 10 hexadecimala tecken kan anges. För 128bit-nycklar, upp till 26 hexadecimala tecken kan anges.
	Överföringsnyckel	Anger överföringsnyckeln Auto *, WEP-nyckel 1 , WEP-nyckel 2 , WEP-nyckel 3 och WEP-nyckel 4 .
Ad-hoc		Välj för att konfigurera den trådlösa inställningen utan någon åtkomstpunkt, till exempel en trådlös router.
	Ingen säkerhet*	Välj för att konfigurera den trådlösa inställningen utan att ange krypteringstypen från WEP.
	WEP	Anger den WEP-nyckel som ska användas i det trådlösa nätverket. För 64bit-nycklar, upp till 10 hexadecimala tecken kan anges. För 128bit-nycklar, upp till 26 hexadecimala tecken kan anges.
	Överföringsnyckel	Anger överföringsnyckeln från WEP-nyckel 1 *, WEP-nyckel 2 , WEP-nyckel 3 och WEP-nyckel 4 .

WPS-installation



ANMÄRKNING: WPS-installation är endast tillgänglig när skrivaren är ansluten med det trådlösa nätverket.

Syfte:

Att konfigurera det trådlösa nätverket genom användning av WPS.

Värden:

Tryckknappskontroll	Avbryt*	Avbryter den trådlösa inställningen med krypteringstypen WPS-PBC.
	Start	Konfigurerar den trådlösa inställningen med krypteringstypen WPS-PBC.
PIN-kod	Starta konfiguration	Konfigurerar den trådlösa inställningen med PIN-koden som tilldelas automatiskt från skrivaren.
	Skriv ut PIN-kod	Skriver ut PIN-koden. Bekräfta den när du anger skrivarens PIN på din dator.

Återställ trådlöst



ANMÄRKNING: Funktionen Återställ trådlöst är endast tillgänglig när skrivaren är ansluten med det trådlösa nätverket.

Syfte:

För att initiera trådlösa nätverksinställningar. När denna funktion har körts och skrivaren har startats om återställs alla inställningar för trådlöst nätverk till dess förvalda värden.

TCP/IP

Syfte:

För att konfigurera TCP/IP-inställningar.

Värden:

IP-läge	Dual-stack*	Använder både IPv4 och IPv6 för att ange IP-adressen.
	IPv4-läge	Använder IPv4 för att ange IP-adressen.
	IPv6-läge	Använder IPv6 för att ange IP-adressen.

IPv4	Hämta IP-adress	AutoIP*	Anger IP-adressen automatiskt. Ett slumpat från 169.254.1.0 till 169.254.254.255 som inte används i nätverket anges som IP-adress. Subnätmasken anges till 255.255.0.0.
		BOOTP	Anger IP-adressen med hjälp at BOOTP.
		RARP	Anger IP-adressen med hjälp at RARP.
		DHCP	Anger IP-adressen med hjälp at DHCP.
		Panel	Använd detta alternativ när du vill ange IP-adressen manuellt på styrpanelen.
	IP-adress		När en IP-adress anges manuellt tilldelas skrivaren IP enligt formatet nnn.nnn.nnn.nnn. Varje oktett som utgör nnn.nnn.nnn.nnn är ett värde mellan 0 och 254. 127 och ett värde mellan 224 till 254 kan inte användas för den första oktetten för en gateway-adress.
	Subnätmask		När en IP-adress anges manuellt tilldelas subnätmasken enligt formatet nnn.nnn.nnn.nnn. Varje oktett som utgör nnn.nnn.nnn.nnn är ett värde mellan 0 och 255. 255.255.255 kan inte användas för subnätmasken.
	Gateway-adress		När en IP-adress anges manuellt tilldelas gateway-adressen enligt formatet nnn.nnn.nnn.nnn. Varje oktett som utgör nnn.nnn.nnn.nnn är ett värde mellan 0 och 254. 127 och ett värde mellan 224 till 254 kan inte användas för den första oktetten för en gateway-adress.
IPsec	Avaktivera*		Avaktiverar IPsec.
*1 IPsec-funktionen är endast tillgänglig när IPsec är aktiverad på Dell Printer Configuration Web Tool .			

Protokoll

Syfte:

För att aktivera eller avaktivera varje protokoll. Ändringarna börjar gälla först efter att skrivaren stängts av och satts på igen.

Värden:

LPD	Avaktivera	Avaktiverar LPD-porten.
	Aktivera*	Aktiverar LPD-porten (Line Printer Daemon).
Port9100	Avaktivera	Avaktiverar Port9100-porten.
	Aktivera*	Aktiverar Port9100-porten.
FTP	Avaktivera	Avaktiverar FTP-porten.
	Aktivera*	Avaktiverar FTP-porten.
IPP	Avaktivera	Avaktiverar IPP-port.
	Aktivera*	Aktiverar IPP-port.
SMB TCP/IP	Avaktivera	Avaktiverar SMB TCP/IP-port.
	Aktivera*	Aktiverar SMB TCP/IP-port.
SMB NetBEUI	Avaktivera	Avaktiverar SMB NetBEUI-porten.
	Aktivera*	Aktiverar SMB NetBEUI-porten.
WSD-utskrift	Avaktivera	Avaktiverar WSD-port.
	Aktivera*	Aktiverar WSD-port.

SNMP UDP	Avaktivera	Avaktiverar SNMP UDP-porten.
	Aktivera*	Aktiverar SNMP UDP-porten (Simple Network Management Protocol).
Larm via e-post	Avaktivera	Avaktiverar funktionen Larm via e-post.
	Aktivera*	Aktiverar funktionen Larm via e-post.
EWS	Avaktivera	Avaktiverar tillgång till Dell Printer Configuration Web Tool som är inbyggd i skrivaren.
	Aktivera*	Aktiverar tillgång till Dell Printer Configuration Web Tool som är inbyggd i skrivaren.
Bonjour (mDNS)	Avaktivera	Avaktiverar Bonjour (mDNS).
	Aktivera*	Aktiverar Bonjour (mDNS).
Telnet	Avaktivera	Avaktiverar Telnet.
	Aktivera*	Aktiverar Telnet.
HTTP-SSL/TLS ^{*1}	Avaktivera*	Avaktiverar HTTP-SSL/TLS.
	Aktivera	Aktiverar HTTP-SSL/TLS.
Google Cloud Print	Avaktivera*	Avaktiverar Google Cloud Print.
	Aktivera	Aktiverar Google Cloud Print.

*1 HTTP-SSL/TLS-funktionen är endast tillgänglig när ett digitalt certifikat är angivet från **Dell Printer Configuration Web Tool**.

IP-filter



ANMÄRKNING: Funktionen IP-filter är endast tillgänglig för LPD eller Port9100.

Syfte:

För att blockera data mottagen från en specifik IP-adress via trådbundet eller trådlöst nätverk. Du kan ange upp till fem IP-adresser. Ändringarna börjar gälla först efter att skrivaren stängts av och satts på igen.

Värden:

Nr n/IP-adress (n är 1–5).		Anger IP-adressen för filter <i>n</i> .
Nr n / mask (n är 1–5).		Anger adressmasken för filter <i>n</i> .
Nr n / Läge (n är 1–5).	Av*	Avaktiverar funktionen IP-filter för filter <i>n</i> .
	Acceptera	Accepterar åtkomst från den angivna IP-adressen.
	Avvisa	Avvisar åtkomst från den angivna IP-adressen.

IEEE 802.1x



ANMÄRKNING: Funktionen IEEE 802.1x är endast tillgänglig när skrivaren är ansluten med en LAN-kabel och den är endast tillgänglig när IEEE 802.1x-autentiseringen är aktiverad.

Syfte:

För att avaktivera IEEE 802.1x-autentisering. Ändringarna börjar gälla först efter att skrivaren stängts av och satts på igen.

Återställ LAN

Syfte:

För att initiera trådbunden nätverksdata som lagrats i icke-flyktigt minne (NVM). När denna funktion har körts och skrivaren har startats om återställs alla inställningar för trådbundet nätverk till dess förvalda värden.

Adobe-protokoll

Syfte:

Att ange PostScript-kommunikationsprotokoll för ett parallellt gränssnitt, du kan konfigurera inställningen Adobe-protokoll för det trådbundna nätverket. Ändringarna börjar gälla först efter att skrivaren stängts av och satts på igen.

Värden:

Auto	Används när PostScript-kommunikationsprotokollet auto-identifieras.
Standard	Används när kommunikationsprotokollet är i ASCII-gränssnitt.
BCP	Används när kommunikationsprotokollet är i binärt format.
TBCP*	Används när kommunikationsrotokollet stöder både ASCII och binära data för att växla mellan dem i enlighet med den angivna kontrollkoden.
Binär	Används när ingen särskild bearbetning krävs för data.

USB-inställningar

Använd menyn USB-inställn. för att ändra skrivarinställningar som påverkar en USB-port.

USB-port



ANMÄRKNING: USB-portfunktionen är tillgänglig endast för USB-porten på baksidan av skrivaren.

Syfte:

För att ange om USB-porten ska aktiveras. Ändringarna börjar gälla först efter att skrivaren stängts av och satts på igen.

Värden:

Avaktivera	Avaktiverar USB-gränssnittet.
Aktivera*	Aktiverar USB-gränssnittet.

Adobe-protokoll

Syfte:

Att ange PostScript-kommunikationsprotokoll för ett parallellt gränssnitt, du kan konfigurera inställningen Adobe-protokoll för det trådbundna nätverket. Ändringarna börjar gälla först efter att skrivaren stängts av och satts på igen.

Värden:

Auto	Används när PostScript-kommunikationsprotokollet auto-identifieras.
Standard	Används när kommunikationsprotokollet är i ASCII-gränssnitt.
BCP	Används när kommunikationsprotokollet är i binärt format.
TBCP*	Används när kommunikationsrotokollet stöder både ASCII och binära data för att växla mellan dem i enlighet med den angivna kontrollkoden.
Binär	Används när ingen särskild bearbetning krävs för data.

Systeminställningar

Använd Systeminställningar för att konfigurera inställningarna för energisparläget, varningssignaler, time-out-tid, språk som visas på displayen och automatisk utskrift för jobblogg.



ANMÄRKNING: Värden markerade med asterisk (*) är fabriksinställningar.

Timer energispar

 **FÖRSIKTIGT:** Om funktionen Auto-timer av är angiven och ström stängs av, rensas data som lagrats i RAM-disken.

Syfte:

För att ange tiden för övergång till energisparläge.

Värden:

Viloläge	6 minuter*	Anger den tid det tar innan skrivaren övergår till viloläge efter att ha avslutat ett jobb.
	Tillgängligt intervall: 1–60 minuter	
Djupt viloläge	8 minuter*	Anger den tid det tar innan skrivaren övergår till Djupt viloläge efter att ha övergått till Viloläge.
	Tillgängligt intervall: 1–60 minuter	
Auto-timer av ^{*1}	Av	Avaktiverar Auto-timer av.
	På*	180 minuter* Tillgängligt intervall: 60–1.440 minuter

*1 Funktionen Auto-timer av är endast tillgänglig i vissa regioner.

När du anger 1 minut för Viloläge går skrivaren in i energisparläge 1 minut efter att den avslutar ett jobb. Detta använder betydligt mycket mindre energi men kräver längre uppvärmningstid för skrivaren. Ange 1 minut om din skrivare delar elledning med rumsbelysningen och du noterat att ljuset flimrar.

Välj ett högt värde om skrivaren används konstant. Under de flesta omständigheterna håller det skrivaren redo att fungera med minimal uppvärmningstid.

Välj ett värde mellan 1 och 60 minuter för energisparläge om du vill ha balans mellan energiförbrukning och kortare uppvärmningstid.

Skrivaren återgår automatiskt från energisparläge till standby-läge när den mottar data från datorn. Du kan också ändra skrivarens status till standby-läget genom att trycka på någon knapp på styrpanelen.

Om funktionen Auto-timer av stänger av skrivaren kan inte skrivaren startas igen automatiskt. För att sätta igång skrivaren igen, växla fysiskt över strömbrytaren på skrivaren till På.

Autoåterställning

Syfte:

För att återställa inställningarna till grundinställningarna och återgå till standby-läget efter att du inte har angett några inställningar under en viss tid.

Värden:

45 sek*
1 min
2 min
3 min
4 min

Tidsgräns för fel

Syfte:

För att ange tidsfristen för hur länge skrivaren ska vänta innan den avbryter ett utskriftsjobb som avbryts onormalt. Utskriftsjobbet avbryts om tiden för time-out överskrids.

Värden:

Av		Avaktiverar time-out vid fel.
På*	60 sekunder*	Anger tiden som skrivaren väntar innan den avbryter ett jobb som avbryts onormalt.
	Tillgängligt intervall: 3–300 sekunder	

Tidsgräns för jobb

Syfte:

För att ange tiden skrivaren ska vänta på att data ska komma från datom. Utskriftsjobbet avbryts om tiden för time-out överskrids.

Värden:

Av		Avaktiverar time-out för jobb.
På*	30 sekunder*	Ställer in tiden skrivaren ska vänta på att data ska komma från datom.
	Tillgängligt intervall: 5–300 sekunder	

Datum & tid

Syfte:

För att ange datum- och tidsformat.

Värden:

Ställa in datum & tid	Tidszon	Anger tidszon.
	Datum	Ställer in datum beroende på inställningarna för Datumformat.
	Tid	Ställer in tiden.
Datumformat		Ställer in datumformat.
Tidsformat	12 h	Ställer in tiden i 12-timmarsformat.
	24 h*	Ställer in tiden i 24-timmarsformat.

Ljudtoner

Syfte:

För att konfigurera inställningarna för ljudtoner som avges av skrivaren under drift eller när ett varningsmeddelande visas.

Värden:

Kontrollpanelen	Av*	Avger inte någon ton när inmatning på styrpanelen är korrekt.
	På	Avger en ton när inmatning på styrpanelen är korrekt.
Ogiltig tangent	Av*	Avger inte någon ton när inmatning på styrpanelen är felaktig.
	På	Avger en ton när inmatning på styrpanelen är felaktig.
Maskin klar	Av	Avger inte en ton när skrivaren är redo att utföra ett jobb.
	På*	Avger en ton när skrivaren är redo att utföra ett jobb.
Jobb slutfört	Av	Avger inte någon ton när ett jobb är slutfört.
	På*	Avger en ton när ett jobb är slutfört.

Felton	Av	Avger inte en ton när ett jobb avslutas onormalt.
	På*	Avger en ton när ett jobb avslutas onormalt.
Uppmärksamhetston	Av	Avger inte en ton när ett problem uppstår.
	På*	Avger en ton när ett problem uppstår.
Slut på papper	Av	Avger inte någon ton när skrivaren får slut på papper.
	På*	Avger en ton när skrivaren får slut på papper.
Låg toner larm	Av	Sänder inte ut någon ton när en toner är låg.
	På*	Sänder ut en ton när en toner är låg.
Auto rensning alarm	Av*	Sänder inte ut en ton 5 sekunder innan skrivaren utför en automatisk rensning.
	På	Sänder ut en ton 5 sekunder innan skrivaren utför en automatisk rensning.
Alla toner	Av*	Avaktiverar alla larmsignaler.
	På	Aktiverar alla larmsignaler på en gång.

mm/tum

Syfte:

För att ange den förvalda måttenhet som visas efter ett siffervärde på styrpanelen.

Värden:

Millimeter (mm)*	Väljer millimeter som förvald måttenhet.
Tum (")	Väljer tum som förvald måttenhet.



ANMÄRKNING: Grundinställningen för mm/tum beror på andra inställningar, till exempel land och dokumentstorlek.

Grundinställd pappersstorlek

Syfte:

För att ange förvald pappersstorlek.

Värden:

mm-serier

A4* ¹
Letter
* ¹ Betecknar landsspecifika fabriksinställningar.

Tumserier

A4
Letter* ¹
* ¹ Betecknar landsspecifika fabriksinställningar.

Växling A4<>Letter

Syfte:

Att skriva ut jobb i A4-storlek på papper i Letter-storlek om A4 inte är tillgängligt eller att skriva ut jobb i Letter-storlek på papper i A4-storlek om papper i Letter-storlek inte finns tillgängligt.

Värden:

Av ^{*1}	Skriver inte ut jobb i A4-storlek på papper i Letter-storlek eller jobb i Letter-storlek på A4-papper.
På [*]	Skriver ut jobb i A4-storlek på papper i Letter-storlek om papper i A4-storlek inte finns tillgängliga i pappersmagasinen och vice versa (jobb i Letter-storlek på papper i A4-storlek).
^{*1} Skrivarinställningarna avgör om skrivaren fortsätter att skriva på befintligt material av annan storlek eller om användaren ska uppmanas att välja från följande: <ul style="list-style-type: none">• Radera jobb• Sätt in rätt material	

Auto loggutskrift

Syfte:

Att automatiskt skriva ut en jobbhistorikrapport efter varje 20:de jobb.

Värden:

Av [*]	Skriver inte automatiskt ut en jobbhistorikrapport.
På	Skriver automatiskt ut en jobbhistorikrapport.

Utskriftsloggar kan också skrivas ut genom att använda menyn Rapport / Lista.

Dubbelsidig rapportutskrift



ANMÄRKNING: Dubbelsidig rapportutskriftsfunktion är endast tillgänglig för Dell C3760dn Color Laser Printer.

Syfte:

Att ange om rapporter ska skrivas ut på båda sidor av ett pappersark.

Värden:

1-sidig [*]	Skriver ut rapporter på en sida av pappersarket.
Dubbelsidig	Skriver ut rapporter på båda sidor av ett pappersark.

Utskrifts-ID

Syfte:

För att ange en plats där användar-ID skrivs ut.

Värden:

Av [*]	Skriver inte ut användar-ID.
Topp vänster	Skriver ut användar-ID högst upp till vänster på sidan.
Topp höger	Skriver ut användar-ID högst upp till höger på sidan.
Botten vänster	Skriver ut användar-ID längst ner till vänster på sidan.
Botten höger	Skriver ut användar-ID längst ner till höger på sidan.



ANMÄRKNING: Vid utskrift på papper med storlek DL kanske en del av användar-ID inte skrivs ut korrekt.

Skriv ut text

Syfte:

För att ange om skrivaren matar ut PDL-data, som inte stöds av skrivaren, som text när skrivaren tar emot sådan. Textdata skrivs ut på papper i storlek A4 eller Letter.

Värden:

Av	Skriver inte ut mottagna data.
På*	Skriver ut mottagen data som textdata.

Rubrikblad

Syfte:

För att ange positionen för rubrikbladet och även ange i vilket magasin rubrikbladet ska läggas.

Värden:

Inläggsposition	Av*	Skriver inte ut rubrikbladet.
	Fram	Infogas före första sidan för varje kopia.
	Bak	Infogas efter sista sidan för varje kopia.
	Fram & bak	Infogas före första sidan för varje kopia och efter sista sidan för varje kopia.
Ange magasin	MPF	Rubrikbladet är laddat i MPF.
	Magasin 1*	Rubrikbladet är laddat i MPF.
	Magasin 2* ¹	Rubrikbladet är laddat i den extra arkmataren för 550 ark.

*1 Detta alternativ är endast tillgängligt om den extra arkmataren för 550 ark är installerad.

RAM-disk



ANMÄRKNING: RAM-diskfunktionen är endast tillgänglig om det extra 512 MB-minnet är installerat på skrivaren.



ANMÄRKNING: RAM-diskfunktionen är inte tillgänglig när den extra hårddisken är installerad.

Syfte:

Att tilldela minne till RAM-diskfilsystemet för funktionerna Säker utskrift, Utskrift från privat brevlåda, Utskrift från allmän brevlåda och Korrekturutskrift. Ändringarna börjar gälla först efter att skrivaren stängts av och satts på igen.

Värden:

Av		Tilldelar inte minne till RAM-diskens filsystem. Säker utskrift, Utskrift från privat brevlåda, Utskrift från allmän brevlåda och Korrekturutskrift kommer att avbrytas och dokumenteras i jobbloggen.
På	300 MB* Tillgängligt intervall: 50-450 MB	Anger tilldelningen till minnet för RAM-diskens filsystem i steg om 50 MB.



ANMÄRKNING: Starta om din skrivare när du ändrat inställningarna för menyn RAM-disk.

Reservmagasin

Syfte:

Anger om man ska använda en annan storlek eller inte när papperet i ett angivet magasin inte stämmer med inställningen av pappersstorlek för aktuellt jobb.

Värden:

Av	Ingen ersättning av magasinstorlek tillåten.
Större storlek	Ersätter papper med nästa större storlek. När det inte finns någon större pappersstorlek ersätter skrivaren papperet med ett av närmsta storlek.

Närmaste storlek*	Ersätter papper med närmaste storlek.
Använd MPF	Ersätter papper från MPF.

Ställ in tillgänglig tid

Syfte:

Ställer in tillgänglig tid för utskriftsfunktionen.

Värden:

Skriv ut	Av*	Ställer inte in tiden då utskrift är tillgänglig.
	På	Ställer in tiden då utskrift är tillgänglig.
	Starttid	Ställer in starttiden för den tillgängliga tiden.
	Sluttid	Ställer in sluttiden för den tillgängliga tiden.
	Upprepning	Anger veckodag som inställningen ska upprepas.

 **ANMÄRKNING:** Ange tillgänglig tid kan konfigureras när Skriv ut är inställd på På.

Säkert jobb utgår

 **ANMÄRKNING:** Funktionen Säkert jobb utgår är endast tillgänglig när RAM-disk är inställd på Aktivera eller när den extra hårddisken är installerad.

Syfte:

Att ange datum och tid för borttagning av filer lagrade som Säker utskrift på RAM-disken eller den extra hårddisken.

Värden:

Utgångsläge	Av*	Anger inte datum och tid för borttagning av filer sparade som Säker utskrift på RAM-disken eller den extra hårddisken.
	På	Anger datum och tid för borttagning av filer sparade som Säker utskrift på RAM-disken eller den extra hårddisken.
Utgångstid		Anger tid för borttagning av filer sparade som Säker utskrift på RAM-disken eller den extra hårddisken.
Upprepning	Varje dag	Anger upprepningen för borttagning av filer sparade som Säker utskrift på RAM-disken eller den extra hårddisken till varje dag.
	Varje vecka*	Anger upprepningen för borttagning av filer sparade som Säker utskrift på RAM-disken eller den extra hårddisken till varje vecka.
	Varje månad	Anger upprepningen för borttagning av filer sparade som Säker utskrift till varje månad.
Veckoinställning	Måndag	Ställer in veckodagen för borttagning av filer sparade som Säker utskrift.
	Tisdag	
	Onsdag	
	Torsdag	
	Fredag	
	Lördag	
	Söndag*	

Månadsinställning	1 dag* Tillgängligt intervall: 1-28 dagar	Anger dag i månaden för borttagning av filer sparade som Säker utskrift på RAM-disken eller den extra hårddisken.
-------------------	---	---

ColorTrack Läge

Syfte:

För att ange vem som har tillgång till färgutskrift.

Värden:

Av*	Begränsar inte tillgång till färgutskrift.
Internt läge	Begränsar tillgång till färgutskrift. Autentisering har gjorts genom användning av användarinformation som har registrerats på skrivaren.
Externt läge	Begränsar tillgång till färgutskrift. Autentisering har gjorts genom användning av en extern autentiseringsserver.

Ej registrerad användare

Syfte:

För att ange om utskrift av data ska tillåtas utan autentiseringsinformation.

Värden:

Av*	Tillåter inte att användare utan konto skriver ut datan.
På* ¹	Tillåter att användare utan konto skriver ut datan.

*¹ Ange Lösenord för användare utan konto genom användning av **Dell Printer Configuration Web Tool**.

Auto-färg till mono-utskrift



ANMÄRKNING: Funktionen Auto-färg till mono är tillgänglig när Dell ColorTrack är avaktiverad.

Syfte:

Att ange om alla utskriftsjobb ska skrivas ut i svart-vitt även om färgutskrift specificerats.

Värden:

Av*	Skriver ut i enlighet med det angivna färgläget.
På	Skriver ut alla utskriftsjobb i svart och vitt även när färgutskrift är angivet.

ColorTrack Felrapport

Syfte:

För att ange om felrelaterad information automatiskt ska skrivas ut om utskrift med ColorTrack resulterar i fel.

Värden:

Av*	Skriver inte ut felrapporten om utskrift med ColorTrack resulterar i fel.
På	Skriver ut felrapporten om utskrift med ColorTrack resulterar i fel.

Brevhuvud dubbelsidigt

 **ANMÄRKNING:** Dubbelsidigt läge för brevhuvud är endast tillgänglig för Dell C3760dn Color Laser Printer.

Syfte:

För att ange om du vill skriva ut på båda sidorna när du använder brevhuvud.

Värden:

Avaktivera*	Skriver inte ut på båda sidorna av brevhuvudet.
Aktivera	Skriver ut på båda sidorna av brevhuvudet.

Varningsmeddelande låg tonernivå

Syfte:

För att ange om varningsmeddelandet ska visas när tonernivån är låg.

Värden:

Av	Visar inte varningsmeddelande när tonernivån är låg.
På*	Visar varningsmeddelande när tonernivån är låg.

S/W nedladdning

Syfte:

Att aktivera eller avaktivera nedladdning av uppdateringar för fast programvara.

Värden:

Avaktivera	Avaktivera uppdateringar av fast programvara.
Aktivera*	Avaktiverar uppdateringar av fast programvara.

Använd ett annat magasin

Syfte:

Att byta till ett annat pappersmagasin när en pappersstorlek tar slut i det angivna pappersmagasinet.

Värden:

Av	Skriver inte ut på andra pappersstorlekar i andra pappersmagasin om den specificerade pappersstorleken för jobbet tar slut.
På*	Visar ett meddelande för att man ska välja ett annat magasin när det angivna pappret tar slut i pappersmagasinet.

 **ANMÄRKNING:** Om du väljer ett annat pappersmagasin med en pappersstorlek som är mindre än den pappersstorlek som är angiven för jobbet kommer de delar som inte får rum inte att skrivas ut (utskriftsstorleken justeras inte automatiskt).

Påslagningsguide

Syfte:

För att göra inledande skrivarinställningar.

Underhåll

Använd menyn Underhåll för att initiera oflyktigt minne (NV), konfigurera inställningarna för papperskvalitet på vanligt papper och konfigurera säkerhetsinställningarna.

 **ANMÄRKNING:** Värderna markerade med asterisk (*) är fabriksinställningar.

F/W-version

Syfte:

För att bekräfta aktuell F/W-version.

Servicetagg

Syfte:

För att bekräfta servicetagg.

Expresskod

Syfte:

För att bekräfta expressservicekoden.

Densitet papper

Syfte:

För att ange inställningar för pappersdensitet.

Värderna:

Vanligt	Lätt
	Normal*
Etikett	Lätt
	Normal*

Justera transferbandenhet

Syfte:

För att justera överföringsförspänning när spökbilder förekommer. (Spökbilden kan vara bilden av den föregående sidan eller en del av sidan som för närvarande skrivs ut).

Värderna:

K Offset	0*	Om svaga spökbilder i svart visas kan du försöka med att minska värdet. Tillgängligt intervall: -5 till +5
YMC Offset	0*	Om svaga spökbilder i färg (gul, magenta eller cyan) visas kan du försöka med att minska värdet. Tillgängligt intervall: -5 till +5

Justera 2:a BTR

 **ANMÄRKNING:** Utskriftskvaliteten ändras sig beroende på de inställningsvärden du väljer från denna artikel.

Syfte:

För att ange spänningsjusteringen för överföringsrullen för varje papperstyp.

Värden:

Vanligt	0° Tillgängligt intervall: (Ljusare) -5 till (Mörkare) +10	Ställer in spänningsjusteringen för överföringsrullen i steg om 1. Standardinställningarna kanske inte ger bästa utskrift för alla papperstyper. Om du ser fläckar på utskriften kan du försöka öka spänningen. Om du ser vita prickar på utskriften kan du försöka minska spänningen.
Vanligt tjockt	0° Tillgängligt intervall: (Ljusare) -5 till (Mörkare) +10	
Omslag	0° Tillgängligt intervall: (Ljusare) -5 till (Mörkare) +10	
Omslag tjockt	0° Tillgängligt intervall: (Ljusare) -5 till (Mörkare) +10	
Bestruket	0° Tillgängligt intervall: (Ljusare) -5 till (Mörkare) +10	
Bestruket tjockt	0° Tillgängligt intervall: (Ljusare) -5 till (Mörkare) +10	
Etikett	0° Tillgängligt intervall: (Ljusare) -5 till (Mörkare) +10	
Kuvert	0° Tillgängligt intervall: (Ljusare) -5 till (Mörkare) +10	
Återvunnet	0° Tillgängligt intervall: (Ljusare) -5 till (Mörkare) +10	

Justera fixeringsenhet



ANMÄRKNING: Utskriftskvaliteten ändrar sig beroende på de inställningsvärden du väljer från denna artikel.

Syfte:

Att justera temperaturinställningen för fixeringsenheten för varje papperstyp.

Värden:

Vanligt	0° Tillgängligt intervall: (Ljusare) -3 till (Mörkare) +3	Ställer in fixeringsenhetens temperatur i steg om 1. Grundinställningarna kanske inte ger bästa utskrift för alla papperstyper. Om utskriften har krullats kan du försöka sänka temperaturen. Om inte tonen fixeras ordentligt på pappret kan du försöka höja temperaturen.
Vanligt tjockt	0° Tillgängligt intervall: (Ljusare) -3 till (Mörkare) +3	
Omslag	0° Tillgängligt intervall: (Ljusare) -3 till (Mörkare) +3	

Omslag tjockt	0*	Tillgängligt intervall: (Ljusare) -3 till (Mörkare) +3
Bestruket	0*	Tillgängligt intervall: (Ljusare) -3 till (Mörkare) +3
Bestruket tjockt	0*	Tillgängligt intervall: (Ljusare) -3 till (Mörkare) +3
Etikett	0*	Tillgängligt intervall: (Ljusare) -3 till (Mörkare) +3
Kuvert	0*	Tillgängligt intervall: (Ljusare) -3 till (Mörkare) +3
Återvunnet	0*	Tillgängligt intervall: (Ljusare) -3 till (Mörkare) +3

Just. autoreg.

Syfte:

Ange om automatisk justering av färgregistrering ska göras.

Värden:

Av	Utför inte automatisk justering av färgregistrering.
På*	Utför automatisk justering av färgregistrering.

Justera färgregistrering

Syfte:

För att utföra justering av färgregistrering manuellt.

Manuella justeringar av färgregistrering krävs när skrivaren installeras för första gången och efter att skrivaren har flyttats.

 **ANMÄRKNING:** Funktionen Just. färgreg. kan konfigureras när Just. autoreg. är inställd på Av

Värden:

Autokorriger	Avbryt*	Utför inte korrigering av färgregistrering automatiskt.
	Start	Utför automatisk korrigering av färgregistrering.
Färgreg.diagram	Ja	Skriver ut ett färgregistreringsdiagram. Färgregistreringsdiagrammet skriver ut ett gallermonster av gula, magenta och cyanlinjer. I diagrammet väljer du värdet till höger vid den linje som är perfekt rak för respektive färg. Om värdet för denna linje är 0 behövs inte justering av färgregistreringen göras. Om värdet för denna linje är något annat än 0, ange justeringsvärdet under lateral justering och processjustering i Mat a in nummer.
	Nej*	Skriver inte ut ett färgregistreringsdiagram.

Mata in nummer	VG	Tillgängligt	Ställer in de laterala färgjusteringsvärdena (vinkelrätt i förhållande till papprets matningsriktning) och processfärgjusteringsvärdena (papprets matningsriktning) individuellt för gult, magenta och cyan. Mata in ett nummer för lateral justering (vänster), lateral justering (höger) och processjustering. Tryck på knappen ✓ (Ange) för att spara alla inställningar.
	VM	intervall:	
	VC	-9 till +9	
	HG	Tillgängligt	
	HM	intervall:	
	HC	-9 till +9	
	PG	Tillgängligt	
PM	intervall:		
PC	-9 till +9		

Åters Grundins

Syfte:

För att initiera det oflyktiga minnet (NV). Efter utförande av denna funktion och återstart av skrivaren återställs alla menyparametrar till sina förvalda värden.

Initiera utskriftsmätaren

Syfte:

För att initiera skrivarens utskriftsmätare. När utskriftsmätaren är initierad ställs räkneverket till 0.

Återställ fixeringsenhet

Syfte:

Att initiera livräknaren för fixeringsenheten. Efter att ha satt tillbaka fixeringsenheten, se till att initiera dess livräknare.

Återställ överföringsbandenhet

Syfte:

Att initiera livräknaren för transferbandenheten. Efter att ha satt tillbaka transferbandenheten, se till att initiera dess livräknare.

Rensa jobbhistorik

Syfte:

Att rensa bort alla slutförda jobb från jobbhistoriken.

Rensa lagring



ANMÄRKNING: Funktionen Rensa lagring är endast tillgänglig när den extra minnesmodulen på 512 MB är installerad och RAM-disk är inställd på På eller när den extra hårddisken är installerad.

Syfte:

Att rensa bort alla filer sparade som Säker utskrift, Utskrift från privat brevlåda, Utskrift från allmän brevlåda och Korrekturutskrift i RAM-disken eller den extra hårddisken.

Värden:

Rensa allt	Rensar bort alla filer sparade som Säker utskrift, Utskrift från privat brevlåda, Utskrift från allmän brevlåda och Korrekturutskrift i RAM-disken eller den extra hårddisken.
Säkra dokument	Raderar alla filer sparade som Säker utskrift i RAM-disken eller den extra hårddisken.
Sparade dokument	Raderar alla filer sparade som Sparad utskrift i RAM-disken eller den extra hårddisken.

Formatera hårddisk

 **ANMÄRKNING:** Funktionen Formatera hårddisk är endast tillgänglig när den extra hårddisken är installerad.

Syfte:

Att initiera den extra hårddisken.

Icke-Dell toner

Syfte:

Att visa om tonerkassett från annan tillverkare ska användas.

 **FÖRSIKTIGT:** Användning av icke-Dell toner kan skada din skrivare allvarligt. Garantin täcker inte skador som uppstått genom användning av icke-Dell toner.

Värden:

Av*	Använder inte tonerkassett från en annan tillverkare.
På	Använder tonerkassett från en annan tillverkare.

Justera höjd

Syfte:

För att ange höjden på platsen där skrivaren är installerad.

Urladdningsfenomen för laddning av fotoledaren varierar med det barometriska trycket. Justeringar utförs genom att ange höjden på platsen där skrivaren används.

 **ANMÄRKNING:** En felaktig inställning av höjdjustering leder till dålig utskriftskvalitet, felaktig indikering av återstående toner etc.

Värden:

0 m*	Ställer in höjden på platsen där skrivaren är installerad.
1.000 m	
2.000 m	
3.000 m	

Säkerhetsinställningar

Använd menyerna Säkerhetsinställningar för att ange ett lösenord för begränsad åtkomst till menyerna. Detta förebygger att artiklar ändras oavsiktligt.

 **ANMÄRKNING:** Värden markerade med asterisk (*) är fabriksinställningar.

Se även:

”Panellås”

Panellås

Syfte:

För att skapa begränsad åtkomst till Admininställningar med ett lösenord och för att ange eller ändra lösenord.

Värden:

Panellåskontroll	Avaktivera*	Avaktiverar lösenordsskydd för Admininställningar.
	Aktivera	Aktiverar lösenordsskydd för Admininställningar.
Ändra lösenord* ¹	0000-9999	Anger eller ändrar lösenordet som krävs för att öppna Admininställningar.

*¹ Denna artikel är endast tillgänglig om Panellåskontroll är inställd på Aktivera.

Funktion aktiverad



ANMÄRKNING: Aktiverad funktion är endast tillgänglig om Ange panellås är inställd på Aktivera.

Syfte:

För att ange om du vill aktivera eller avaktivera någon av utskriftsfunktionerna eller kräva ett lösenord för att använda funktionerna.

Värden:

USB-direktutskrift	På*	Aktiverar funktionen USB-direktutskrift.
	På (lösenord)	Aktiverar funktionen USB-direktutskrift, men kräver ett lösenord.
	På (färglösenord)	Aktiverar funktionen USB-direktutskrift med ett färgläge, men kräver ett lösenord.
	Av	Avaktiverar funktionen USB-direktutskrift.
Ändra lösenord* ¹		Ändrar lösenordet som angetts under menyn Funktion aktiverad.

*¹ Denna artikel är endast tillgänglig när På (lösenord) eller På (färglösenord) är aktiverad.

Datakryptering



ANMÄRKNING: Funktionen Datakryptering är endast tillgänglig när den extra hårddisken är installerad.

Syfte:

Att avaktivera eller aktivera datakryptering vid användning av skrivaren.

Värden:

Kryptering	Av*	Avaktiverar kryptering av data.
	På	Aktiverar kryptering av data.
Krypteringsnyckel		Anger en nyckel som krävs för kryptering.

Skriv över hårddisk



ANMÄRKNING: Funktionen Skriv över hårddisk är endast tillgänglig när den extra hårddisken är installerad.



ANMÄRKNING: Överskrift av hårddisken kan ta flera timmar. När hårddisken skrivs över är skrivarens alla funktioner ur drift.

Syfte:

Att radera hela hårddiskens innehåll genom att skriva över hårddisken med meningslös data.

Värden:

Av*	Avaktiverar överskrift av hårddisken.
En gång	Skriver över hårddisken en gång.
3 gånger	Skriver över hårddisken tre gånger.

Inloggningsfel

 **ANMÄRKNING:** Funktionen Inloggningsfel är endast tillgänglig om Panellåskontroll är inställd på Aktivera.

Syfte:

Att ange hur många felaktiga inloggningsförsök som är tillåtna när du loggar in som administratör på menyn Admininställningar och Rapport/Lista.

Värden:

Av*		Tillåter inte att en administratör loggar in efter ett felaktigt inloggningsförsök.
På	5*	Anger antalet felaktiga inloggningsförsök som är tillåtna när en administratör loggar in.
Tillgängligt intervall: 1-10		

Grundinställningar

Använd Grundinställningar för att modifiera menygrundinställningar för USB-direktutskrift.

Standardvärden för USB-direktutskrift

Syfte:

Att modifiera grundinställningarna för menyn Standardvärden för USB-direktutskrift. Se "USB-direktutskrift" för mer information.

Magasininställningar

Använd menyn Magasininställn. för att definiera det utskriftsmaterial som är laddat i magasin 1 och den extra arkmataren för 550 ark.

 **ANMÄRKNING:** Värden markerade med asterisk (*) är fabriksinställningar.

MPF

Syfte:

Att ange vilket papper som är laddat i MPF.

Värden:

Pappersstorlek* ¹	Använd drivrutinsinställningar*
mm-serier	A4
	A5
	B5
	Letter
	Executive
	Folio
	Legal
	Kuvert #10
	Monarch
	DL
	C5

	Anpassa storlek		
Tumserier	Använd drivrutinsinställningar*		
	Letter		
	Executive		
	Folio		
	Legal		
	A4		
	A5		
	B5		
	Kuvert #10		
	Monarch		
	DL		
	C5		
		Anpassa storlek	
	Papperstyp ^{*1}	Vanligt*	
Vanligt tjockt			
Omslag			
Omslag tjockt			
Bestruket			
Bestruket tjockt			
Etikett			
Kuvert			
Återvunnet			
Brevhuvud			
Förtryckt			
Hålslaget			
Färg			
Vanligt S2			
Färg S2			
Vanligt tjockt S2			
	Återvunnet S2		
MPF-läge	Panel angiven	Använder den pappersstorlek och den papperstyp som anges från styrpanelen.	
	Drivrutinspecificerad*	Använder den pappersstorlek och den papperstyp som angivna i skrivardrivrutinen.	
Visa popup ^{*1}	Av	Visar inte ett popup-meddelande som uppmanar dig att ställa in Papperstyp och Pappersstorlek när papper laddas i MPF.	
	På*	Visar ett popup-meddelande som uppmanar dig att ställa in Papperstyp och Pappersstorlek när papper laddas i MPF.	
* ¹ Denna artikel är endast tillgänglig när MPF-läge är satt till Panel angiven.			

Magasin 1

Syfte:

Att ange vilket papper som är laddat i magasin 1.

Värden:

Pappersstorlek	A4 ^{*1}
mm-serier	A5
	B5
	Letter
	Executive
	Folio
	Legal
	Anpassa storlek
Tumserier	Letter ^{*1}
	Executive
	Folio
	Legal
	A4
	A5
	B5
	Anpassa storlek
Papperstyp	Vanligt [*]
	Vanligt tjockt
	Omslag
	Omslag tjockt
	Bestruket
	Bestruket tjockt
	Återvunnet
	Brevhuvud
	Förtryckt
	Hålslaget
	Färg
	Vanligt S2
	Färg S2
	Vanligt tjockt S2
	Återvunnet S2

Visa popup	Av	Visar inte ett popup-meddelande som uppmanar dig att ställa in Papperstyp och Pappersstorlek när paper laddas i magasin 1.
	På*	Visar ett popup-meddelande som uppmanar dig att ställa in Papperstyp och Pappersstorlek när paper laddas i magasin 1.

*1 Betecknar landsspecifika fabriksinställda värden.

 **ANMÄRKNING:** För mer information om pappersstorlekar som stöds, se "Pappersstorlekar som stöds".

Magasin 2

 **ANMÄRKNING:** Funktionen Magasin 2 är endast tillgänglig om den extra arkmataren för 550 ark är installerad.

Syfte:

Att ange paper som laddats i den extra arkmataren för 550 ark.

Värden:

Pappersstorlek	Auto*		
	Anpassa storlek		
	Papperstyp	Vanligt*	
		Vanligt tjockt	
		Omslag	
		Omslag tjockt	
		Bestruket	
		Bestruket tjockt	
		Återvunnet	
		Brevhuvud	
		Förtryckt	
		Hålslaget	
		Färg	
		Vanligt S2	
		Färg S2	
Vanligt tjockt S2			
Återvunnet S2			
Visa popup	Av	Visar inte ett popup-meddelande som uppmanar dig att ställa in Papperstyp och Pappersstorlek när paper laddas i den extra arkmataren för 550 ark.	
	På*	Visar ett popup-meddelande som uppmanar dig att ställa in Papperstyp och Pappersstorlek när paper laddas i den extra arkmataren för 550 ark.	

*1 Betecknar landsspecifika fabriksinställda värden.

Magasinsprioritet

Syfte:

Att ange prioritetsordningen för pappersmagasinen för automatiskt val av magasin.- Om pappersmagasin som är laddade med samma pappersstorlek och papperstyp kommer pappersmagasin att väljas i den här prioritetsordningen.

Värden:

1:a prioritet	MPF*	Anger MPF som första prioritet.
	Magasin 1	Anger magasin 1 som första prioritet.
	Magasin 2	Anger den extra arkmataren för 550 ark som första prioritet.
2:a prioritet ^{*1}	MPF	Anger MPF som andra prioritet.
	Magasin 1*	Anger magasin 1 som andra prioritet.
	Magasin 2	Anger den extra arkmataren för 550 ark som andra prioritet.
3:e prioritet ^{*2}	MPF	Anger MPF som tredje prioritet.
	Magasin 1	Anger magasin 1 som tredje prioritet.
	Magasin 2*	Anger den extra arkmataren för 550 ark som tredje prioritet.

*1 Magasinet som är valt som 1:a prioritet visas inte.

*2 Magasinet som är valt som 1:a prioritet och 2:a prioritet visas inte.

Panelspråk

Syfte:

Bestämma språk för texten på LCD-panelen.

Värden:

Engelska*
Franska
Italienska
Tyska
Spanska
Danska
Holländska
Norska
Svenska

Utskriftsmeny

Använd utskriftsmeny för att skriva ut ett jobb med hjälp av funktioner som Säker utskrift, Utskrift från privat brevlåda, Utskrift från allmän brevlåda och Korrekturutskrift.



ANMÄRKNING: Värden markerade med asterisk (*) är fabriksinställningar.

Säker utskrift



ANMÄRKNING: Funktionen Säker utskrift är endast tillgänglig när RAM-disk är inställd på På eller den extra hårddisken är installerad.

Syfte:

Att skriva ut konfidentiella jobb. Skrivaren kan lagra jobbet i minnet till dess att du anländer till skrivaren och matar in lösenordet på styrpanelen.

Värden:

Välj användar-ID		Mata in det lösenord du angett för skrivarens drivrutin.
Alla dokument ^{*1}	Radera efter utskrift	Raderar alla dokument från skrivarminnet sedan de skrivits ut.
	Radera	Raderar alla dokument från skrivarminnet.
dokument n ^{*2}	Radera efter utskrift	Raderar det angivna dokumentet från skrivarminnet sedan det skrivits ut.
	Radera	Raderar det angivna dokumentet från skrivarminnet.

*1 Denna artikel är endast tillgänglig när flera utskriftsjobb är sparade.

*2 Dokumentnamnet visas. Datum och klockslag för när det sparats visas om inget dokumentnamn har angetts.

Privat brevlåda



ANMÄRKNING: Funktionen Utskrift från privat brevlåda är endast tillgänglig när RAM-disk är inställd på På eller den extra hårddisken är installerad.

Syfte:

För att ange om och hur du vill skriva ut jobb som sparats i den privata brevlådan.

Värden:

Välj användar-ID		Mata in det lösenord du angett för skrivarens drivrutin.	
Alla dokument ^{*1}	Skriv ut	Skriver ut samtliga dokument och sparar dem i minnet.	
		Använd PC-inställningar	Anger antalet kopior som är angivna i skrivardrivrutinen.
	Mata in antal kopior	Anger antal kopior.	
	Radera efter utskrift		Raderar alla dokument från skrivarminnet sedan de skrivits ut.
		Använd PC-inställningar	Anger antalet kopior som är angivna i skrivardrivrutinen.
		Mata in antal kopior	Anger antal kopior.
Radera		Raderar alla dokument från skrivarminnet.	
Dokument n ^{*2}	Skriv ut	Skriver ut samtliga dokument och sparar dem i minnet.	
		Mata in antal kopior	Anger antal kopior.
	Radera efter utskrift		Raderar alla dokument från skrivarminnet sedan de skrivits ut.
		Mata in antal kopior	Anger antal kopior.
	Radera		Raderar alla dokument från skrivarminnet.

*1 Denna artikel är endast tillgänglig när flera utskriftsjobb är sparade.

*2 Dokumentnamnet visas. Datum och klockslag för när det sparats visas om inget dokumentnamn har angetts.

Allmän brevlåda

 **ANMÄRKNING:** Funktionen Utskrift från allmän brevlåda är endast tillgänglig när RAM-disk är inställd på På eller den extra hårddisken är installerad.

Syfte:

För att ange om och hur du vill skriva ut jobb som sparats i den allmänna brevlådan.

Värden:

Välj användar-ID	Alla dokument ^{*1}	Skriv ut	Skriver ut samtliga dokument och sparar dem i minnet.	
		Använd PC-inställningar	Anger antalet kopior som är angivna i skrivardrivrutinen.	
		Mata in antal kopior	Anger antal kopior.	
	Radera efter utskrift		Raderar alla dokument från skrivarminnet sedan de skrivits ut.	
		Använd PC-inställningar	Anger antalet kopior som är angivna i skrivardrivrutinen.	
		Mata in antal kopior	Anger antal kopior.	
	Radera		Raderar alla dokument från skrivarminnet.	
		Dokument n ^{*2}	Skriv ut	Skriver ut samtliga dokument och sparar dem i minnet.
			Mata in antal kopior	Anger antal kopior.
Radera efter utskrift	Raderar alla dokument från skrivarminnet sedan de skrivits ut.			
		Mata in antal kopior	Anger antal kopior.	
		Radera	Raderar alla dokument från skrivarminnet.	

*1 Denna artikel är endast tillgänglig när flera utskriftsjobb är sparade.

*2 Dokumentnamnet visas. Datum och klockslag för när det sparats visas om inget dokumentnamn har angetts.

Korrekturutskrift

 **ANMÄRKNING:** Funktionen Korrekturutskrift är endast tillgänglig när RAM-disk är inställd på Aktivera.

Syfte:

Att ange om och hur det sparade jobbet i Korrekturutskrift ska skrivas ut. När utskriftsjobbet skickas från skrivardrivrutinen på datorn skrivs en enkel kopia ut till dig så att du kan kontrollera utskriftsresultatet. Om du har problem med utskriftsresultatet kan du välja att skriva ut fler kopior. Detta förebygger att ett stort antal feltryckta kopior skrivs ut på en gång.

Värden:

Välj användar-ID	Alla dokument ^{*1}	Skriv ut	Skriver ut samtliga dokument och sparar dem i minnet.
		Använd PC-inställningar	Anger antalet kopior som är angivna i skrivardrivrutinen.

		Mata in antal kopior	Anger antal kopior.
	Radera efter utskrift		Raderar alla dokument från skrivarminnet sedan de skrivits ut.
		Använd PC-inställningar	Anger antalet kopior som är angivna i skrivardrivrutinen.
		Mata in antal kopior	Anger antal kopior.
	Radera		Raderar alla dokument från skrivarminnet.
dokument n ^{*2}	Skriv ut		Skriver ut samtliga dokument och sparar dem i minnet.
		Mata in antal kopior	Anger antal kopior.
	Radera efter utskrift		Raderar alla dokument från skrivarminnet sedan de skrivits ut.
		Mata in antal kopior	Anger antal kopior.
	Radera		Raderar alla dokument från skrivarminnet.

*1 Denna artikel är endast tillgänglig när flera utskriftsjobb är sparade.
*2 Dokumentnamnet visas. Datum och klockslag för när det sparats visas om inget dokumentnamn har angetts.

USB-direktutskrift



ANMÄRKNING: Funktionen USB-direktutskrift är endast tillgänglig när ett USB-minne sätts in i USB-porten.

Välj dokument

Syfte:

För att ange det dokument som sparats i en rot, fil eller mapp på ett USB-minne.

Utskriftsstart

Syfte:

Att börja skriva ut den valda filen.

Dokument

Syfte:

Att ändra filen du vill skriva ut.

Utskriftsfärg

Syfte:

För att ange om du vill skriva ut i svartvitt eller färg.

Värden:

Fullfärg [*]	Skriver ut i färg.
Svartvit	Skriver ut i svartvitt.

Välj magasin

Syfte:

För att ange inmatningsmagasin.

Värden:

- MPF
- Magasin 1*
- Magasin 2*¹

*¹ Detta alternativ är endast tillgängligt om den extra arkmataren för 550 ark är installerad.

MPF pappersstorlek



ANMÄRKNING: Funktionen MPF pappersstorlek är endast tillgänglig när MPF: Vilket som helst är valt i Välj magasin.

Syfte:

Att ange vilken papperstorlek som ska laddas i MPF.

Värden:

mm-serier

- A4*¹
- A5
- B5
- Letter
- Folio
- Legal

*¹ Betecknar landsspecifika fabriksinställningar.

Tumserier

- Letter*¹
- Folio
- Legal
- A4
- A5
- B5

*¹ Betecknar landsspecifika fabriksinställningar.

MPF pappersstorlek



ANMÄRKNING: Funktionen MPF papperstyp är endast tillgänglig när MPF: Vilket som helst är valt i Välj magasin.

Syfte:

Att ange vilken papperstyp som ska laddas i MPF.

Värden:

Vanligt*
Vanligt tjockt
Omslag
Omslag tjockt
Bestruket
Bestruket tjockt
Kuvert
Återvunnet
Brevhuvud
Hålslaget
Färg

Dubbelsidig utskrift



ANMÄRKNING: Dubbelsidig utskriftsfunktion är endast tillgänglig för Dell C3760dn Color Laser Printer.

Syfte:

För att skriva ut på båda sidorna av ett pappersark.

Värden:

1 -> 1-sidig*	Skriver ut på en sida av pappersarket.
Långsidebindning	Skriver ut på båda sidorna av ett pappersark som sedan binds längs med långsidan.
Kortsidebindning	Skriver ut på båda sidorna av ett pappersark som sedan binds längs med kortsidan.

Flera upp

Syfte:

För att ange utskriftslayout.

Värden:

Av*	Skriver ut en sida på ena sidan av pappersarket.
2 upp	Skriver ut två sidor på ena sidan av pappersarket.
4 upp	Skriver ut fyra sidor på ena sidan av pappersarket.

Sortering

Syfte:

För att ange om du vill sortera jobbet.

Värden:

Sorterad	Sorterar ett jobb.
Osorterat	Sorterar inte ett jobb.

PDF-lösenord

Syfte:

Att mata in lösenordet när du skriver ut en PDF-fil säkert med ett dokumentöppnarlösenord (lösenord för att öppna PDF-filen).

Värden:

Mata in PDF-lösenord











Mata in dokumentöppnarlösenordet för att skriva ut det säkra PDF-jobbet.

Panellås

Denna funktion förhindrar personal som inte är auktoriserad att ändra inställningar gjorda av administratören. För vanlig utskrift kan artiklar väljas från menyn och maskininställningarna förblir oförändrade. För vanlig utskrift kan artiklar konfigureras med skrivardrivrutinen.

 **ANMÄRKNING:** Avaktivering av styrpanelmenyerna förhindrar inte åtkomst till menyerna Lagrad utskrift och Magasininställn.

Aktivera panellås

- 1 Tryck på knappen  (Meny).
- 2 Tryck på knappen  tills Admininställningar markeras och tryck sedan på knappen  (Ange).
- 3 Tryck på knappen  tills Säkerhetsinst. markeras och tryck sedan på knappen  (Ange).
- 4 Se till att Panellås är markerat och tryck sedan på knappen  (Ange).
- 5 Se till att Panellåskontroll är markerat och tryck sedan på knappen  (Ange).
- 6 Tryck på knappen  tills Aktivera markeras och tryck sedan på knappen  (Ange).
- 7 Ange det nya lösenordet och tryck sedan på knappen  (Ange).









 **FÖRSIKTIGT:** Se till att du kommer ihåg lösenordet. Proceduren som beskrivs nedan gör det möjligt för dig att återställa lösenordet.

- Stäng av skrivaren. Slå sedan på skrivaren samtidigt som du trycker på knappen  (Meny). Utför steg 7 och 8.

- 8 Skriv in lösenordet igen för att bekräfta det lösenord du angett och tryck sedan på knappen  (Ange). Lösenordet har ändrats.

 **ANMÄRKNING:** Om du ändrar lösenordet när Panellås är Aktivera, så utför steg 1 till 4 ovan. Tryck på knappen  tills Ändra lösenord markeras och tryck sedan på knappen  (Ange). Utför steg 7 och 8 ovan för att ändra lösenordet. Då ändras lösenordet.

Avaktivera panellåset

- 1 Tryck på knappen  (Meny).
- 2 Tryck på knappen  tills Admininställningar markeras och tryck sedan på knappen  (Ange).
- 3 Tryck på knappen  tills Säkerhetsinst. markeras och tryck sedan på knappen  (Ange).
- 4 Se till att Panellås är markerat och tryck sedan på knappen  (Ange).
- 5 Se till att Panellåskontroll är markerat och tryck sedan på knappen  (Ange).
- 6 Se till att Avaktivera är markerat och tryck sedan på knappen  (Ange).
- 7 Ange nuvarande lösenord och tryck sedan på knappen  (Ange).

Inställningarna har ändrats.









Återställa grundinställningar

Efter utförande av denna funktion och återstart av skrivaren återställs alla menyparametrar till sina förvalda värden.

Följande menyparametrar är undantag och återställs inte.

- Nätverksinställningar
- Panellåsinställningar och lösenord
- Inställningar och lösenord för Aktiverad funktion
- Inställningar för Inloggningsfel
- Inställningar för Ställ in tillgänglig tid
- Inställningar för Säkert jobb utgår
- USB-portinställningar
- Datakrypteringsinställningar
- Inställningar för Överskriva hårddisk
- ColorTrack Lägesinställningar
- ColorTrack Felrapportinställningar
- Inställningar för Ej registrerad användare

När du använder styrpanelen

- 1 Tryck på knappen  (Meny).
- 2 Tryck på knappen  tills Admininställningar markeras och tryck sedan på knappen  (Ange).
- 3 Tryck på knappen  tills Underhåll markeras och tryck sedan på knappen  (Ange).
- 4 Tryck på knappen  tills Återställ grundinst. markeras och tryck sedan på knappen  (Ange).
- 5 Tryck på knappen  tills Ja markeras och tryck sedan på knappen  (Ange).

Skrivaren startas om automatiskt.

Riktlinjer för utskriftsmaterial

Material för utskrift är bl. a. papper, etiketter, kuvert och bestruket papper. Den här skrivaren ger utskrifter av hög kvalitet på en mängd olika utskriftsmaterial. Att välja passande utskriftsmaterial för skrivaren hjälper dig att undvika problem vid utskrift. Detta avsnitt beskriver hur man väljer och tar hand om utskriftsmaterial.

 **ANMÄRKNING:** Använd endast material avsett för laserskrivare. Använd inte papper för bläckstråleskrivare i denna skrivare.

Papper

För bästa utskriftskvalitet i färg använd 75 g/m² xerografiskt, långfibrigt papper. För bästa utskriftskvalitet i svartvitt använd 90 g/m² xerografiskt, långfibrigt papper. Det rekommenderas att du gör provutskrifter innan du köper större mängder av något utskriftsmaterial.

När du laddar papper i skrivaren identifierar du först den rekommenderade utskriftssidan på paketet och laddar sedan papperet därefter. Se ”Ladda Utskriftsmaterial i Magasin 1 och den extra arkmataren för 550 ark” och ”Ladda utskriftsmedia i MPF” för detaljerade laddningsinstruktioner.

Pappersegenskaper

Följande pappersegenskaper påverkar utskriftskvaliteten och pålitligheten. Det rekommenderas att du följer dessa riktlinjer när du utvärderar ett nytt papper.

Vikt

Magasinet matar automatiskt pappersvikter från 60 g/m² till 216 g/m² långfibrigt papper. Flersyftesmataren (MPF) matar automatiskt pappersvikter från 60 g/m² till 216 g/m² långfibrigt papper. Papper som är lättare än 60 g/m² kanske inte matar ordentligt och kan orsaka att papper fastnar. För bästa funktion bör du använda 75 g/m² långfibrigt papper.

Krullning

Krullning är benägenheten hos utskriftsmaterialet att krulla sig i kanterna. Kraftig krullning kan orsaka matningsproblem i skrivaren. Krullning uppstår vanligen efter att papperet passerat genom skrivaren där det utsätts för höga temperaturer. Att lagra oförpackat papper, även i pappersmagasinet, kan orsaka att papperet krullar sig före utskrift och orsaka matningsproblem oavsett fuktighet. Vid utskrift på krullat papper, släta ut det och sätt sedan det i MPF.

Släthet

Graden av släthet på papperet påverkar direkt utskriftskvaliteten. Om papperet är för grovt fixeras inte toner ordentligt på papperet vilket resulterar i dålig utskriftskvalitet. Om papperet är för slätt kan det orsaka matningsproblem. En släthetsgrad mellan 150 och 250 Sheffield-punkter ger bästa utskriftskvalitet.

Fuktighet

Papperets fuktighet påverkar både utskriftskvaliteten och skrivarens förmåga att mata papperet ordentligt. Låt papperet ligga kvar i originalförpackningen till dess att du skall använda det. Detta förhindrar att papperet utsätts för förändringar i fuktighet som kan försämra dess skick.

Fiberriktning

Fiber avser riktningen på pappersfibrerna i ett pappersark. Fiber är antingen långfibrigt, längs med långsidan på papperet eller kortfibrigt, längs med kortsidan på papperet. För 60 g/m² till 135 g/m² papper rekommenderas långfibrigt. För papper tyngre än 135 g/m² är kortfibrigt att föredra.

Fiberinnehåll

De flesta högkvalitativa xerografikpapper är gjorda av 100 % kemiskt framställd massaved. Papper som innehåller fibrer såsom bomull kan resultera i försämrade pappersbehandling.

Rekommenderat papper

För bästa utskriftskvalitet och matningspålitlighet bör du använda 75 g/m² xerografikpapper. Företagspapper avsedda för allmän företagsanvändning erbjuder också acceptabel utskriftskvalitet. Använd endast papper som tål höga temperaturer utan att missfärgas, blekas eller avge farliga gaser. Laserutskrift hettar upp papperet till höga temperaturer. Kontrollera med tillverkaren eller försäljaren för att avgöra om papperet du har valt fungerar med laserskrivare.

Det rekommenderas att du gör provutskrifter innan du köper större mängder av något utskriftsmaterial. Vid val av utskriftsmaterial bör du beakta vikt, fiberinnehåll och färg.

Oacceptabelt papper

Följande papperstyper är inte rekommenderade för användning med skrivaren:

- Kemiskt behandlat papper som används vid kopiering utan karbonpapper, även kallade karbonlösa papper, karbonlöst kopieringspapper (CCP) eller papper där inget karbon behövs (NCR).
- Förtryckta papper med kemikalier som kan förorena skrivaren
- Förtryckta papper som kan påverkas av temperaturen i fixeringsenheten.
- Förtryckt papper som kräver registrering (exakt utskriftsposition på sidan) större än $\pm 0,09$ tum, så som formulär för optisk teckenigenkänning (OCR).

I vissa fall kan du justera registreringen med din mjukvara för att kunna skriva ut på dessa papper.

- Bestruket papper (borttagbart lim), syntetiskt papper, termiskt papper
- Grovkantat, grovt eller kraftigt strukturerade papper eller krullat papper
- Återvunnet papper som innehåller mer än 25 % förbrukningskräp som inte uppfyller DIN 19 309.
- Formulär eller dokument i flera delar
- Utskriftskvaliteten kan minska (blanka fläckar eller plumpar kan förekomma i texten) vid utskrift på talk eller surt papper.

Val av papper

Att välja rätt papper hjälper till att förebygga pappersstopp och garanterar felfri utskrift.

För att undvika pappersstopp eller dålig utskriftskvalitet:

- Använd alltid nytt, oskadat papper.
- Identifiera den rekommenderade sidan för utskrift på papperet innan du laddar papperet i skrivaren. Denna information anges ofta på pappersförpackningen.
- Använd inte papper som du har klippt eller beskurit själv.
- Blanda inte utskriftsmaterial av olika storlek, vikt eller typ i samma källa. Det kan orsaka pappersstopp.
- Ta inte bort magasinet under pågående utskrift.
- Kontrollera att papperet är rätt laddat i magasinet.
- Böj papperen fram och tillbaka och lufta dem sedan. Räta till kanterna på bunten mot en plan yta.

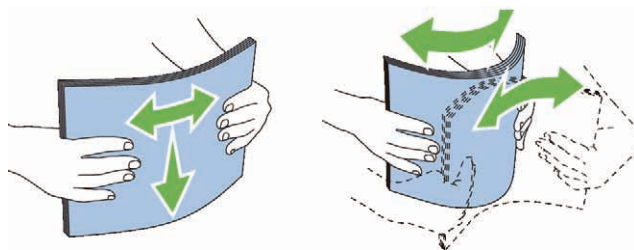

Välja förtryckt material och brevhuvud

När du väljer förtryckta formulär och papper med brevhuvud för skrivaren:

- Använd långfibrigt papper för bästa resultat.
- Använd endast formulär och brevhuvud tryckta med en offset litografisk eller graverad tryckprocess.
- Välj papper som suger åt sig bläck men inte blöder.
- Undvik papper med grova eller mycket strukturerade ytor.
- Använd papper tryckta med värmebeständigt bläck för användning i xerografiska kopieringsmaskiner. Bläcket måste tåla temperaturer på 225 °C utan att smälta eller avge farliga gaser.
- Använd bläck som inte påverkas av hartsen i tonern eller silikonen i fixeringsenheten. Bläck som är oxideringsfixerat eller oljebaserat bör uppfylla dessa krav; men kanske inte latexbläck. Om du är osäker bör du kontakta din pappersleverantör.

Val av hålat papper

När du väljer hålat papper för skrivaren:

- Testa papper från flera tillverkare innan du beställer och använder större kvantiteter av hålat papper.
- Papperet ska vara hålat i papperstillverkningen och inte borrar i papper som redan är buntat. Borrar papper kan orsaka pappersstopp när flera papper matas igenom skrivaren. Det kan orsaka pappersstopp.
- Hålat papper kan innehålla mer pappersdamm än vanligt papper. Skrivaren kan behöva mer frekvent rengöring och matningspålitligheten blir kanske inte lika hög som för vanligt papper.
- Riktlinjerna för vikt avseende hålat papper är samma som för ohålat papper.

Kuvert

Beroende på kuverten finns det en risk att det uppstår skrynklor. Det rekommenderas att du gör provutskrift innan du köper större mängder av något utskriftsmaterial. Se ”Ladda ett kuvert i MPF” om du vill ha instruktioner om hur du laddar kuvert i skrivaren.

När du skriver ut på kuvert:

- Använd endast kuvert av hög kvalitet som är avsett för användning med laserskrivare.
- Ange utskriftsmaterialkälla för MPF. Ställ papperstypen på **Kuvert** och välj rätt storlek på kuvert från skrivardrivrutinen.
- Använd kuvert gjorda av 75 g/m² papper. Du kan använda upp till 105 g/m² vikt för kuvertmataren så länge bomullsinnehållet är 25 % eller lägre. Kuvert av 100 % bomull får inte överstiga en vikt på 90 g/m².
- Använd endast nya oskadade kuvert.
- Använd kuvert som tål temperaturer på 205 °C utan att förslutas, krulla sig kraftigt, skrynklas eller avge farliga gaser. Kontrollera med kuvertleverantören om du har några tveksamheter angående kuverten.
- Justera styrskenan för att passa bredden på kuverten.

- För att ladda ett kuvert i MPF lägger du i kuvertet med fliken stängd eller öppen och kortändan på kuvertet vänd mot maskinen. Sidan för utskrift måste vara vänd uppåt.
- Se ”Ladda ett kuvert i MPF” om du vill ha instruktioner om hur du laddar kuvert i skrivaren.
- Använd en och samma kuvertstorlek under ett utskriftsjobb.
- Se till att luftfuktigheten är låg då hög luftfuktighet (mer än 60 %) och den höga utskriftstemperaturen kan försegla kuverten.
- För bästa resultat bör du inte använda kuvert som:
 - Är kraftigt krullade eller skrynkliga
 - Sitter ihop eller på annat sätt är skadade
 - Innehåller fönster, hål, perforeringar, utklipp, upphöjningar
 - Har metallklämmor, snörning eller metallflikar
 - Har en hoppflätad design
 - Är frankerade med frimärken
 - Har något lim blottat även när fliken är i förseglat eller stängt läge
 - Har vikta kanter eller böjda hörn
 - Har grov, skrynklig eller randig strukturyta

Etiketter

Din skrivare kan skriva ut många etiketter avsedda endast för användning i laserskrivare.

När du väljer etiketter:

- Etikettlimmet, papperet (utskrivbar del) och ytbestrykningen måste tåla temperaturer på 205 °C och ett tryck på 25 pund per kvadrattum (psi).
- Använd etiketter som kan användas utan att förslutas, krulla sig kraftigt, skrynkla eller avge farliga gaser.
- Använd inte etikettark med ett blankt bakgrundsmaterial.

⚠ FÖRSIKTIGT: Innan du köper stora mängder av någon utskriftsmaterial rekommenderar vi att du gör ett test först.

När du skriver ut på etiketter:

- Använd etiketter som tål temperaturer på 205 °C utan att förslutas, krulla sig kraftigt, skrynklas eller avge farliga gaser.
- Välj papperstypen **Etikett** från skrivardrivrutinen.
- Ladda etiketter i MPF Magasin 1 och den extra arkmataren för 550 ark stöder inte etiketter.
- Ladda inte etiketter tillsammans med annat papper i MPF.
- Skriv inte ut inom 1 mm (0,04 tum) från stansningen.
- Skriv inte ut inom 1 mm (0,04 tum) från kanten på etiketten, från stansningen eller mellan stansningarna på etiketten.
- Skriv inte ut en etikett flera gånger i skrivaren.
- Stående orientering är att föredra, speciellt vid utskrift av streckkoder.
- Använd inte etiketter med lim exponerat.
- Använd fulla etikettark. Med etikettark som inte är fullständiga kan etiketter lossna under utskrift och orsaka pappersstopp.
- Använd inte etikettark som har klister på ena kanten av arket. Det rekommenderas att limtäckningen är minst 1 mm (0,04 tum) från kanterna. Klister kan förorena skrivaren och kan göra garantin ogiltig.



VARNING: Det kan bli pappersstopp i skrivaren, skrivaren kan förorenas och limmet kan fastna i kassetterna. Detta kan göra garantin för skrivaren och kassetterna ogiltig.

Förvaring av utskriftsmaterial

Följande riktlinjer hjälper dig att rätt förvara utskriftsmaterial för att undvika matningsproblem i skrivaren och ojämn utskriftskvalitet.

- Förvara utskriftsmaterial i en miljö där temperaturen är omkring 21 °C och den relativa luftfuktigheten 40 %.
- Förvara kartonger med utskriftsmaterial på en pall eller en hylla istället för direkt på golvet.
- Om du förvarar enstaka paket med utskriftsmaterial utanför den ursprungliga kartongen, bör du se till att det ligger på ett plant underlag så att kanterna inte böjs eller krullar sig.
- Ställ ingenting ovanpå förpackningen med utskriftsmaterial.

Identifiering av utskriftsmaterial och specifikationer

I följande tabell visas information om utskriftsmaterial

Pappersstorlekar som stöds

Pappersstorlek	MPF		Magasin1		Extra arkmatare för 550 ark		Duplexenhet
	Sida 1	Sida 2	Sida 1	Sida 2	Sida 1	Sida 2	
A4 (210 x 297 mm)	J	J	J	J	J	J	J
B5 (182 x 257 mm)	J	J	J	J	J	J	J
A5 (148 x 210 mm)	J	J	J	J	J	J	J
Letter (8,5 x 11 tum)	J	J	J	J	J	J	J
Folio (8,5 x 13 tum)	J	J	J	J	J	J	J
Legal (8,5 x 14 tum)	J	J	J	J	J	J	J
Executive (7,25 x 10,5 tum)	J	J	J	J	J	J	J
Kuvert nr 10 (4,125 x 9,5 tum)	J	N	N	N	N	N	N
Monarch (3,875 x 7,5 tum)	J	N	N	N	N	N	N
DL (110 x 220 mm)	J	N	N	N	N	N	N
C5 (162 x 229 mm)	J	N	N	N	N	N	N
Anpassad ^{*1,2}	J	J	J	J	J	J	J

*1 Anpassad: bredd: 76,2 mm (3,0 tum) till 215,9 mm (8,5 tum) för MPF; 148 mm (5,83 tum) till 215,9 mm (8,5 tum) för magasin 1 och den extra arkmataren för 550 ark
längd: 127,0 mm (5,0 tum) till 355,6 mm (14,00 tum) för MPF; 210 mm (8,27 tum) till 355,6 mm (14,00 tum) för magasin 1 och den extra arkmataren för 550 ark

*2 XPS-drivrutin stöder inte papper av anpassad storlek.

Papperstyper som stöds

Papperstyp		MPF		Magasin1		Extra arkmatare för 550 ark		Duplexenhet	
		Sida 1	Sida 2	Sida 1	Sida 2	Sida 1	Sida 2	Sida 1	Sida 2
Vanligt	Lätt	J	J	J	J	J	J	J	N
	Normal	J	J	J	J	J	J	J	N
	Tjock	J	J	J	J	J	J	J	N
Omslag	Normal	J	N	J	N	J	N	J	N
	Tjock	J	N	J	N	J	N	N	N
Bestruket	Normal	J	N	J	N	J	N	J	N
	Tjock	J	N	J	N	J	N	N	N
Etikett	Normal	J	N	N	N	N	N	N	N
	Lätt	J	N	N	N	N	N	N	N
Kuvert		J	N	N	N	N	N	N	N
Återvunnet		J	J	J	J	J	J	J	N
Brevhuvud		J	N	J	N	J	N	J	N
Förtryckt		J	N	J	N	J	N	J	N
Hälslaget		J	N	J	N	J	N	J	N
Färg		J	J	J	J	J	J	J	N

 **ANMÄRKNING:** För vanligt papper och etikettpapper kan du ställa in pappersdensiteten genom att välja Densitet papper (Lätt eller Normal) under Underhåll av skrivare från styrpanelen, **verktygslådan** eller **Dell™ Printer Configuration Web Tool**. När du angett inställningarna för pappersdensitet använder skrivaren inställningarna för vanligt papper och etikett.

Specifikationer för papperstyp

Papperstyp	Vikt (g/m ²)	Anmärkingar
Vanligt	60–90	-
Vanligt tjockt	80/90–105	-
Återvunnet	60–105	-
Etiketter	-	Papper för bläckstråleskrivare kan inte användas.
Omslag	106–163	-
Omslag tjockt	164–216	-
Kuvert	-	-
Bestruket	106–163	Papper för bläckstråleskrivare kan inte användas.
Bestruket tjockt	164–216	Papper för bläckstråleskrivare kan inte användas.
Brevhuvud	60–90	-
Förtryckt	60–90	-
Hälslaget	60–90	-
Färg	60–90	-

Ladda utskriftsmaterial

Att ladda utskriftsmaterialet rätt i skrivaren hjälper till att förebygga pappersstopp och garanterar felfri utskrifter.

Identifiera den rekommenderade sidan för utskrift på utskriftsmaterialet innan du laddar utskriftsmaterialet i skrivaren. Denna information finns oftast på pappersförpackningen.

 **ANMÄRKNING:** Bilderna som används i denna manual är av Dell™ C3760dn Color Laser Printer om inte annat anges.

Kapacitet

Magasin 1 och den extra arkmataren för 550 ark (magasin 2) kan ta:

- 550 ark standardpapper.

Flersyftesmataren (MPF) kan ta:

- 150 ark standardpapper.

Dimensioner för utskriftsmaterial

De maximala dimensioner för utskriftsmaterial som magasin 1 och den extra arkmataren för 550 ark kan hantera är:

- Bredd — 148 mm (5,83 tum) till 215,9 mm (8,5 tum)
- Längd — 210 mm (8,27 tum) till 355,6 mm (14,00 tum)

De maximala dimensioner för utskriftsmaterial som MPF kan hantera är:

- Bredd — 76,2 mm (3,00 tum) till 215,9 mm (8,5 tum)
- Längd — 127 mm (5,00 tum) till 355,6 mm (14,00 tum)

Ladda Utskriftsmaterial i Magasin 1 och den extra arkmataren för 550 ark

Detta avsnitt beskriver hur man laddar brevhuvud. För information om hur man laddar annat utskriftsmaterial än brevhuvud, se ”Fylla på papper”.

 **ANMÄRKNING:** För att undvika pappersstopp ta inte bort magasinet då utskrift pågår.

 **ANMÄRKNING:** Använd endast material avsett för laserskrivare. Använd inte papper för bläckstråleskrivare i denna skrivare.

Ladda papper med brevhuvud (förtryckt och hålat papper)

Förtryckta papper som brevhuvud och hålat papper måste föras in med övre kanten först med trycksidan uppåt för Dell C3760n Color Laser Printer. För Dell C3760dn Color Laser Printer måste förtryckta papper som brevhuvud och hålat papper måste föras in med nedre kanten först med trycksidan nedåt som det visas nedan.

 **ANMÄRKNING:** För Dell C3760dn Color Laser Printer, ange Brevhuvud dubbelsidigt eller Brevhuvud duplexläge till Aktivera och för Papperstyp väljer du Brevhuvud, Förtryckt eller Hålat från styrpanelen eller skrivardrivrutinen även om du skriver ut på ett ena sidan av ett brevhuvuds-, förtryckt eller hålat papper.

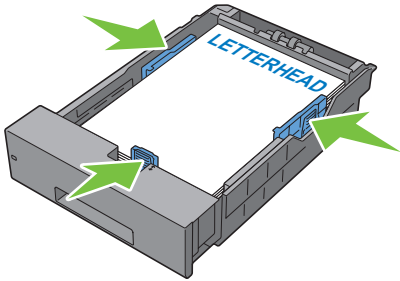
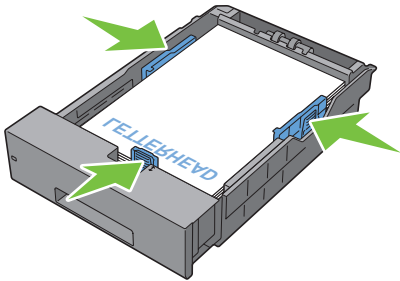
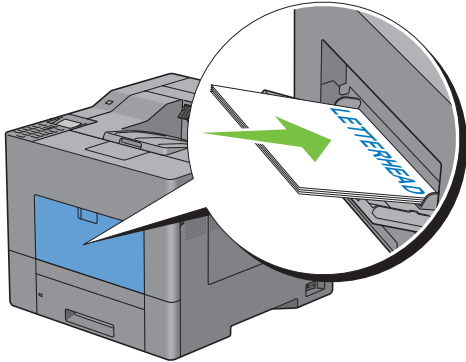
Utskriftsmaterialkälla	Sida för utskrift	Sidorientering
Magasin 1 och extra arkmatare för 550 ark	Dell C3760n Color Laser Printer Framsidan uppåt	Brevhuvudet matas in i skrivaren först
		
	Dell C3760dn Color Laser Printer Framsidan ned	Brevhuvudet matas in i skrivaren sist
		
MPF	Dell C3760n Color Laser Printer Framsidan uppåt	Brevhuvudet matas in i skrivaren först
		

Utskriftsmaterialkälla	Sida för utskrift	Sidororientering
Dell C3760dn Color Laser Printer	Framsidan ned	Brevhuvud matas in i skrivaren sist

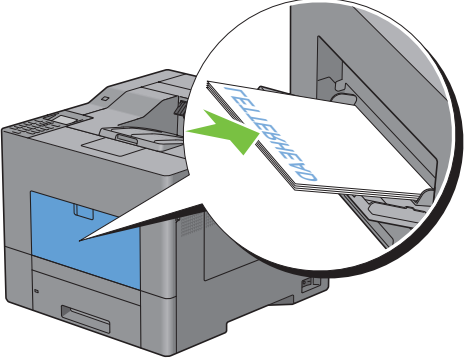

Ladda utskriftsmedia i MPF

- 1 Dra försiktigt upp luckan till MPF.

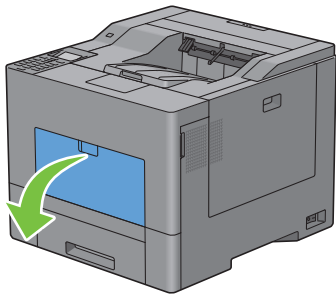

- 2 Dra ut förlängningsfacket så långt som det behövs.

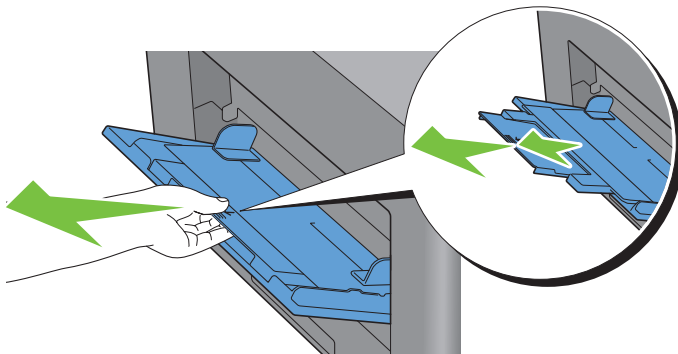

- 3 För breddstyrskenenorna till fackets kanter. Breddstyrskenenorna ska vara helt utdragna.

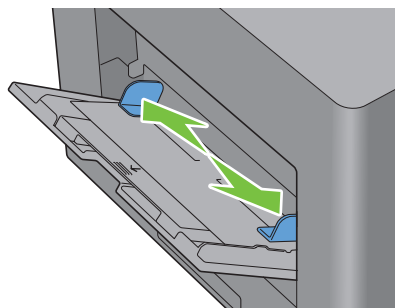

- 4 Sätt i utskriftsmaterialet med framsidan uppåt och övre kanten in i MPF.

 **ANMÄRKNING:** Tryck inte in utskriftsmaterial med våld in i MPF.

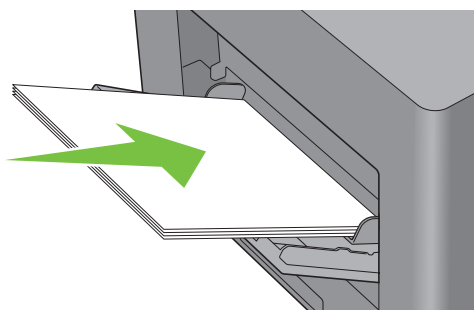

- 5 För ihop de båda breddstyrskenenorna tills de vilar lätt mot kanten av bunten utskriftsmaterial.

 **ANMÄRKNING:** Tryck inte in utskriftsmaterial med våld in i MPF.

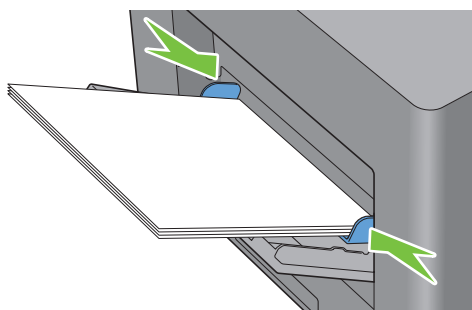



- 6 Tryck på knappen  eller  tills önskat pappersformat markeras på styrpanelen och tryck sedan på knappen  (Ange).

- 7 Tryck på knappen  eller  tills önskad pappestyp markeras och tryck sedan på  (Ange).

Ladda ett kuvert i MPF

Använd följande riktlinjer när du laddar kuvert i MPF:

 **FÖRSIKTIGT:** Använd inte kuvert med fönster, bestrukna ytskikt eller självhäftande lim. Det kan leda till pappersstopp och orsaka skada på skrivaren.

 **ANMÄRKNING:** Om du inte laddar kuvert i MPF direkt efter att de tagits ur sin förpackning kan de bukta. För att undvika pappersstopp, tryck hårt längs med hela kuverten för att platta till dem innan du laddar kuverten i MPF.

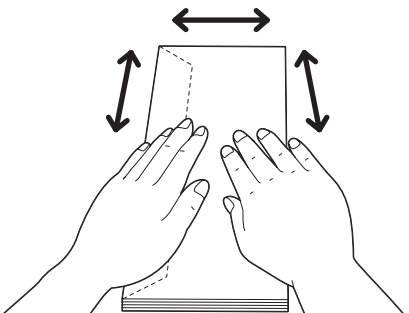

 **ANMÄRKNING:** Maximal höjd (kvantitet) för laddade kuvert i MPF är ungefär 15 mm/0,59 tum (15 kuvert).

Kuvert #10, Monarch eller DL

Ladda kuverten från kortsidan med stängda lock och trycksidan uppåt. Kontrollera att locken kommer från vänster när du står framför skrivaren.

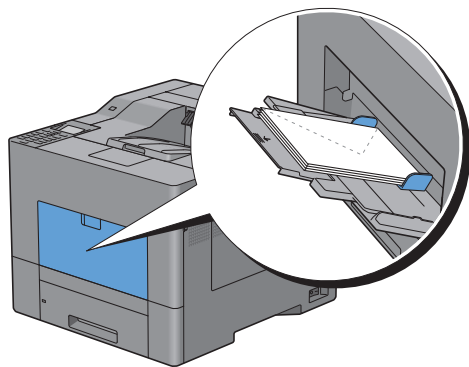

C5

Ladda kortändan på kuverten mot matningen med flikarna öppna eller stängda och utskriftsidan uppåt. Se till att flikarna hamnar bakåt med flikarna öppna eller framåt med flikarna stängda när du är vänd mot skrivaren.

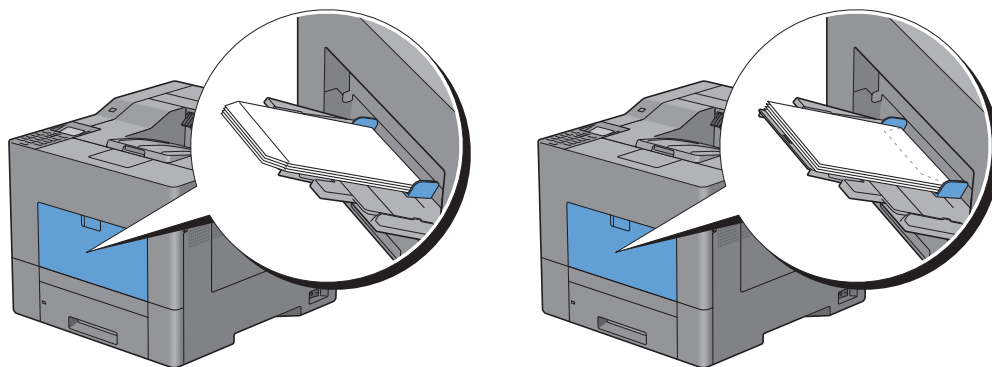

Använda MPF

- Fyll endast på utskriftsmaterial av samma storlek och typ under ett och samma utskriftsjobb.
- För att uppnå bästa möjliga utskriftskvalitet bör du endast använda utskriftsmaterial av hög kvalitet som är utformat för användning i laserskrivare. För fler riktlinjer om utskriftsmaterial, se ”Riktlinjer för utskriftsmaterial”.
- Lägg inte till eller ta bort utskriftsmaterial när det fortfarande finns utskriftsmaterial i MPF eller när skrivaren skriver ut från MPF. Det kan orsaka pappersstopp.
- Utskriftsmaterial bör läggas i med den rekommenderade utskriftssidan uppåt och med den övre kanten av utskriftsmaterialet i MPF först.
- Placera inga föremål på MPF. Undvik även att trycka ner eller vara för hårdhänt när du använder den.
- Ikonerna på MPF visar hur du fyller på papper i MPF och hur du vänder ett kuvert för utskrift.

Länka magasin

Magasinen länkas automatiskt när du laddar utskriftsmaterial av samma storlek och typ i dem. Det första magasinet används tills utskriftsmaterialet tar slut. Då används nästa magasin.

 **ANMÄRKNING:** Utskriftsmaterialet bör vara av samma storlek och typ i varje magasin. MPF kan inte länkas till någon av papperskällorna.

När du har laddat magasinen med utskriftsmaterial i samma storlek och av samma typ väljer du inställningen Papperstyp i komponenten Magasininst. för varje källa (magasin).

Om du vill inaktivera länkningen ändrar du papperstypen i någon av källorna (magasinen) till ett unikt värde.

 **ANMÄRKNING:** Om utskriftsmaterial av samma storlek finns laddat i varje magasin kommer skrivaren automatiskt att länka dem om papperstypen inte har angetts i skrivardrivrutinens egenskaper/inställningar.

Skriva ut

19 Skriva ut..... 239

Skriva ut

Detta kapitel innehåller tips för utskrift, hur du skriver ut viss information från skrivaren och hur du avbryter ett jobb.

 **ANMÄRKNING:** Bilderna som används i denna manual är av Dell™ C3760dn Color Laser Printer om inte annat anges.

Tips för lyckad utskrift

Tips på förvaring av utskriftsmaterial

Lagra ditt utskriftsmaterial ordentligt. För mer information, se "Förvaring av utskriftsmaterial".

Undvika pappersstopp

 **FÖRSIKTIGT:** Innan du köper stora mängder av någon utskriftsmaterial rekommenderar vi att du gör ett test först.

Genom att välja lämpligt utskriftsmaterial och ladda detta ordentligt kan du undvika pappersstopp. Se följande instruktioner om hur du laddar utskriftsmaterial:

- "Fylla på papper"
- "Ladda utskriftsmedia i MPF"
- "Undvika pappersstopp"

Om du drabbas av pappersstopp, se "Åtgärda pappersstopp".

Skicka ett jobb för utskrift

För att stödja alla skrivarens funktioner, använd skrivardrivrutinen. När du väljer **Skriv ut** från ett applikationsprogram öppnas ett fönster för skrivardrivrutinen. Välj lämpliga inställningar för det specifika jobb som du skickar till utskrift. Utskriftsinställningar som har valts från drivrutinen upphäver förvalda menyinställningar valda från styrpanelen eller **Verktygslådan**.

Du kan behöva klicka på **Inställningar** i dialogrutan **Skriv ut** för att se alla tillgängliga systeminställningar som du kan ändra. Om du inte är bekant med en funktion i skrivardrivrutinens fönster kan du öppna Onlinehjälp för mer information.

Skriva ut ett jobb från ett vanligt Microsoft® Windows®-program:

- 1 Öppna den fil du vill skriva ut.
- 2 Från menyn **Fil** välj **Skriv ut**.
- 3 Kontrollera att rätt skrivare är vald i dialogrutan. Modifiera utskriftsinställningarna efter behov (till exempel vilka sidor du vill skriva ut eller antal kopior).
- 4 Klicka på **Inställningar** för att justera systeminställningar som inte är tillgängliga på den första skärmen och klicka sedan på **OK**.
- 5 Klicka på **OK** eller **Skriv ut** för att skicka jobbet till den valda skrivaren.

Avbryta ett utskriftsjobb

Det finns flera sätt att avbryta ett jobb på.

- Avbryta ett jobb från styrpanelen
- Avbryta ett jobb från en dator som körs med Windows

Avbryta ett jobb från styrpanelen

Avbryta ett jobb efter att det har börjat skrivas ut:

- 1 Tryck på knappen **X** (Avbryt)

Utskriften avbryts endast för det aktuella jobbet. Alla följande utskriftsjobb kommer att fortsätta att skriva ut.

Avbryta ett jobb från en dator som körs med Windows

Avbryta ett jobb från aktivitetsfältet

När du skickar ett utskriftsjobb till skrivaren visas en liten skrivarikon i det nedre högra hörnet av aktivitetsfältet.

- 1 Dubbelklicka på skrivarikonen.
En lista på utskriftsjobb visas i skrivarfönstret.
- 2 Välj det jobb du vill avbryta.
- 3 Tryck på tangenten <Delete>.

Avbryta ett jobb från skrivbordet

- 1 Klicka på **Start** → **Enheter och skrivare**.

För Windows XP: Klicka på **Start** → **Skrivare och fax**.

För Windows Vista®: Klicka på **Start** → **Kontrollpanelen** → **Maskinvara och ljud** → **Skrivare**.

För Windows Server® 2008: Klicka på **Start** → **Kontrollpanelen** → **Skrivare**.

För Windows Server 2008 R2: Klicka på **Start** → **Enheter och skrivare**.

För Windows 8: Högerklicka längst ner i vänster hörn på skärmen i skrivbordsläge och klicka sedan på **Kontrollpanelen** → **Hårdvara och ljud** → **Enheter och skrivare**.

För Windows Server 2012: Högerklicka längst ner i vänster hörn på skärmen i skrivbordsläge och klicka sedan på **Kontrollpanelen** → **Hårdvara** → **Enheter och skrivare**.

En lista över tillgängliga skrivare visas.

- 2 Högerklicka på den skrivare du har valt när du har skickat jobbet till utskrift och välj sedan **Se vad som skrivs ut**.
- 3 Välj skrivardrivrutinen.
En lista på utskriftsjobb visas i skrivarfönstret.
- 4 Välj det jobb du vill avbryta.
- 5 Tryck på tangenten <Delete>.

Duplex utskrift

Duplexutskrift (eller dubbelsidig utskrift) tillåter dig att skriva ut på båda sidor av ett papper. För mer information om storlekar som godtas för duplexutskrift läser du ”Pappersstorlekar som stöds”.

Duplexutskrift med duplexenhet (endast Dell C3760dn Color Laser Printer)

- 1 Klicka på **Start** → **Enheter och skrivare**.
För Windows XP: Klicka på **Start** → **Skrivare och fax**.
För Windows Vista: Klicka på **Start** → **Kontrollpanelen** → **Maskinvara och ljud** → **Skrivare**.
För Windows Server 2008: Klicka på **Start** → **Kontrollpanelen** → **Skrivare**.
För Windows Server 2008 R2: Klicka på **Start** → **Enheter och skrivare**.
För Windows 8: Högerklicka längst ner i vänster hörn på skärmen i skrivbordsläge och klicka sedan på **Kontrollpanelen** → **Hårdvara och ljud** → **Enheter och skrivare**.
För Windows Server 2012: Högerklicka längst ner i vänster hörn på skärmen i skrivbordsläge och klicka sedan på **Kontrollpanelen** → **Hårdvara** → **Enheter och skrivare**.
- 2 Högerklicka på skrivaren och välj **Utskriftsinställningar**.
Fliken **Allmänt** visas.
- 3 Från **Papperskälla**, välj pappersmagasin.
För PCL-drivrutin:
Välj mellan **Auto**, **Magasin 1**, **Magasin 2** eller **MPF**.
För PS-drivrutin:
Välj mellan **Välj automatiskt**, **Magasin 1**, **Magasin 2** eller **MPF**.
- 4 Från **Duplex**, välj **Vik längs kortsida** eller **Vik längs långsida**.
 **ANMÄRKNING:** Om du vill ha mer information om alternativen **Vik längs kortsida** och **Vik längs långsida** se ”**Vik längs kortsidan**” och ”**Vik längs långsidan**”.
- 5 Klicka på **OK**.

Duplexutskrift med duplexenhet (endast Dell C3760n Color Laser Printer)

Manuell duplexutskrift (eller dubbelsidig utskrift) ger dig möjlighet att manuellt skriva ut på bägge sidor av pappret. För information om vilka pappersstorlekar som stödjer manuell duplexutskrift, se ”Pappersstorlekar som stöds”.

 **ANMÄRKNING:** Du kan använda funktionen för manuell duplexutskrift genom att använda PCL 6 skrivardrivrutin.

 **ANMÄRKNING:** För att använda funktionen manuell duplexutskrift, välj **Papperskälla** istället för **Auto**.

- 1 Klicka på **Start** → **Enheter och skrivare**.
För Windows XP: Klicka på **Start** → **Skrivare och fax**.
För Windows Vista: Klicka på **Start** → **Kontrollpanelen** → **Maskinvara och ljud** → **Skrivare**.
För Windows Server 2008: Klicka på **Start** → **Kontrollpanelen** → **Skrivare**.
För Windows Server 2008 R2: Klicka på **Start** → **Enheter och skrivare**.
För Windows 8: Högerklicka längst ner i vänster hörn på skärmen i skrivbordsläge och klicka sedan på **Kontrollpanelen** → **Hårdvara och ljud** → **Enheter och skrivare**.

För Windows Server 2012: Högerklicka längst ner i vänster hörn på skärmen i skrivbordsläge och klicka sedan på **Kontrollpanelen → Hårdvara → Enheter och skrivare**.

- 2 Högerklicka på skrivaren och välj **Utskriftsinställningar**.

Fliken **Allmänt** visas.

- 3 Från **Papperskälla**, välj **Magasin 1**, **Magasin 2** eller **MPF**.

- 4 Från **Duplex**, välj **Vik längs kortsida** eller **Vik längs långsida**.

 **ANMÄRKNING:** Om du vill ha mer information om alternativen **Vik längs kortsida** och **Vik längs långsida** se "Vik längs kortsidan" och "Vik längs långsidan".

- 5 Klicka på **OK**.

När du klickar på knappen **Skriv ut** på din skrivardrivrutin visas ett fönster som visar instruktionerna för manuell duplexutskrift och sidorna med jämna nummer i ditt dokument skrivs ut i skrivaren. Om dokumentet består av sex sidor skrivs sidorna med jämna nummer ut i ordningen 6, 4 och sist 2. När sidorna med jämna-nummer har skrivits ut visas ett meddelande om **Placering av papper i magasin 1 (Magasin 2 eller MPF) (071-920, 072-920 eller 075-920)** på styrpanelen.

- 6 Ta bort bunten med utmatat jobb från utmatningsfacket. Ladda bunten i facket igen utan att vända den (med den tomma sidan uppåt).

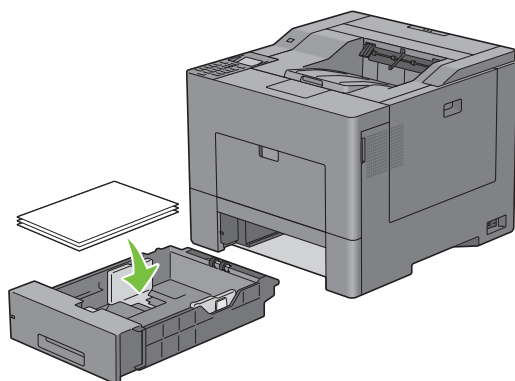

- 7 Meddelandet **Tryck ✓** för att fortsätta utskriften (071-921, 072-921 eller 075-921) visas på styrpanelen. Tryck på knappen **✓ (Ange)**.

Sidorna med ojämna nummer skrivs ut i ordningen 1, 3 och sedan 5.

 **ANMÄRKNING:** Du kan inte skriva ut dubbelsidigt på dokument med blandade pappersstorlekar.

Använda Häftesutskrift (med modellerna Dell C3760n och Dell C3760dn)

För att använda uskriftsfunktionen broschyr, välj kryssrutan **Aktivera för Häftesutskrift** under fliken **Layout**.

 **ANMÄRKNING:** När drivrutinen XPS eller PS används är häftesutskrift inte tillgänglig.

 **ANMÄRKNING:** När funktionen Häftesutskrift används på Dell C3760n Color Laser Printer, är inte **Auto** i **Papperskälla** tillgängligt.

 **ANMÄRKNING:** Du måste välja **Vik längs långsidan** i **Duplex** när du använder funktionen Häftesutskrift.

Vik längs långsidan

Förutsätter bindning längs långsidan på sidan (vänster kant för stående orientering och överkant för liggande orientering). Följande bild visar långsidebindning för stående och liggande sidor:

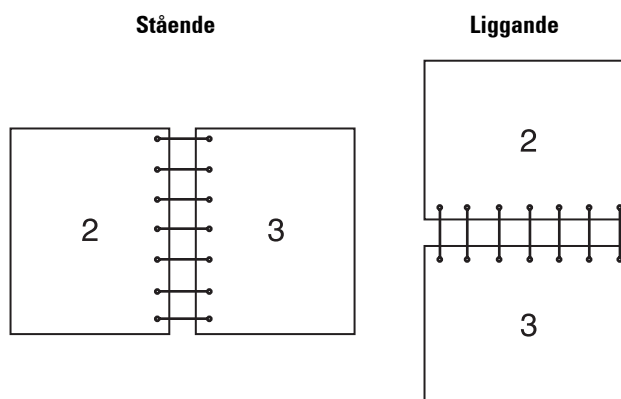

Vik längs kortsidan

Förutsätter bindning längs kortsidan på sidan (överkant för stående orientering och vänster kant för liggande orientering). Följande bild visar kortsidebindning för stående och liggande sidor:

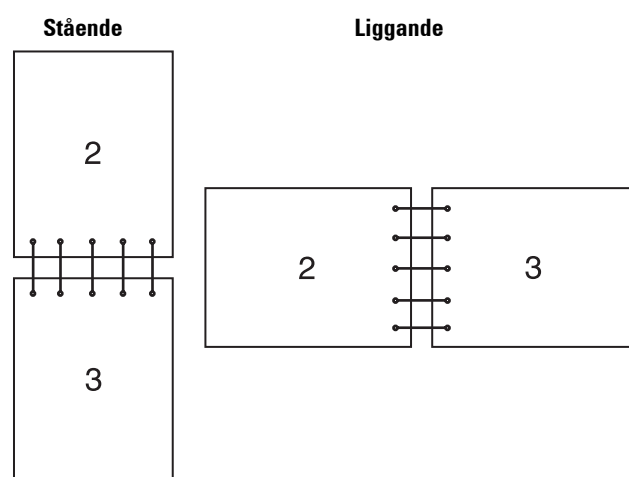

Använda funktionen Lagrad utskrift

När du skickar ett jobb till skrivaren kan du ange i skrivardrivrutinen att du vill lagra jobbet i minnet eller hårddisken. När du är redo att skriva ut jobbet, gå till skrivaren och använd menyerna på manöverpanelen för att identifiera vilket jobb i minnet eller hårddisken du vill skriva ut.

 **ANMÄRKNING:** Data i minnet rensas när skrivaren stängs av. Data i den extra hårddisken rensas inte även om skrivaren stängs av.

 **ANMÄRKNING:** Funktionen sparad utskrift är tillgänglig när:

- Den extra minnesmodulen på 512 MB är installerad.
 - RAM-disken är aktiverad i skrivarmeny.
 - **RAM-disken** är inställd på **Tillgänglig** i skrivardrivrutinen.
- ELLER
- Den extra hårddisken är installerad.
 - **Hårddisk** är inställd på **Tillgänglig** i skrivardrivrutinen.

Översikt

Funktionen sparad utskrift inkluderar följande typer av jobb:

Säker utskrift

Du kan tillfälligt spara utskriftsjobb säkert med ett lösenord i minnet eller hårddisken. Användare med lösenordet kan skriva ut dem från styrpanelen. Denna funktion kan användas för att skriva ut konfidentiella dokument. Ett sparad utskriftsjobb raderas efter att du skrivit ut det eller på en angiven tid.

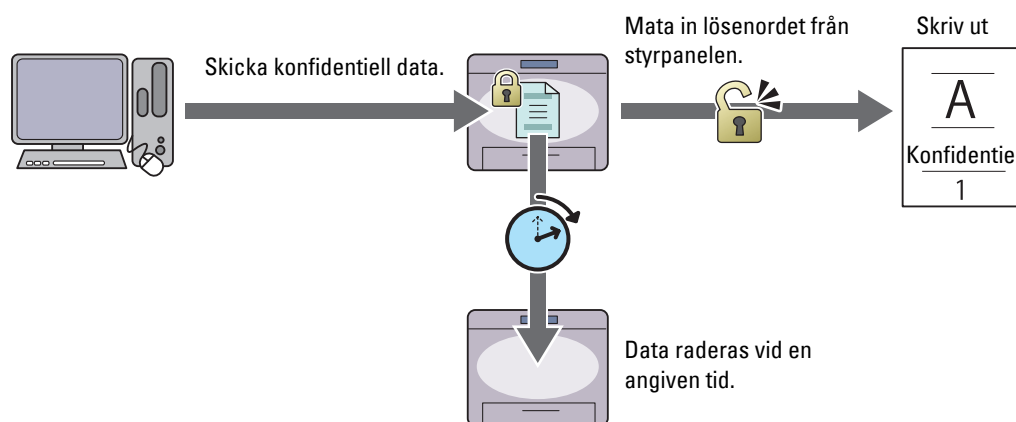

Utskrift från privat brevlåda

Du kan spara utskriftsjobb säkert med ett lösenord i minnet eller hårddisken. Användare med lösenordet kan skriva ut dem vid ett mer passande tillfälle från styrpanelen. Denna funktion kan användas för att skriva ut konfidentiella dokument. De sparade jobben förblir i minnet eller hårddisken tills du raderar dem från styrpanelen.

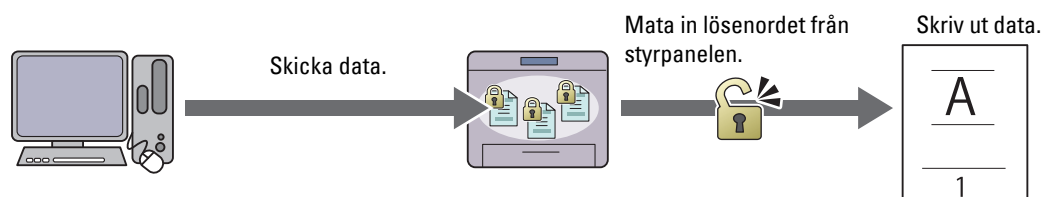

Utskrift från allmän brevlåda

Du kan spara utskriftsjobb utan lösenord i minnet eller hårddisken. Alla användare kan skriva ut dem vid ett mer passande tillfälle från styrpanelen. De sparade jobben förblir i minnet eller hårddisken tills du raderar dem från styrpanelen.

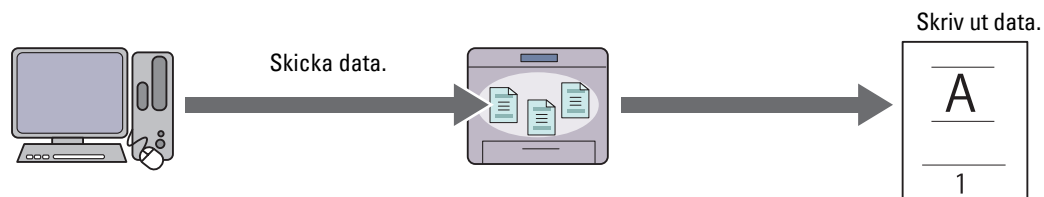

Korrekturutskrift

De sorterade utskriftsjobben sparas i minnet eller hårddisken men en enkel kopia skrivs automatiskt ut så att du kan kontrollera utskriftsresultatet. Om du har problem med utskriftsresultatet kan du välja att skriva ut fler kopior. Detta förebygger att ett stort antal feltryckta kopior skrivs ut på en gång.



Skillnaden mellan de olika jobbtyperna finns listad nedan. Om du vill ange lösenordet för konfidentialitet, spara jobben i Säker utskrift eller Utskrift från privat brevlåda.

Jobbtyper	Lösenord	Skillnader
Säker utskrift	J	<ul style="list-style-type: none">• De sparade jobben kommer att raderas vid en angiven tidpunkt.• Du kan inte specificera antalet kopior från styrpanelen. Antalet kopior avgörs av det antal du angav i skrivardrivrutinen.
Utskrift från privat brevlåda	J	<ul style="list-style-type: none">• De sparade jobben ligger kvar tills du raderar dem från styrpanelen.
Utskrift från allmän brevlåda	N	<ul style="list-style-type: none">• Du kan specificera antalet kopior från styrpanelen.
Korrekturutskrift	N	<ul style="list-style-type: none">• Utskriftsjobbet är inställt på sortering.• En enkel kopia skrivs ut automatiskt.• De sparade jobben ligger kvar tills du raderar dem från styrpanelen.• Du kan specificera antalet kopior från styrpanelen.

 **ANMÄRKNING:** Om ett utskriftsjobb är för stort för minnet som är tillgängligt kan skrivaren visa ett felmeddelande.

Procedurer för Skriv ut sparad utskrift

 **ANMÄRKNING:** Funktionen sparad utskrift är tillgänglig vid användning av PCL- eller PS-drivrutin.

När du väljer en jobbtyp i skrivardrivrutinen kommer jobbet att sparas i minnet eller hårddisken till du begär att skriva ut det från styrpanelen. Följande är procedurer för att spara och skriva ut jobb.





Att spara utskriftsjobb













För att använda funktionen sparad utskrift måste du välja en jobbtyp som inte är **Normal utskrift** under fliken **Allmänt** i skrivardrivrutinen. Jobbet kommer att sparas i minnet eller hårddisken tills du begär att skriva ut det från styrpanelen.

 **ANMÄRKNING:** Vid Säker utskrift och Utskrift från privat brevlåda måste du ange ett lösenord för säkerhetens skull.

 **ANMÄRKNING:** Om ett dokumentnamn inte har tilldelats ditt utskriftsjobb i skrivardrivrutinen kommer jobbet namn att identifieras med skrivarens klockslag och datum för inlämnandet för att särskilja det jobbet från andra jobb du har lagrat i ditt namn.

Skriva ut sparade jobb



- 1 Tryck på knappen  (Meny).
- 2 Tryck på knappen  tills Utskriftsmeny markerats och tryck sedan på knappen  (Ange).
- 3 Tryck på knappen  tills önskad jobbtyp markeras och tryck sedan på knappen  (Ange).

- 4 Tryck på knappen  tills önskat användar-ID markeras och tryck sedan på knappen  (Ange).
 **ANMÄRKNING:** Vid Säker utskrift och Utskrift från privat brevlåda måste du ange ett lösenord för säkerhetens skull. Om du väljer Utskrift från allmän brevlåda eller Korrekturutskrift, gå vidare till steg 6.
- 5 Ange lösenordet genom att använda nummerdosan och tryck sedan på knappen  (Ange).
För information om hur du anger lösenordet, se ”Ange ditt lösenord på styrpanelen (säker utskrift/utskrift privat brevlåda)”.
- 6 Tryck på knappen  tills det önskade dokumentet markeras och tryck sedan på knappen  (Ange).
- 7 Tryck på knappen  tills den önskade utskriftsmenyn markeras och tryck sedan på knappen  (Ange).
 **ANMÄRKNING:** Om du vill behålla datan i minnet eller hårddisken för tillfället, välj *Skriv ut*. För Säker utskrift är endast *Skriv ut* och *radera tillgängligt*.
- 8 Tryck på knappen  tills den önskade antalsmenyn markeras och tryck sedan på knappen  (Ange).
 **ANMÄRKNING:** Om du väljer *Mata in antal kopior*, mata in antalet genom att använda nummerdosan och tryck sedan på knappen  (Ange).
Det lagrade dokumentet skrivs ut.

Ange ditt lösenord på styrpanelen (säker utskrift/utskrift privat brevlåda)

När du väljer *Säker utskrift* eller *Privat brevlåda* från *Utskriftsmeny* visas en skärm där du ska skriva in lösenordet efter att du valt användar-ID.

Använd nummerdosan för att mata in det numeriska lösenordet du angav i skrivardrivrutinen. Lösenordet som du angav kommer att visas som asterisker (*****) för att bevara säkerheten.

Om du anger ett ogiltigt lösenord, visas meddelandet *Fel lösenord*, mata in igen. Vänta 3 sekunder eller tryck på knappen  (Ange) eller knappen  (Avbryt) för att återgå till skärmen där man skriver in lösenordet.

När du anger ett korrekt lösenord har du tillgång till alla utskriftsjobb som matchar det användar-ID och lösenord som du angett. De utskriftsjobb som matchar det lösenord du angett visas på skärmen. Du kan sedan välja att skriva ut eller ta bort jobb som matchar det lösenord som du angav. (Se ”Skriva ut sparade jobb” för ytterligare information).

Radera sparade jobb

Med *Säker utskrift*; ett jobb som har lagrats kommer att raderas efter utskrift eller tas bort vid en angiven tidpunkt som är inmatad på styrpanelen.

Andra sparade jobb ligger kvar tills du raderar dem från styrpanelen.

Skriva ut från USB-minne

Funktionen *USB-direktutskrift* gör att du kan skriva ut filer som lagrats i ett USB-minne genom att använda styrpanelen.

 **FÖRSIKTIGT:** För att förhindra skador på din skrivare, anslut inte till någon annan utrustning än USB-minnet till USB-porten på framsidan av skrivaren.

 **FÖRSIKTIGT:** Ta inte bort USB-minnet från USB-porten förrän skrivaren har skrivit ut klart.

 **ANMÄRKNING:** Om funktionen *Aktivera inställning för USB-direktutskrift* är inställd på *På* (Lösenord) måste du ange lösenordet på fyra tecken för att använda utskriftsfunktionen. Om funktionen *Aktivera inställning för USB-direktutskrift* är inställd på *Av* är utskriftsfunktionen avaktiverad. Mer information finns i ”Funktion aktiverad”.

USB-porten på skrivarens framsida är avsedd för USB 2.0-enheter. Du får endast använda ett godkänt USB-minne med en typ A-kontakt. Använd endast ett metallskärmat USB-minne.

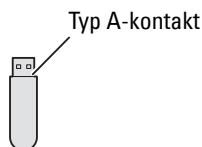

Stödda Filformat

Filer i följande filformat kan skrivas ut direkt från ett USB-minne.

- PDF
- TIFF
- JPEG

Sätta in och ta bort ett USB-minne

Du kan sätta in USB-minnet innan du skriver ut.

Innan du tar bort USB-minnet, se till att skrivaren inte går in på USB-minnet.

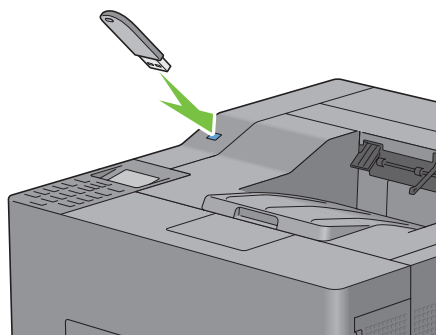

⚠ FÖRSIKTIGT: Om du tar bort USB-minnet medan skrivaren har tillgång till detta, kan data på USB-minnet eller USB-minnet i sig förstöras.

Skriva ut en fil från ett USB-minne





✎ ANMÄRKNING: Färgutskrift är låst med ett lösenord om funktionen Aktivera inställning för USB-direktutskrift är inställd på På (Färglösenord). Om du anger Utskriftsfärg till Fullfärg och funktionen Aktivera inställning för USB-direktutskrift till På (Färglösenord) måste du ange lösenordet på fyra tecken efter att ha valt Starta utskrift.

✎ ANMÄRKNING: Filen kanske inte kan skrivas ut direkt från ett USB-minne beroende på hur PDF-, TIFF- eller JPEG-filen har skapats. I sådana fall öppnar du filen på en dator och skriver ut med skrivardrivrutinen.







- 1 Sätt in ett USB-minne i USB-porten på framsidan av skrivaren.

För mer information om hur man sätter i ett USB-minne, se "Sätta in och ta bort ett USB-minne".

Om ett USB-minne redan sitter i USB-porten på framsidan av skrivaren:

- a Tryck på knappen  (Meny).
- b Tryck på knappen  tills Utskriftsmeny markerats och tryck sedan på knappen  (Ange).
- c Tryck på knappen  tills USB-direktutskrift markeras.

- 2 Se till att USB-direktutskrift är markerat och tryck sedan på knappen  (Ange).

- 3 Tryck på knappen  tills den önskade filen markeras och tryck sedan på knappen  (Ange).
-  **ANMÄRKNING:** Endast följande tecken visas på LCD-panelen:
A B C D E F G H I J K L M N O P Q R S T U V W X Y Z 0 1 2 3 4 5 6 7 8 9 \$ % ' ' - @ { } ~ ! # () & _ ^
- 4 Ange utskriftsalternativ som Utskriftsfärg, Välj magasin, Dubbelsidig utskrift, Fler-upp, Sortering och PDF-lösenord. Mer information finns i ”USB-direktutskrift”.
- 5 Tryck på knappen  eller  tills Starta utskrift markeras och tryck sedan på knappen  (Ange).
- 6 Se till att Ja markeras och tryck sedan på knappen  (Ange).

Skriva ut med Web Services on Devices (WSD)

Det här avsnitt ger information om nätverksutskrift med WSD, Microsoft-protokoll för Windows Vista, Windows 7, Windows 8, Windows Server 2008, Windows Server 2008 R2 och Windows Server 2012.

Lägga till roller för utskriftstjänster

Om du använder Windows Server 2008, Windows Server 2008 R2 eller Windows Server 2012 måste du lägga till roller för utskriftstjänster till klienten för Windows Server 2008, Windows Server 2008 R2 eller Windows Server 2012.

För Windows Server 2008:

- 1 Klicka Start → Administrationsverktyg → Serverhanteraren.
- 2 Välj Lägga till roller i menyn Åtgärd.
- 3 Markera kryssrutan Utskriftstjänster i fönstret Serverroller i guiden Lägga till roller och klicka sedan på Nästa.
- 4 Markera kryssrutan Skrivarserver och klicka sedan på Nästa.
- 5 Klicka på Installera.

För Windows Server 2008 R2:

- 1 Klicka Start → Administrationsverktyg → Serverhanteraren.
- 2 Välj Lägga till roller i menyn Åtgärd.
- 3 Markera kryssrutan Utskrifts- och dokumenttjänster i fönstret Serverroller i guiden Lägga till roller och klicka sedan på Nästa.
- 4 Klicka på Nästa.
- 5 Markera kryssrutan Skrivarserver och klicka sedan på Nästa.
- 6 Klicka på Installera.

För Windows Server 2012:

- 1 Klicka på Serverhanteraren på Start-skärmen.
- 2 Välj Lägga till roller och funktioner i menyn Hantera.
- 3 Klicka på Nästa i fönstret Innan du börjar → Välj installationstyp i fönstret Installationstyp → Välj destinationsserver i fönstret Serverval i Guiden Lägga till roller och funktioner.
- 4 Markera kryssrutan Utskrifts- och dokumenttjänster i fönstret Serverroller och klicka sedan på Nästa.
- 5 Välj funktioner i fönstret Funktioner → Bekräfta installationsvalen i fönstret Bekräftelse.
- 6 Klicka på Installera.

Installera skrivaren

Du kan installera din nya skrivare på nätverket med hjälp av skivan *Software and Documentation* som medföljde din skrivare eller använda Microsoft Windows-guiden **Lägg till skrivare**.

Installera en skrivardrivrutin med guiden **Lägg till skrivare**

- 1 Klicka på **Start** → **Enheter och skrivare** (**Start** → **Kontrollpanel** → **Maskinvara och ljud** → **Skrivare för Windows Vista och Windows Server 2008**).

För Windows 8 och Windows Server 2012:

Högerklicka längst ner i vänster hörn på skärmen i skrivbordsläge och klicka sedan på **Kontrollpanelen** → **Maskinvara och ljud** (**Maskinvara för Windows Server 2012**) → **Enheter och skrivare**.

- 2 Klicka på **Lägg till en skrivare** för att starta guiden **Lägg till skrivare**.
- 3 Välj **Lägg till en nätverksskrivare, trådlös skrivare eller Bluetooth-skrivare**.
- 4 I listan över tillgängliga skrivare, väljer du den du vill använda och klickar sedan på **Nästa**.

 **ANMÄRKNING:** I listan över tillgängliga skrivare visas WSD-skrivaren som **http://IP address/ws/**.

 **ANMÄRKNING:** Om ingen WSD-skrivare visas på listan, skriv in skrivarens IP-adress manuellt för att skapa en WSD-skrivare. Följ nedanstående instruktioner om du vill mata in skrivarens IP-adress manuellt. För att skapa en WSD-skrivare för Windows Server 2008 R2 måste du vara en användare med administratörsrättigheter.

1. Klicka på **Skrivaren som jag vill använda finns inte i listan**.
2. Välj **Lägg till en skrivare med TCP/IP-adress eller värddamn** och klicka på **Nästa**.
3. Välj **Web Services Device** från **Enhetstyp**.
4. Skriv in skrivarens IP-adress i textrutan **Värddamn eller IP-adress** och klicka på **Nästa**.

 **ANMÄRKNING:** Innan du installerar drivenheten med hjälp av guiden **Lägg till skrivare** på Windows Server 2008 R2 eller Windows 7, gör du något av följande:

- Upprätta en internetanslutning så att Windows Update kan skanna din dator.
- Lägg till skrivardrivrutinen på din dator.

- 5 Installera skrivardrivrutinen på din dator om du uppmanas att göra detta. Om du uppmanas att ange ett administratörslösenord eller bekräftelse, anger du lösenordet eller bekräftar.
- 6 Avsluta de extra stegen i guiden och klicka sedan på **Slutför**.
- 7 Skriv ut en testsida för att kontrollera installationen.
 - a Klicka på **Start** → **Enheter och skrivare** (**Start** → **Kontrollpanel** → **Maskinvara och ljud** → **Skrivare för Windows Vista och Windows Server 2008**).

För Windows 8 och Windows Server 2012:

Högerklicka längst ner i vänster hörn på skärmen i skrivbordsläge och klicka sedan på **Kontrollpanelen** → **Maskinvara och ljud** (**Maskinvara för Windows Server 2012**) → **Enheter och skrivare**.

- b Högerklicka på den skrivare som du just skapat och klicka sedan på **Skrivaregenskaper** (**Egenskaper för Windows Vista och Windows Server 2008**).
- c På fliken **Allmänt** klickar du på **Skriv ut testsida**. När utskriften av testsidan slutförts är installationen färdig.

Skriva ut med AirPrint



Detta avsnitt ger information om utskrift med AirPrint. Med AirPrint kan du skriva ut via ett nätverk med iPad (alla modeller), iPhone (3GS eller senare) och iPod touch (3:e generationen eller senare) som har den senaste versionen av iOS. AirPrint ger dig också möjlighet att utföra grundläggande nätverksutskrift med Macintosh (Mac OS X 10.7 eller senare) utan att installera ytterligare drivrutiner.

Ställa in AirPrint på din skrivare

För att kunna använda AirPrint krävs det att protokollen Bonjour (mDNS) och IPP finns i din skrivare. Se till att Bonjour (mDNS) och IPP är inställda på Aktivera i styrpanelsmenyn. Se "Protokoll" för detaljerad information. Bonjour (mDNS) och IPP kan också aktiveras genom att du klickar på Aktivera AirPrint från Dell™ Printer Configuration Web Tool. Följ rutinen nedan för att konfigurera miljöinställningarna för AirPrint från Dell Printer Configuration Web Tool.



- 1 Se till att skrivaren är ansluten till nätverket.
- 2 Starta Dell Printer Configuration Web Tool genom att ange skrivarens IP-adress i din webbläsare. Mer information finns under "Installation av Dell Printer Configuration Web Tool" och "Starta Dell Printer Configuration Web Tool".
- 3 När Dell Printer Configuration Web Tool öppnas går du till sidorna på fliken Skrivarserverinställningar. Klicka på Starta AirPrint under Aktivera AirPrint. Skrivaren är redo för AirPrint.

 **ANMÄRKNING:** Om knappen Starta AirPrint inte är aktiv betyder det att både Bonjour (mDNS) och IPP redan är inställda på Aktivera i styrpanelsmenyn och att skrivaren är redo för AirPrint.

Skriva ut via AirPrint

Följande förfarande använder en iPhone som körs med iOS5 som ett exempel.

- 1 Öppna det e-postmeddelande, foto, den webbsida eller det dokument som du vill skriva ut.
- 2 Tryck på åtgärdsikonen  .
- 3 Tryck på Skriv ut.
- 4 Välj din skrivare och ställ in skrivaralternativen.
- 5 Tryck på Skriv ut.



 **ANMÄRKNING:** Dubbelklicka på knappen Hem och tryck på ikonen Utskriftscenter  för att avbryta utskriftsjobbet. Om det finns fler än ett jobb i kön markerar du det jobb du vill avbryta och trycker på Avbryt utskrift.

Skriva ut med Google Cloud Print™

Detta avsnitt ger dig information om tjänsten Google Cloud Print tillsammans med din smartphone, surfplatta eller någon annan enhet. Genom att registrera skrivaren för ditt Google™-konto kan du använda tjänsten Google Cloud Print för att skriva ut från olika enheter som är anslutna till Internet. Du kan skriva ut dokument, foto eller e-postmeddelanden med hjälp av webbläsaren Google Chrome™ eller appar som t.ex. Google Drive™ på din mobila enhet. Besök Googles webbplats för mer information om Google Cloud Print.











Förbereder att använda skrivaren tillsammans med Google Cloud Print

Du måste förbereda följande innan du kan använda Google Cloud Print:

- Anslut skrivaren till ett nätverk som är uppkopplat mot Internet.
 -  **ANMÄRKNING:** Google Cloud Print har bara stöd för IPv4-anslutning.
 -  **ANMÄRKNING:** Om skrivaren är ansluten till ett nätverk som använder en proxyserver måste du specificera inställningarna under Proxyserver i Dell Printer Configuration Web Tool. Mer information finns under "Proxyserver".
- Skaffa ett Google-konto och en Gmail™-adress.
- Ställ in Google Cloud Print på Aktivera i styrpanelsmenyn eller ställ in Google Cloud Print till På i Dell Printer Configuration Web Tool.

När styrpanelen används

- 1 Tryck på knappen  (Meny).

- 2 Tryck på knappen  tills Admininställningar markeras och tryck sedan på knappen  (Ange).
- 3 Tryck på knappen  tills Nätverk markeras och tryck sedan på knappen  (Ange).
- 4 Tryck på knappen  tills Protokoll markeras och tryck sedan på knappen  (Ange).
- 5 Tryck på knappen  tills Google Cloud Print markeras och tryck sedan på knappen  (Ange).
- 6 Tryck på knappen  tills Aktivera markeras och tryck sedan på knappen  (Ange).
- 7 Stäng av skrivaren och slå på den igen för att tillämpa inställningen.

När Dell Printer Configuration Web Tool används

- 1 Starta Dell Printer Configuration Web Tool genom att ange skrivarens IP-adress i din webbläsare. Mer information finns under "Installation av Dell Printer Configuration Web Tool" och "Starta Dell Printer Configuration Web Tool".
- 2 När Dell Printer Configuration Web Tool öppnas går du till sidorna på fliken Skrivarserverinställningar. Klicka på Portinställningar. Under Portstatus markerar du kryssrutan På för Google Cloud Print.

Registrera skrivaren för ditt Google-konto

Följ rutinen nedan för att registrera skrivaren till ditt Google-konto.



- 1 Starta Dell Printer Configuration Web Tool genom att ange skrivarens IP-adress i din webbläsare. Mer information finns under "Installation av Dell Printer Configuration Web Tool" och "Starta Dell Printer Configuration Web Tool".
- 2 När Dell Printer Configuration Web Tool öppnas går du till sidorna på fliken Skrivarserverinställningar. Klicka på Registrera denna enhet för Google Cloud Print under Google Cloud Print. Ett blad med en webbadress till webbplatsen för skrivarregistrering för Google Cloud Print skrivs ut.
- 3 Starta webbläsaren på din dator, gå till Googles webbplats och logga in på ditt Google-konto. Besök registreringssidan för Google Cloud Print genom att ange webbadressen på utskriften i din webbläsare. Du kan också besöka webbplatsen genom att skanna in QR-koden med din mobila enhet.
- 4 Klicka på Slutför skrivarregistrering på webbplatsen för Google Cloud Print-registrering.
- 5 Klicka på Hantera dina skrivare. Din skrivare placeras i listan Skrivare och blir redo att användas tillsammans med tjänsten Google Cloud Print.

Skriva ut via Google Cloud Print

Utskriftsrutinen varierar beroende på vilken app eller enhet du använder. Du kan se den lista över appar som har stöd för Google Cloud Print på Googles webbplats.



Skriva ut från en app på en mobil enhet

Följande förfarande använder appen Google Drive på en mobil enhet med Android som ett exempel.

- 1 Installera appen Google Drive på din mobila enhet.
 **ANMÄRKNING:** Du kan ladda ner appen från Google Play.
- 2 Öppna appen Google Drive på din mobila enhet och tryck på  för att välja dokumentet.
- 3 Tryck på  och därefter på Skriv ut.
- 4 Välj din skrivare i listan.
- 5 Välj skrivaralternativ och tryck sedan på Skriv ut.

Skriva ut från Google Chrome

Följande förfarande använder webbläsaren Google Chrome på en Windows-dator som ett exempel.

- 1 Öppna webbläsaren Google Chrome.
- 2 Öppna den webbsida eller det e-postmeddelande som du vill skriva ut.
- 3 Klicka på  eller  (varierar mellan olika versioner av webbläsaren Google Chrome) i det övre högra hörnet och klicka därefter på **Skriv ut**.
- 4 Klicka på **Ändra** i området **Destination**.
- 5 Välj din skrivare i området Google Cloud Print.
- 6 Klicka på **Skriv ut**.

Skriva ut en Rapportsida

Du skriva ut en mängd olika inställningar för din skrivare inklusive skrivarinställningar, panelinställningar och typsnittslista. För att få information om hur man skriver ut rapporter eller listor, se "Rapport/lista".

Skrivarinställningar

Du kan ändra de flesta utskriftsinställningarna från det applikationsprogram du skriver ut ifrån. Om din skrivare är ansluten till nätverket kan du även ändra inställningar från **Dell Printer Configuration Web Tool**. För att starta **Dell Printer Configuration Web Tool**, skriv in skrivarens IP-adress in din webbläsare. För att hitta skrivarens IP-adress, se "Verifiera IP-inställningarna".

Inställningar från applikationsprogrammet uppdaterar skrivarens grundinställningar. Inställningar från skrivardrivrutinen gäller bara det jobb som du för närvarande skickar till skrivaren.

Om du inte kan ändra en inställning från applikationsprogrammet, använd styrpanelen, **Verktygslåda** eller **Dell Printer Configuration Web Tool**. Om du ändrar en systeminställning från styrpanelen, **Verktygslåda** eller från **Dell Printer Configuration Web Tool** görs den inställningen till användarens grundinställning.

Du kan kontrollera systeminställningarna i detalj genom att skriva ut en skrivarinställningsrapport. För att få information om hur man skriver ut en skrivarinställningsrapport, se "Rapport/lista".

Du kan återställa inställningarna till deras grundinställningar från **Verktygslåda** eller styrpanelen. Mer information finns i "Vid användning av Verktygslådan" eller "När du använder styrpanelen".

Använda styrpanelen för att ändra skrivarinställningarna

Du kan välja menyartiklar och motsvarande värden från styrpanelen.

När du först bläddrar genom menyerna från styrpanelen visas vissa menyartiklar markerade.

Dessa markerade artiklar är fabriksinställningar och ursprungliga systeminställningar.

 **ANMÄRKNING:** Fabriksinställningar kan variera för olika länder.

När du väljer en ny inställning från styrpanelen, blir den valda artikeln markerad för att identifiera den som den aktuella användarens grundmenyinställningar.

Dessa inställningar är aktiva tills nya väljs eller om fabriksinställningarna återställs.

Drivrutinsinställningarna kan åtsidosätta ändringar som tidigare gjorts och kan kräva att du kan ändra grundinställningarna på styrpanelen.

Använda Dell Printer Configuration Web Tool för att ändra skrivarinställningarna

Om din skrivare är ansluten till nätverket, kan du ändra skrivarinställningarna från din webbläsare. Om du är nätverksadministratör kan du kлона systeminställningar på en skrivare eller alla skrivare i nätverket.

Skriv in IP-adressen på din skrivare i din webbläsare. Välj **Skrivarinställningar** från ämneslistan. Från fliken **Skrivarinställningar**, välj **Systeminställningar** för att ändra skrivarinställningarna.

Om du vill ändra papperstyp och storlek, välj **Magasininställningar** från ämneslistan. För att ändra inställningarna i ColorTrack, välj **Utskriftsvolym** från ämneslistan och markera sedan fliken **Dell ColorTrack**.

Om du vill kopiera dina systeminställningar till en annan skrivare i nätverket, välj **Kopiera skriverinställningar** från ämneslistan och skriv sedan in den andra skrivarens IP-adress.

Om du inte vet skrivares IP-adress, se skriverinställningsrapport eller visa TCP/IP-inställningarna. För information om hur du hittar din skrivares IP-adress, se "Verifiera IP-inställningarna".

Lär känna din skrivare

20 Förstå ditt skrivarprogram	257
21 Skriva ut med ColorTrack (Extern autentisering)	269
22 Använda digitala certifikat	277
23 Förstå typsnitt	289
24 Förstå skrivarmeddelanden.....	297
25 Specifikationer	303

Förstå ditt skrivarprogram

Använd skivan *Software and Documentation* som levererades med din skrivare för att installera en kombination av program beroende på operativsystem.

 **ANMÄRKNING:** Bilderna som används i denna manual är av Dell™ C3760dn Color Laser Printer om inte annat anges.

Skrivarstatusfönster

Skrivatstatusfönstret gör dig uppmärksam på när ett fel eller en varning förekommer, till exempel när papperstopp inträffar eller tonern håller på att ta slut.

Som standard öppnas **Skrivarstatusfönstret** bara när ett fel inträffar. När ett fel uppstår inträffar visas felmeddelandet i **Skrivarstatusfönstret**. I **Egenskaper för skrivarstatusfönster** kan du ställa in så att **Skrivarstatusfönstret** alltid visas vid utskrift.

Du kan också kontrollera tonernivå och pappersmängd som återstår eller konfigureringen av alternativ för den skrivaren.

Statusmonitorkonsol

Använd **Statusmonitorkonsol** för att hantera flera förekomster av **Statusfönstret** för en viss skrivare.

Välj en skrivare från listan (eller **Skrivarval**) genom att klicka på namnet för att öppna ett **Statusfönster** för en särskild skrivare.

Dell Supplies Management System

Du kan starta dialogrutan **Dell Supplies Management System** på menyn **Alla program** eller ikonen på skrivbordet.

Du kan beställa förbrukningsvaror via telefon eller från Internet.

- 1 Klicka på **Start** → **Alla program** → **DellSkrivare** → **Extra färglaserprogramvara** → **Dell Supplies Management System**.
Fönstret **Dell Supplies Management System** visas.
- 2 Välj din skrivare från listan **Välj skrivarmodell**.
- 3 Om du beställer från Internet:
 - a Välj en webbadress från listan **Välj webbadress för ombeställning**.
 - b Klicka på **Besök Dell webbplats för beställning av förbrukningsvaror för skrivare**.

 **ANMÄRKNING:** Om du inte kan få informationen automatiskt från skrivaren genom dubbelriktad kommunikation kommer det upp ett fönster som uppmanar dig att mata in servicetagnumret. Mata in Servicetag för din Dell-skrivare i fältet som anges.
Servicetagnumret hittar du på insidan av skrivarens frontlucka.

- 4 Om du beställer via telefon ska du ringa det nummer som visas under avsnittet **Beställ via telefon**.

Verktyg för att skapa installationsdisk för användare

Programmet Verktyg för att skapa installationsdisk för användare som finns i mappen MakeDisk i mappen Tillbehör på skivan *Software and Documentation* och skrivardrutinerna som finns på skivan *Software and Documentation* används för att skapa ett installationspaket för drivrutiner innehållande anpassade drivrutinsinställningar. Ett installationspaket kan innehålla en grupp med sparade skrivardrutininställningar och annan data för saker så som:

- Utskriftsorientering och Flera upp (dokumentinställningar)
- Vattenmärke
- Typsnittshänvisningar

Om du vill installera skrivardrutiner med samma inställningar på flera datorer som kör samma operativsystem skapar du en installationsdisk på en diskett eller på en server i nätverket. Genom att använda installationsdisken du skapat reducerar du det arbete som krävs för att installera skrivardrutiner.

- Installera skrivardrutinen för på datorn där du har för avsikt att skapa installationsdisken.
- Installationsdisken kan endast användas på det operativsystem där disken skapades eller på datorer som kör samma operativsystem. Skapa en separat installationsdisk för var och en av de olika operativsystemen.

Uppdatera programvara

Uppdateringar till den fasta programvaran och/eller drivrutin kan laddas ner från Dell Supportwebbplats på support.dell.com.

Nyttoprogram för skrivare

Du kan öppna Statusfönster, Verktygslåda, Uppdaterare och Felsökning med fönstret Snabbstartsfunktion.

 **ANMÄRKNING:** Snabbstartsfunktion stöds endast på Microsoft® Windows®.

Om du vill använda Snabbstartsfunktion måste du markera Snabbstartsfunktion när du installerar Dell-programvaran.

För att installera Dell-programvaran, följ instruktionerna nedan.

- 1 Sätt i skivan *Software and Documentation* i datorn och klicka på `setup_assist.exe` för att starta Navigationsprogram för enkel installation.
- 2 Klicka på Installera drivrutin och programvara.
- 3 Följ anvisningarna på skärmen.

Så här öppnas fönstret Snabbstartsfunktion:

- 1 Klicka på Start → Alla program → Dell Skrivare → Extra färglaserprogramvara → Snabbstartsfunktion.



Med fönstret Snabbstartsfunktion finns det fyra knappar: Statusfönster, Verktygslåda, Uppdaterare och Felsökning.

Så här avslutar du fönstret **Snabbstartfunktion**:

- 1 Klicka på knappen Stäng (x) i övre höger hörn i fönstret.
Klicka på **Hjälp** i respektive program om du vill ha mer information.

Statusfönster

Knappen **Statusfönster** öppnar **Skrivarstatusfönstret**. Mer information om hur du använder statusfönstret finns i "Skrivarstatusfönster".

Verktyglåda

Knappen **Verktyglåda** öppnar **Verktyglåda**. Mer information om hur du använder **Verktyglåda** finns i "Förstå verktyglådans menyer".

Uppdaterare

Knappen **Uppdaterare** uppdaterar Dell-programvara och skrivarens fasta programvara.

Felsökning

Knappen **Felsökning** öppnar Felsökningsguiden som används om du vill lösa problem själv.

Status Monitor Widget för Macintosh

Status Monitor Widget är ett skrivarverktyg som främjar effektiv användning av skrivaren genom utbyte av information mellan Macintosh och skrivaren.

Funktionen Status Monitor Widget

- Övervaka Dell-skrivare
Används om du vill kontrollera status för Dell-skrivare som är anslutna till din Macintosh
- Ta emot varningar
Varnar dig om för problem, till exempel pappersstopp eller låg toner
- Beställa förbrukningsartiklar
Används om du vill få tillgång till webbplatsen för att beställa förbrukningsmaterial

Innan du installerar Status Monitor Widget

Operativsystem

- Mac OS X 10.4.11
- Mac OS X 10.5
- Mac OS X 10.6
- Mac OS X 10.7
- Mac OS X 10.8

Nätverksprotokoll och gränssnitt

- LPR
- Socket 9100
- Bonjour

- USB 2.0 and 1.1 (När du ansluter med flera skrivare av samma modell via USB-kablar kan endast skrivaren som känns igen först övervakas i **Status Monitor Widget**.)

Installera Status Monitor Widget

- 1 Dubbelklicka på **Status Monitor Installer**-symbolen i **Finder**-fönstret.
- 2 Följ anvisningarna på skärmen.

Installationen är klar när **Installationen lyckades** visas på skärmen.

 **ANMÄRKNING:** Inmatning av administrativa inloggningsnamn och lösenord krävs vid installationen.

Öppna och stänga Status Monitor Widget

Öppna Status Monitor Widget

- 1 Klicka på **Dashboard** -symbolen i **Dock** för att öppna **Dashboard**.



- 2 Klicka på plustecknet (+) för att visa **Widget Bar**.



- 3 Klicka på **Status Monitor**-symbolen i **Widget Bar**. **Skrivarstatusfönstret** öppnas.

 **ANMÄRKNING:** Om meddelandet **Välj en skrivare** visas ska du välja en skrivare i **Inställningar**. (Mer information om inställningar finns i "Inställningar".)



Öppna Status Monitor Widget

- 1 Klicka på knappen **Stäng** (x) i det övre vänstra hörnet av **Skrivarstatusfönstret**.



Fönstret Skrivarstatus

När **Status Monitor Widget** är aktiverad visas **Skrivarstatusfönstret** på **Dashboard**.



Meddelandeområde för skrivarstatus

Visar ett meddelande om status för den aktuella skrivaren.

-  **ANMÄRKNING:** Status Monitor Widget hämtar automatiskt skrivarinformation vid det uppdaterade intervallet som kan anges i Inställningar. Skrivarens status uppdateras dessutom när Dashboard öppnas eller Inställningar stängs.
-  **ANMÄRKNING:** Om Status Monitor Widget inte får något svar från skrivaren visas meddelandet **Kan inte inhämta skrivarinformation.**
-  **ANMÄRKNING:** När skrivaren är ansluten via USB-kabel, kan du inte kontrollera skrivarens status vid utskrift.

Bildområde för skrivarstatus

Visar en bild över skrivarens status.

- Bild på beräknad tonernivå
Visar den beräknade tonernivån för varje färg om skrivaren fungerar korrekt.



-  **ANMÄRKNING:** Om verktyget inte tar emot ett svar från skrivaren, visas tonerbilden **Okänd.**
- Bild på skrivarfel:
Visar en bild som indikerar när ett fel inträffar.



Ett fel har inträffat och skrivaren kan inte användas.

Beställ tillbehör, knapp

Klicka på den här knappen för att visa fönstret **Beställ**.

Om du vill dölja fönstret **Beställa** klickar du på **Beställ förbrukningsvaror** igen.

Info (i) knapp

Klicka på knappen för att öppna **Inställningar**.

-  **ANMÄRKNING:** Knappen **Info (i)** visas i fönstrets nedre högra hörn när markören är över **Skrivarstatusfönstret**. Knappen **Info (i)** är en standard som används i alla widgetar.

Beställningsfönster

I detta fönster får du information om hur du beställer skrivartillbehör via telefon eller på webbplatsen.

Så här öppnar du fönstret **Beställa**:

- 1 Klicka på **Beställ förbrukningsvaror** i fönstret **Skrivarstatus**.

Fönstret **Beställ** visas.

 **ANMÄRKNING:** Fönstret **Beställ** visas när låg tonernivå upptäcks.



Beställ online

- Besök Dell webbplats för beställning av förbrukningsvaror för skrivare hyperlänk
Klicka på hyperlänken **Besök Dell webbplats för beställning av förbrukningsvaror för skrivare** för att komma till webbplatsen där du kan beställa Dell förbrukningsvaror för skrivare.
- Webbadresslista
Visar en lista över tillgängliga webbadresser där du kan beställa Dell förbrukningsvaror för skrivare.
Välj en webbadress som ska användas när du klickar på länken **Besök Dell webbplats för beställning av förbrukningsvaror för skrivare**.

Beställ via telefon

- Telefonnummerlista
Visar en lista över tillgängliga telefonnummer som du kan ringa för att beställa Dell förbrukningsvaror för skrivare.
- Kryssrutan **Uppdatera telefonkontakter vid omstart**
Markera denna kryssruta för att regelbundet uppdatera telefonnummerlistan.

Dell och miljön

Klicka på hyperlänken för att öppna webbplatsen om återvinning.

Inställningar

Så här öppnar du **Inställningar**:

- 1 Klicka på knappen **info (i)** i fönstret **Skrivarstatus**.

Inställningar visas.

 **ANMÄRKNING:** **Info (i)** knappen visas i fönstrets nedre högra hörn när markören är över **Skrivarstatusfönstret**. Knappen **Info (i)** är en standard som används i alla widgetar.



Skrivare

Visar en lista över tillgängliga skrivarnamn på rullgardinsmenyn. Den första skrivaren som visas i denna lista anges som standard.

Statusuppdateringsintervall

Du kan ange uppdateringsintervall för skrivarens status. Som standard är den inställd att hämta information om skrivaren var 10 sekund. Den kan ställas in från 0 till 600 sekunder.

SNMP-communitynamn

Du kan ändra SNMP-communitynamn (Simple Network Management Protocol) om du använder standardnamn för community (gemensamt). Upp till 31 tecken kan anges.

Knappen Servicetagg

Klicka på knappen för att få en servicetagg.

 **ANMÄRKNING:** Du kan inte hämta servicetaggen när skrivaren är ansluten via USB-kabel.

Knappen Klar

Klicka på knappen för att återgå till Skrivarstatusfönstret.

Status Monitor Console för Linux

Status Monitor Console är ett skrivarverktyg som främjar effektiv användning av skrivaren genom informationsutbyte mellan Linux och skrivaren.

Funktionen Status Monitor Console

- Övervaka Dell-skrivare
Gör det möjligt för dig att kontrollera status för Dell-skrivare som är anslutna till din Linux.
- Ta emot varningar
Varnar dig om problem, till exempel pappersstopp eller låg tonernivå.
- Beställa förbrukningsartiklar
Används om du vill få tillgång till webbplatsen för att beställa förbrukningsmaterial.

Innan du installerar Status Monitor Console

 **ANMÄRKNING:** Status Monitor Console kräver att följande moduler har installerats.
- Python, PyGTK, Net-SNMP, cups-libs och xdg-open
Bekräfta att dessa moduler har installerats innan du installerar Status Monitor Console.

 **ANMÄRKNING: Status Monitor Console** är tillgängligt när skrivaren är ansluten till ett nätverk (LPR eller Socket 9100). USB-anslutning stöds inte.

Distributioner

- Red Hat® Enterprise Linux® 5 Desktop
- Red Hat Enterprise Linux 6 Desktop
- SUSE® Linux Enterprise Desktop 10
- SUSE Linux Enterprise Desktop 11

Utskriftssystem

- CUPS (Common Unix Printing System)

Installera Status Monitor Console

- 1 Aktivera terminalen och logga in som superanvändare.
- 2 Skriv in följande rpm-kommando i terminalfönstret.

```
# rpm -ivh (Skriv namn på paketfilen)
```

Starta Status Monitor Console

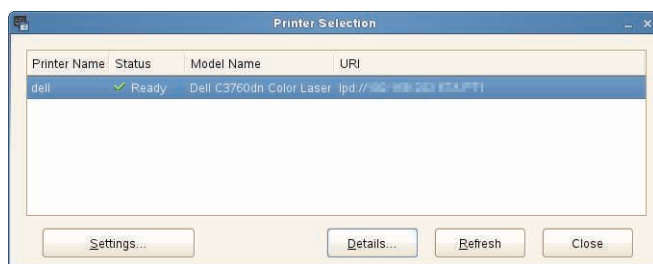

- 1 Klicka på **Dell Printers** → **Status Monitor Console**
Fönstret **Printer Selection** visas.
Mer information om fönstret Val av skrivare finns i ”Fönstret Printer Selection”.
- 2 Välj din skrivare.
Fönstret **Printer Status** visas.
Mer information om fönstret **Printer Status** finns i ”Fönstret Printer Status”.
 - Du kan beställa tillbehör från fönstret **Dell Supplies Management System**. Se ”Fönster Dell Supplies Management System”.

Fönstret Printer Selection



Lista över skrivare

Alla skrivare som är registrerade i CUPS (Common UNIX Printing System) visas i en lista.

- Statusikoner:
 -  Klar
 -  Okänd/Offline/Toner låg/Lite papper

✘ Lucka öppen/Pappersstopp/Ingen toner /Slut på papper

Knappen Settings

Klicka på knappen för att öppna fönstret Settings.

Knappen Details

Klicka på denna knapp för att öppna fönstret **Printer Status**. Om en skrivare som inte stöds väljs öppnar det **Dell Printer Configuration Web Tool**. För detaljerad information om **Dell Printer Configuration Web Tool**, se ”Dell™ Printer Configuration Web Tool”.

Knappen Refresh

Klicka på knappen för att uppdatera informationen i skrivare.

Knappen Close

Klicka på denna knapp för att stänga fönstret **Printer Selection**.

Fönstret Printer Status

När skrivaren anges i fönstret **Printer Selection** visas fönstret **Printer Status**.

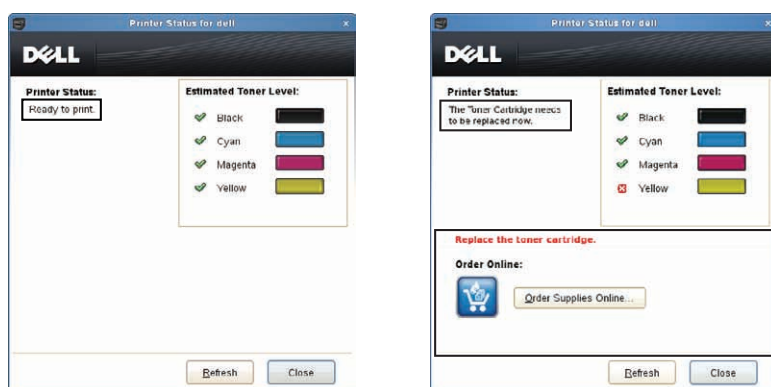

Meddelandeområde för skrivarstatus

Visar ett meddelande om status för den aktuella skrivaren.





 **ANMÄRKNING: Status Monitor Console** hämtar automatiskt information om skrivaren vid ett uppdaterat intervall som kan anges i fönstret **Settings**. Dessutom kan skrivarens status uppdateras när du klickar på **Refresh**.

 **ANMÄRKNING:** Om **Status Monitor Console** inte får något svar från skrivaren visas meddelandet **Cannot get printer information**.

Bildområde för skrivarstatus

- Aktuella symboler för tonerstatus

Visar symbolerna för den aktuella statusen för varje toner.

-  Tonerivån är över 30 %.
-  Tonerivån är lägre än 29 %.
-  Tonerivån är lägre än 9 %.
-  Tonerivån är okänd.

- Bilder på beräknad tonerivån

Håller dig informerad om hur mycket toner som finns kvar för varje färg.

Toner larm

Visar ett varningsmeddelande när återstående toner är låg, tom, eller okänd.

Order Online

- Knappen **Order Supplies Online**

Klicka på knappen för att komma till webbplatsen där du kan beställa Dell förbrukningsvaror för skrivare. Knappen visas när mängden toner blir mindre än 30 %.

Knappen Refresh

Klicka på knappen för att uppdatera skrivarens status.

Knappen Close

Klicka på knappen för att stänga fönstret **Printer Status**.

Fönster Dell Supplies Management System

I detta fönster får du information om hur du beställer skrivartillbehör via telefon eller på webbplatsen.

Så här öppnar fönstret **Dell Supplies Management System**:

- 1 Klicka på **Order Supplies Online** i fönstret **Printer Status**.
ELLER

Klicka på **Dell Printers** → **Dell Supplies Management System**.



Select Printer Model

Välj namn på skrivarmodellen.

Order Online

- Knappen **Order Supplies Online**
 - När vanlig webbadress markeras i **Select Reorder URL**:
Klicka på denna knapp för att öppna fönstret **Service Tag**.

- När Premier URL markeras i **Select Reorder URL**:
Klicka på knappen för att öppna webbplatsen för upphandling och support.

- **Select Reorder URL**

Visar en lista över tillgängliga webbadresser där du kan beställa Dell förbrukningsvaror för skrivare. Välj en webbadress att använda när du klickar på knappen **Order Supplies Online**.

- Vanlig webbadress: <http://accessories.us.dell.com/sna/printerseg.aspx>
- Premier-webbadress: <http://premier.dell.com>

Order by Phone

- **To order Dell printer supplies by phone, call the following**
Välj ditt land med telefonnummer från listan, och ring det nummer som visas för att beställa varor.
- Kryssrutan **Update phone contacts when rebooting**
Markera denna kryssruta för att regelbundet uppdatera telefonnummerlistan.

Dell och miljön

Klicka på hyperlänken för att öppna webbplatsen om återvinning.

Knappen Close

Klicka på knappen för att öppna fönstret **Dell Supplies Management System**.

Fönstret Service Tag



- 1 Ange Dell-skrivarens servicetag.

 **ANMÄRKNING:** Mer information om servicetaggen finns i "Expressservicekod och servicetag".

Fönstret Settings

Så här öppnar du fönstret **Settings**:

- 1 Klicka på **Settings** i fönstret **Printer Selection**.
Fönstret **Settings** visas.

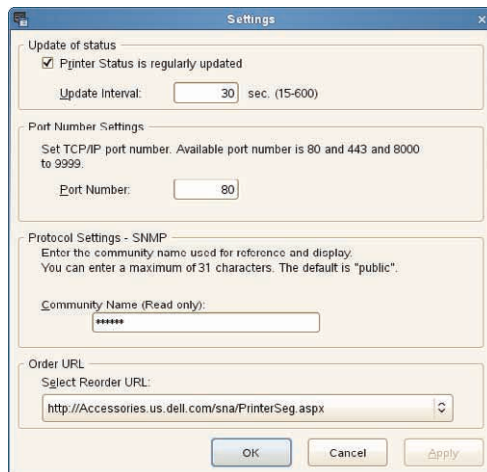

Update of status

- Kryssrutan **Printer Status is regularly updated**
Markera kryssrutan för att aktivera/inaktivera skrivarstatus som ska uppdateras med det angivna intervallet.
- Textrutan **Update interval**
Ange uppdateringsintervall för skrivarens status.

Port Number Settings

- **Port Number**
Ange portnumret i textrutan **Port Number** för att öppna skrivarens inställningssida i en webbläsare.

Protocol Settings - SNMP

- **Community Name**
Ange SNMP-communitynamn i textrutan **Community Name**.

Order URL

- **Select Reorder URL**
Den valda webbadressen anges som standardwebbplats för **Select Reorder URL** i fönstret **Dell Supplies Management System**.

Skriva ut med ColorTrack (Extern autentisering)

Med ColorTrack kan du begränsa antalet sidor som kan skrivas ut per användare, ange vilka användare som får skriva ut i färg och begränsa de användare som har tillgång till skrivaren, baserat på den information som finns registrerad på skrivarens externa autentiseringsserver.

För att skriva ut med ColorTrack måste du ange ColorTrack-inställningar och skrivardrivrutin. Du måste också ange den externa servern med ColorTrack för användning av en extern autentiseringsserver. För att ange den externa servern, konsultera sin systemadministratör.

 **ANMÄRKNING:** För att begränsa färgutskrift när ColorTrack är avaktiverat, ställ in **Auto-färg** till **monoutskrift** till På. Alla utskriftsjobb skrivs ut i svartvitt även när färgutskrift är angivet. Mer information finns i "Auto-färg till mono-utskrift".

ColorTrack Inställningar

För att skriva ut med Dell™ ColorTrack, konfigurera följande inställningar.

- "Dell ColorTrack"
- "Autentiseringssystem"
- "Kerberos-server"
- "LDAP-server"
- "LDAP-autentisering"

Dell ColorTrack





















Ange autentiseringsmetod.

Vid användning av Dell Printer Configuration Web Tool

- 1 Starta Dell Printer Configuration Web Tool.
 - a Öppna webbläsaren.
 - b Ange IP-adress för skrivaren i webbläsaren. Se "Dell™ Printer Configuration Web Tool".
- 2 Välj Utskriftsvolym.
- 3 Klicka på fliken Dell ColorTrack.
 - Välj **Externt läge** för ColorTrack Läge.
 - Välj **På** i kryssrutan för **Ej registrerad användare** när du tillåter utskrift av data utan någon autentiseringsinformation. Om inte, avmarkera **På** i kryssrutan.
 - Mata in lösenordet när **Externt läge** har valts för **ColorTrack-läge** och **På** har valts för **Ej registrerade användare**. Mata sedan in lösenordet igen för att bekräfta lösenordet du matat in.
 - Välj **På** i kryssrutan för **ColorTrack felrapport** om det behövs.
- 4 Klicka på **Tillämpa nya inställningar**.
- 5 Stäng av skrivaren och slå på den igen för att tillämpa inställningen.

Vid användning av styrpanelen

Du kan endast ange inställningarna för ColorTrack Läge, Ej registrerad användare och ColorTrack Felrapport vid användning av styrpanelen.

- 1 Tryck på knappen  (Meny).
- 2 Tryck på knappen  tills Admininställningar markeras och tryck sedan på knappen  (Ange).
- 3 Tryck på knappen  tills Systeminställningar markeras och tryck sedan på knappen  (Ange).
- 4 Tryck på knappen  tills ColorTrack-läge markeras och tryck sedan på knappen  (Ange).
- 5 Tryck på knappen  tills Externt läge markeras och tryck sedan på knappen  (Ange).
- 6 När skärmen Starta om system visas, tryck på knappen  och tryck sedan på knappen  (Tillbaka).
- 7 Tryck på knappen  tills Ej registrerad användare markeras och tryck sedan på knappen  (Ange).
- 8 Tryck på knappen  tills Av eller På markeras och tryck sedan på knappen  (Ange).
- 9 När skärmen Starta om system visas, tryck på knappen  och tryck sedan på knappen  (Tillbaka).
- 10 Tryck på knappen  tills ColorTrack felrapp markeras och tryck sedan på knappen  (Ange).
- 11 Tryck på knappen  tills Av eller På markeras och tryck sedan på knappen  (Ange).
- 12 Stäng av skrivaren och slå på den igen för att tillämpa inställningen.

ColorTrack Läge

De två följande autentiseringslägena är tillgängliga: Internt läge som använder information som finns registrerad på skrivaren och Externt läge som använder information som är registrerad på en extern server. För att autentisera på den externa autentiseringsservern med Externt läge behöver du inte registrera användarinformation på skrivaren. Ändringarna börjar gälla först efter att skrivaren stängts av och satts på igen.

Ej registrerad användare

Ange om utskrift av data utan autentiseringsinformation ska tillåtas. Denna inställning är aktiverad när skrivaren startas om. Ändringarna börjar gälla först efter att skrivaren stängts av och satts på igen.

Lösenord för Ej registrerad användare

Ange lösenordet som ska användas för användare utan konto genom användning av 1 till 127 alfanumeriska tecken. Om lösenordet lämnas tomt (NULL), kan du inte logga in på en server. Ändringarna börjar gälla först efter att skrivaren stängts av och satts på igen.



ANMÄRKNING: När **Externt läge** har angivits och **Ej registrerad användare** är inställt till **På** måste du ange ett lösenord.



ANMÄRKNING: När en LDAP-server används måste du även ange samma lösenord på servern.

Mata in lösenordet för Ej registrerad användare igen

Mata in lösenordet för Ej registrerad användare igen för att bekräfta det.

ColorTrackFelrapport

Ange om felrelaterad information automatiskt ska skrivas ut om utskrift med ColorTrack resulterar i fel.

Installera Fjärrautentisering

Klicka på Installera sidan Fjärrautentisering för att visa sidan Autentiseringssystem.



ANMÄRKNING: Denna artikel visas endast när **Externt läge** är angivet.

Autentiseringssystem

Ange serverns autentiseringstyp, serverns tidsgräns för svar eller tidsgränsen för sökning.

Vid användning av Dell Printer Configuration Web Tool

- 1 Starta Dell Printer Configuration Web Tool.
 - a Öppna webbläsaren.
 - b Ange IP-adress för skrivaren i webbläsaren.
Se ”Dell™ Printer Configuration Web Tool”.
- 2 Välj Skrivarserverinställningar.
- 3 Klicka på fliken Säkerhet.
- 4 Välj Autentiseringssystem.
Sidan Autentiseringssystem visas.
 - Vaj autentiseringssystem för Autentiseringssysteminställningar.
 - Ange tidsgräns för Tidsgräns för serversvar.
 - Ange tidsgräns för Tidsgräns för sökning.
- 5 Klicka på Tillämpa nya inställningar.
- 6 Stäng av skrivaren och slå på den igen för att tillämpa inställningen.

Autentiseringssysteminställningar

Välj autentiseringssystem från listan. Ändringarna börjar gälla först efter att skrivaren stängts av och satts på igen.

Tidsgräns för serversvar

Ange den tid som skrivaren ska vänta för att få svar från servern. Ange tidsperioden från 1 till 75 sekunder. Ändringarna börjar gälla först efter att skrivaren stängts av och satts på igen.

Tidsgräns för sökning

Ange den tid som skrivaren ska vänta för att söka efter servern. Ange tidsperioden från 5 till 120 sekunder. Ändringarna börjar gälla först efter att skrivaren stängts av och satts på igen.

Kerberos-server

Ange inställningar för Kerberos-servern.

Vid användning av Dell Printer Configuration Web Tool

- 1 Starta Dell Printer Configuration Web Tool.
 - a Öppna webbläsaren.
 - b Ange IP-adress för skrivaren i webbläsaren.
Se ”Dell™ Printer Configuration Web Tool”.
- 2 Välj Skrivarserverinställningar.
- 3 Klicka på fliken Säkerhet.
- 4 Välj Kerberos-server.
- 5 Ange IP-adressen eller värdnamnet samt portadressen under IP-adress/Datornamn & port för Kerberos-server (för ColorTrack PRO).

- 6 Mata in domännamnet i **Domännamn**.
- 7 Klicka på **Tillämpa nya inställningar**.
- 8 Stäng av skrivaren och slå på den igen för att tillämpa inställningen.

IP-adress/Datornamn & port

Anger IP-adressen eller värddnamnet, samt portadressen. Ändringarna börjar gälla först efter att skrivaren stängts av och satts på igen.



FÖRSIKTIGT: Använda inte samma portadress som för en annan port.



ANMÄRKNING: Portadressen måste vara 88 eller mellan 5 000 och 65 535. Grundinställningsvärdet är 88.



ANMÄRKNING: Ange IP-adressen i formatet nnn.nnn.nnn.nnn för IPv4. Varje sektion av "nnn" är ett variabelvärde mellan 0 och 255.



ANMÄRKNING: Ange IP-adress i formatet xxxx:xxxx:xxxx:xxxx:xxxx:xxxx:xxxx:xxxx för IPv6. Varje sektion av "xxxx" är ett hexadecimalt variabelvärde.

Domännamn

Ange domännamn för Active Directory® i **Domännamn** (Rikesnamn). Ändringarna börjar gälla först efter att skrivaren stängts av och satts på igen.



ANMÄRKNING: Ange domännamnet med versaler. Beroende på din server kan ett fel förekomma om du anger domännamnet med gemener.

LDAP-server

Ange katalogservern och autentiseringsmetoden för att genomföra LDAP-autentisering eller för att erhålla information med användning av LDAP och ange intervallet och attributen för sökning.



ANMÄRKNING: När LDAPS används eller certifieringsverifiering måste du ange LDAP-server eller importera ett externt certifikat. För mer information, se "Använda digitala certifikat".

Vid användning av Dell Printer Configuration Web Tool

- 1 Starta Dell Printer Configuration Web Tool.
 - a Öppna webbläsaren.
 - b Ange IP-adress för skrivaren i webbläsaren.
Se "Dell™ Printer Configuration Web Tool".
- 2 Välj Skrivarserverinställningar.
- 3 Klicka på fliken **Säkerhet**.
- 4 Välj LDAP-server.

Serverinformation (för ColorTrack PRO):

- Mata in IP-adress eller värddnamn och portadress i **IP-adress/Datornamn & port**.
- Bekräfta programvaruinformationen för LDAP-server.

Frivillig information (för ColorTrack PRO):

- Mata in en textsträng i **Sök i rotkatalog**.
- Mata in inloggningsnamnet i **Inloggningsnamn**.
- Mata in lösenordet i **Lösenord**. Mata sedan in lösenordet igen för att bekräfta lösenordet du matat in.
- Ange tidsgräns för **Tidsgräns för sökning**.

- 5 Klicka på **Tillämpa nya inställningar**.
- 6 Stäng av skrivaren och slå på den igen för att tillämpa inställningen.

Serverinformation (för ColorTrack PRO)

IP-adress/Datornamn & port

Ange IP-adressen eller värdnamnet, samt portadressen. Ändringarna börjar gälla först efter att skrivaren stängts av och satts på igen.



FÖRSIKTIGT: Använda inte samma portadress som för en annan port.



ANMÄRKNING: Portadressen måste vara 389, 636 eller mellan 5 000 och 65 535. Grundinställningsvärdet är 389. Vid användning av LDAPS ska du normalt sett ange 636.



ANMÄRKNING: Ange IP-adressen i formatet nnn.nnn.nnn.nnn för IPv4. Varje sektion av "nnn" är ett variabelvärde mellan 0 och 255.



ANMÄRKNING: Ange IP-adress i formatet xxxx:xxxx:xxxx:xxxx:xxxx:xxxx:xxxx:xxxx för IPv6. Varje sektion av "xxxx" är ett hexadecimalt variabelvärde.

LDAP-server

Visar aktuell programvaruinformation för LDAP-servern.

Frivillig information (för ColorTrack PRO)

Sök i rotkatalog

Ange en textsträng som ursprung för sökningen vid användning av LDAP-kommunikation. Ändringarna börjar gälla först efter att skrivaren stängts av och satts på igen.

Till exempel: ou=colortrackv3,dc=win2003ad,dc=colortrack.dc=net

Inloggningsnamn

Ange inloggningsnamnet för att komma åt katalogservern med LDAP-autentisering. Ange namnet på en användare med befogenhet att uppdatera LDAP-servern. Ändringarna börjar gälla först efter att skrivaren stängts av och satts på igen.

Lösenord

Ange lösenordet för att komma åt katalogservern med LDAP-autentisering. Ange lösenordet för en användare med befogenhet att uppdatera LDAP-servern genom att använda 1 till 127 alfanumeriska tecken. Om lösenordet lämnas tomt (NULL), kan du inte logga in på en server. Ändringarna börjar gälla först efter att skrivaren stängts av och satts på igen.

Ange lösenord på nytt

Mata in lösenordet igen för att bekräfta det.

Tidsgräns för sökning

Ange den tid som skrivaren ska vänta för att söka efter servern. För att ange en tidsgräns för sökning, välj **Vänta** och ställ in tidsperioden från 5 upp till 120 sekunder. För att inte ange någon tidsgräns, välj **Vänta LDAP-servergräns**. Ändringarna börjar gälla först efter att skrivaren stängts av och satts på igen.

LDAP-autentisering

Ange metoden för LDAP-serverautentisering.

Vid användning av Dell Printer Configuration Web Tool

- 1 Starta Dell Printer Configuration Web Tool.
 - a Öppna webbläsaren.
 - b Ange IP-adress för skrivaren i webbläsaren. Se ”Dell™ Printer Configuration Web Tool”.
- 2 Välj **Skrivarserverinställningar**.
- 3 Klicka på fliken **Säkerhet**.
- 4 Välj **LDAP-autentisering**.
LDAP-autentisering (för ColorTrack PRO):
 - Bekräftar autentiseringsmetoden.
 - När en textsträng läggs till Användar-ID, välj **Aktivera för Använd tillagd textsträng**.
 - När du väljer **Aktivera för Använd tillagd textsträng**, mata in den extra textsträngen i **Textsträng tillagd till användarnamn**.
- 5 Klicka på **Tillämpa nya inställningar**.
- 6 Stäng av skrivaren och slå på den igen för att tillämpa inställningen.

Autentiseringsmetod

Visar den aktuella LDAP-autentiseringsmetoden. **Direktautentisering** genomför serverautentisering med det Användar-ID och lösenord som matats in.

Använd Tillagd textsträng

Ange om en textsträng ska läggas till Användar-ID. Ändringarna börjar gälla först efter att skrivaren stängts av och satts på igen.

Textsträng tillagd till Användarnamn

När du använder en tillagd sträng till användarnamnet, ange den textsträng som ska läggas till.

Till exempel: om användarnamnet är ”abcde@myhost.example.com” måste du normalt sett skriva in ”abcde@myhost.example.com”.

Men om **Använd tillagd textsträng** är inställd på **Aktivera** och ”@myhost.example.com” är angiven i **Textsträng tillagd till användarnamn** måste endast datan ”abcde” skrivas in med skrivardrivrutinen, på så vis förenklas tillträdesuppgiften.

Ändringarna börjar gälla först efter att skrivaren stängts av och satts på igen.

Ställ in Skrivardrivrutinen

För att skriva ut med ColorTrack, ange skrivardrivrutin. När den är inställd aktiveras inställningarna för skrivardrivrutinen tills de ändras.

- 1 Öppna **Egenskaper** för skrivardrivrutinen.
- 2 Konfigurera följande inställningar från fliken **Konfigurering**.

Dell ColorTrack Läge

Ange om du ska tillåta allmänna användare att ändra inställningar som relaterar till autentisering eller om allmänna användare måste använda de inställningar som konfigurerats av administratören.

Ange gruppnamn

Ange namnet på den tillhörande grupp som ska användas vid autentisering. Om du anger en grupp som inte tillhör kommer autentiseringen att misslyckas och datan skrivs inte ut. Den grundinställda gruppen är angiven om **Ange gruppnamn** inte är specificerat.

Ange jobbägare

Välj **Använd inloggningsnamn** för att använda den användarinformation som finns inloggad på din PC och välj **Mata in ID** för att själv mata in användarnamnet.

Jobbägarnamn

Ange det användarnamn som ska användas vid autentisering med en extern server. Du kan mata in detta endast när du väljer **Mata in ID** för **Ange jobbägare**.

Lösenord

Ange det användarlösenord som ska användas vid autentisering med en extern server.

Använda digitala certifikat

Autentiseringsfunktionen som använder sig av digitala certifikat uppgraderar säkerheten vid skickande av utskriftsdata eller angivande av data.

Detta kapitel beskriver hur man hanterar digitala certifikat.

 **ANMÄRKNING:** För information om digitala certifikatsfel, se "Förstå skrivarmeddelanden" och "Problem med digitala certifikat".

Följande är ett typiskt installationsflöde för användning av digitala certifikat.

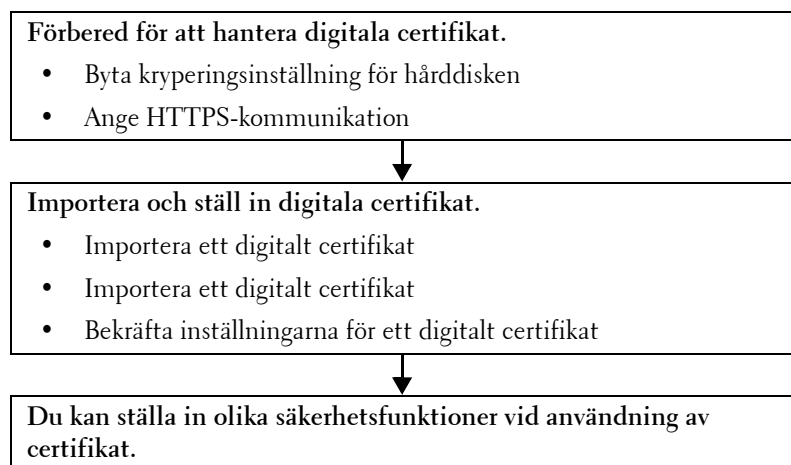

Hantera certifikat

Denna sektion beskriver hur man hanterar digitala certifikat enligt följande.

- "Förberedelse för att hantera certifikat"
- "Importera ett Digitalt certifikat"
- "Ange ett digitalt certifikat"
- "Bekräfta inställningarna för ett digitalt certifikat"
- "Radera ett digitalt certifikat"
- "Exportera ett Digitalt certifikat"

 **ANMÄRKNING:** Den externa certifikatshanteringen som beskrivs ovan är endast aktiverad när den extra hårddisken är installerad och inställd på På för kryptering.

Förberedelse för att hantera certifikat

Innan man kan hantera digitala certifikat måste följande inställningar tillämpas.

- "Byte av kryperingsinställning för hårddisken"
- "Ange HTTPS-kommunikation"















Byte av kryperingsinställning för hårddisken

Vissa artiklar är aktiverade endast när krypteringen av den extra hårddisken är inställd på På. Ändra kryperingsinställningen till På och ange en nyckel som krävs för att kryptera om det behövs.

 **FÖRSIKTIGT:** Alla filer som sparats på den extra hårddisken rensas när kryperingsinställningen ändras.

 **ANMÄRKNING:** Du kan endast mata in tecken från 0 till 9, a till z, A till Z och NULL-värden för krypteringsnyckeln.

Vid användning av styrpanelen

- 1 Tryck på knappen  (Meny).
- 2 Tryck på knappen  tills Admininställningar markeras och tryck sedan på knappen  (Ange).
- 3 Tryck på knappen  tills Säkerhetsinst. markeras och tryck sedan på knappen  (Ange).
- 4 Tryck på knappen  tills Datakryptering markeras och tryck sedan på knappen  (Ange).
- 5 Tryck på knappen  tills Kryptering markeras och tryck sedan på knappen  (Ange).
- 6 Tryck på knappen  tills På markeras och tryck sedan på knappen  (Ange).
- 7 Använd nummerdosan för att mata in lösenfrasen för krypteringsnyckeln och tryck sedan på knappen  (Ange).
- 8 Skärmen **Kryptering (Alla sparade dokument kommer att raderas. Är du säker)** visas. När du bekräftar att alla sparade dokument kommer att raderas vid ändring av krypteringsinställning, tryck på knappen  (Ange). När du vill sluta ändra krypteringsinställningen, tryck på knappen  (Tillbaka).

Vid användning av Dell™ Printer Configuration Web Tool

- 1 Starta Dell Printer Configuration Web Tool.
 - a Öppna webbläsaren.
 - b Ange IP-adress för skrivaren i webbläsaren.
Se "Dell™ Printer Configuration Web Tool".
- 2 Välj **Skrivarinställningar**.
- 3 Klicka på fliken **Skrivarinställningar**.
- 4 Välj **Säkra inställningar**.
- 5 Kontrollera att kryssrutan **Aktivera för Panellåskontroll** i **Panellås** har markerats.
Om **Aktivera** har markerats, gå vidare till steg 10. Om inte, utför följande steg.
- 6 Markera kryssrutan **Aktivera för Panellåskontroll** i **Panellås**.
- 7 Mata in ett lösenord på fyra tecken i **Nytt lösenord**.
- 8 Ange lösenordet på nytt i **Mata in lösenord igen**.
- 9 Klicka på **Tillämpa nya inställningar**.
För detaljer om Panellås se "Panellås".
- 10 Klicka på **Datakryptering**.
Sidan **Datakryptering** visas.
- 11 Markera kryssrutan **Kryptering**.
- 12 Mata in en nyckel som krävs för att kryptera.
- 13 Mata in nyckeln igen för att bekräfta den.
- 14 Klicka på **Tillämpa nya inställningar**.

Ange HTTPS-kommunikation

Innan du hanterar certifikat, ange HTTPS-kommunikation med ett självsignerat certifikat.

 **ANMÄRKNING:** Ange HTTPS-kommunikation efter att ha ändrat Krypteringsinställning till På.

Vid användning av Dell Printer Configuration Web Tool

- 1** Starta Dell Printer Configuration Web Tool.
 - a** Öppna webbläsaren.
 - b** Ange IP-adress för skrivaren i webbläsaren.
Se ”Dell™ Printer Configuration Web Tool”.
- 2** Välj Skrivarserverinställningar.
- 3** Klicka på fliken Säkerhet.
- 4** Välj SSL/TLS.
- 5** Klicka på Generera självsignerade certifikat för Digitalt maskincertifikat. Sidan Generera självsignerade certifikat visas.
- 6** Välj storleken på den allmänna nyckeln ur listan för Storlek på allmän nyckel.
- 7** Anger utfärdaren för det självsignerade SSL-certifikatet.
- 8** Klicka på Generera signerat certifikat.
- 9** Knappen Starta om skrivare visas efter generering av självsignerat certifikat och klicka sedan på Starta om skrivare.
- 10** Upprepa steg 2 till 4 för att visa sidan SSL/TLS efter att ha startat om skrivaren.
- 11** Om det självsignerade certifikatet är angivet korrekt, när kolumnen HTTPS- SSL/TLS-kommunikation är inställd på Aktivera och en kryssruta visas, markera Aktivera.

Importera ett Digitalt certifikat

 **FÖRSIKTIGT:** Innan du importerar en certifikatsfil, gör en backup av certifikatsfilen.

 **ANMÄRKNING:** För att hantera digitala certifikat måste du först ställa in kryptering för den extra hårddisken till På och sedan installera HTTPS-kommunikation. Mer information finns i ”Förberedelse för att hantera certifikat”.

 **ANMÄRKNING:** Se till att importera certifikatet med Internet Explorer.

 **ANMÄRKNING:** Efter att ha importerat ett certifikat i PKCS#12-format exporteras inte den hemliga nyckeln även om du genomför export.

- 1** Starta Dell Printer Configuration Web Tool.
 - a** Öppna webbläsaren.
 - b** Ange IP-adress för skrivaren i webbläsaren.
Se ”Dell™ Printer Configuration Web Tool”.
- 2** Välj Skrivarserverinställningar.
- 3** Klicka på fliken Säkerhet.
- 4** Välj SSL/TLS.
- 5** Klicka på Ladda upp självsignerade certifikat för Digitalt maskincertifikat.
Sidan Ladda upp självsignerade certifikat visas.

 **ANMÄRKNING:** Knappen Ladda upp signerade certifikat visas endast när den extra hårddisken är installerad och inställd på På för kryptering.
- 6** Ange ett lösenord.
- 7** Ange lösenordet igen för att bekräfta det.
- 8** Klicka på Bläddra i Filnamn och välj den fil som ska importeras.
- 9** Klicka på Importera för att importera certifikatet.

Ange ett digitalt certifikat

 **ANMÄRKNING:** För att hantera digitala certifikat måste du först ställa in kryptering för den extra hårddisken till På och sedan installera HTTPS-kommunikation. Mer information finns i "Förberedelse för att hantera certifikat".

- 1 Starta **Dell Printer Configuration Web Tool**.
 - a Öppna webbläsaren.
 - b Ange IP-adress för skrivaren i webbläsaren.
Se "Dell™ Printer Configuration Web Tool".
- 2 Välj **Skrivarserverinställningar**.
- 3 Klicka på fliken **Säkerhet**.
- 4 Välj **SSL/TLS**.
- 5 Klicka på **Certifikatshantering** för att visa sidan **Certifikatshantering**.

 **ANMÄRKNING:** Knappen **Certifikatshantering** visas endast när den extra hårddisken är installerad och inställd på På för kryptering.

- 6 När du anger ett Trådlöst LAN (Server)-certifikat, välj **Betrodda certifikatsbefogenheter** inom **Kategori**. När du anger ett certifikat för SSL-server, SSL-klient, IPsec eller Trådlöst LAN (Klient), välj **Lokal enhet**.
- 7 Välj användningssyfte från listan **Certifikatssyfte**.
- 8 Klicka på **Visa listan** för att visa sidan **Certifikatslista**.

 **ANMÄRKNING:** Om listan inkluderar fler än 20 certifikat, klicka på **Nästa** för att visa nästa sida.
- 9 Välj det certifikat som ska associeras. Nu ska du bekräfta att **Giltighet** för certifikatet är inställt på **Giltigt**.
- 10 Klicka på **Certifikatsinformation** för att visa sidan **Certifikatsinformation**.
- 11 Bekräfta innehållet och klicka på **Använd detta certifikat** i det övre högra hörnet.

Bekräfta inställningarna för ett digitalt certifikat

 **ANMÄRKNING:** För att hantera digitala certifikat måste du först ställa in kryptering för den extra hårddisken till På och sedan installera HTTPS-kommunikation. Mer information finns i "Förberedelse för att hantera certifikat".

- 1 Starta **Dell Printer Configuration Web Tool**.
 - a Öppna webbläsaren.
 - b Ange IP-adress för skrivaren i webbläsaren.
Se "Dell™ Printer Configuration Web Tool".
- 2 Välj **Skrivarserverinställningar**.
- 3 Klicka på fliken **Säkerhet**.
- 4 Välj **SSL/TLS**.
- 5 Klicka på **Certifikatshantering** för att visa sidan **Certifikatshantering**.

 **ANMÄRKNING:** Knappen **Certifikatshantering** visas endast när den extra hårddisken är installerad och inställd på På för kryptering.

- 6 Välj kategori från listan **Kategori**.
- 7 Välj användningssyfte från listan **Certifikatssyfte**.
- 8 Klicka på **Visa listan** för att visa sidan **Certifikatslista**.

 **ANMÄRKNING:** Om listan inkluderar fler än 20 certifikat, klicka på **Nästa** för att visa nästa sida.
- 9 Certifikatet som visas med en asterisk som **"*Giltigt"** i kolumnen **Giltighet** är det certifikat som associeras med användningssyftet och som faktiskt används.

Radera ett digitalt certifikat

 **ANMÄRKNING:** För att hantera digitala certifikat måste du först ställa in kryptering för den extra hårddisken till På och sedan installera HTTPS-kommunikation. Mer information finns i "Förberedelse för att hantera certifikat".

- 1 Starta **Dell Printer Configuration Web Tool**.
 - a Öppna webbläsaren.
 - b Ange IP-adress för skrivaren i webbläsaren.
Se "Dell™ Printer Configuration Web Tool".
- 2 Välj **Skrivarserverinställningar**.
- 3 Klicka på fliken **Säkerhet**.
- 4 Välj **SSL/TLS**.
- 5 Klicka på **Certifikatshantering** för att visa sidan **Certifikatshantering**.

 **ANMÄRKNING:** Knappen **Certifikatshantering** visas endast när den extra hårddisken är installerad och inställd på På för kryptering.

- 6 Välj kategori från listan **Kategori**.
- 7 Välj användningssyfte från listan **Certifikatssyfte**.
- 8 Klicka på **Visa listan** för att visa sidan **Certifikatslista**.
- 9 Välj det certifikat som ska raderas.
- 10 Klicka på **Certifikatsinformation** för att visa sidan **Certifikatsinformation**.
- 11 För att radera det valda certifikatet, klicka på **Radera** i övre höger hörn.

 **ANMÄRKNING:** När ett certifikat har raderats avaktiveras de funktioner som associerades med det raderade certifikatet. För att radera ett certifikat som används kan du antingen ställa in funktionen till AV i förväg eller växla associationen till ett annat certifikat och sedan växla till ett annat driftsläge om det är möjligt innan du raderar certifikatet.



- För en SSL-server, växla till ett annat certifikat såsom ett självsignerat certifikat.
- För en SSL-klient, ange inställningarna LDAP-SSL/TLS och IEEE 802.1x (EAP-TLS) till AV.
- För IPsec, ändra IKE-inställningen till Fördelad nyckel eller ange funktionen som AV.
- För Trådlöst LAN, ändra inställningen för Trådlös säkerhet till något annat än WPA-Enterprise innan du raderar certifikatet.

Exportera ett Digitalt certifikat

 **ANMÄRKNING:** För att hantera digitala certifikat måste du först ställa in kryptering för den extra hårddisken till På och sedan installera HTTPS-kommunikation. Mer information finns i "Förberedelse för att hantera certifikat".

 **ANMÄRKNING:** Eftersom den hemliga nyckeln inte exporteras kan ett importerat certifikat i formatet PKCS#12 endast exporteras som ett PKCS#7-certifikat.

- 1 Starta **Dell Printer Configuration Web Tool**.
 - a Öppna webbläsaren.
 - b Ange IP-adress för skrivaren i webbläsaren.
Se "Dell™ Printer Configuration Web Tool".
- 2 Välj **Skrivarserverinställningar**.
- 3 Klicka på fliken **Säkerhet**.
- 4 Välj **SSL/TLS**.

- 5 Klicka på **Certifikatshantering** för att visa sidan **Certifikatshantering**.
 **ANMÄRKNING:** Knappen **Certifikatshantering** visas endast när den extra hårddisken är installerad och inställd på På för kryptering.
- 6 Välj kategori från listan **Kategori**.
- 7 Välj användningssyfte från listan **Certifikatssyfte**.
Klicka på **Visa listan** för att visa sidan **Certifikatslista**.
 **ANMÄRKNING:** Om listan inkluderar fler än 20 certifikat, klicka på **Nästa** för att visa nästa sida.
- 8 Välj det certifikat som ska exporteras.
- 9 Klicka på **Certifikatsinformation** för att visa sidan **Certifikatsinformation**.
- 10 För att exportera det valda certifikatet, klicka på **Exportera detta certifikat**.

Ställa in funktioner

Du kan ställa in olika säkerhetsfunktioner vid användning av certifikat.

Se följande för information:

- ”Ställa in certifikatet i IPsec digitalt signaturläge”
- ”Ange SSL-användningsservercertifikat (HTTP/IPP)”
- ”Ange LDAP-SSL/TLS-kommunikation”
- ”Ange Servercertifikatsverifiering för LDAP-SSL/TLS-kommunikation”
- ”Ange Klientcertifikat för LDAP-SSL/TLS-kommunikation”
- ”Inställning för trådlöst LAN WPA-Enterprises (EAP-TLS)”
- ”Inställning för Trådlöst LAN WPA-Enterprise (PEAPV0-MS-CHAPV2, EAP-TTLS PAP, EAP-TTLS CHAP)”
- ”Ställa in klientcertifikat för IEEE 802.1x (EAP-TLS)”

Ställa in certifikatet i IPsec digitalt signaturläge

-  **ANMÄRKNING:** För att hantera digitala certifikat måste du först ställa in kryptering för den extra hårddisken till På och sedan installera HTTPS-kommunikation. Mer information finns i ”Förberedelse för att hantera certifikat”.
- 1 Importera certifikatet som ska användas med IPsec. För mer information, se ”Importera ett Digitalt certifikat”.
- 2 Ange det certifikat som ska användas med IPsec. För mer information, se ”Ange ett digitalt certifikat”.
- 3 Bekräfta om certifikatet är korrekt angivet i IPsec. För mer information, se ”Bekräfta inställningarna för ett digitalt certifikat”.
- 4 Välj **Skrivarserverinställningar** från den vänstra sidan av sidan.
- 5 Klicka på fliken **Säkerhet**.
- 6 Välj **IPsec**.
- 7 Markera kryssrutan **Aktivera** för **Protokoll**.
- 8 Välj **Digital signatur** från listan **IKE**.
- 9 Ange varje artikel, enligt behov.
- 10 Klicka på **Tillämpa nya inställningar**.
- 11 Efter att ha startat om skrivaren är IPsec-kommunikation med användning av digitala signaturer aktiverat. Du kan genomföra IPsec-kommunikation (Digitalt signaturläge) mellan skrivaren och nätverksenheten (som en PC) på vilken certifikatet och IPsec är angivna identiskt som på denna enhet.

Ange SSL-användningsservercertifikat (HTTP/IPP)

 **ANMÄRKNING:** För att hantera digitala certifikat måste du först ställa in kryptering för den extra hårddisken till På och sedan installera HTTPS-kommunikation. Mer information finns i "Förberedelse för att hantera certifikat".

- 1 Importera det certifikat som ska användas med SSL-användningsservern. För mer information, se "Importera ett Digitalt certifikat".
- 2 Ange det certifikat som ska användas med SSL-användningsservern. För mer information, se "Ange ett digitalt certifikat".
- 3 Bekräfta om certifikatet är korrekt angivet. För mer information, se "Bekräfta inställningarna för ett digitalt certifikat".

 **ANMÄRKNING:** Bekräfta om det nyligen angivna certifikatet, inte det självsignerade certifikatet, har associerats.

- 4 Efter att skrivaren startas om används det certifikat som angivits enligt ovan som servercertifikat när kommunikation genomförs med HTTP/IPP-SSL/TLS.

Ange LDAP-SSL/TLS-kommunikation

 **ANMÄRKNING:** Denna inställning är endast tillgänglig när den extra hårddisken är installerad och inställd på På för kryptering.

- 1 Välj **Skrivarserverinställningar** från den vänstra sidan av sidan.
- 2 Klicka på fliken **Säkerhet**.
- 3 Välj **SSL/TLS**.
- 4 Markera kryssrutan **Aktivera för LDAP-SSL/TLS-kommunikation**.
- 5 Klicka på **Tillämpa nya inställningar**.
- 6 Efter att skrivaren startas om är **LDAP-SSL/TLS-kommunikation** aktiverat.

 **ANMÄRKNING:** När du genomför certifikatsvalideringen för servern och presentationen av klientcertifikatet, se "Ange Servercertifikatsverifiering för LDAP-SSL/TLS-kommunikation" och "Ange Klientcertifikat för LDAP-SSL/TLS-kommunikation".

Ange Servercertifikatsverifiering för LDAP-SSL/TLS-kommunikation

 **ANMÄRKNING:** Denna inställning är endast tillgänglig när den extra hårddisken är installerad och inställd på På för kryptering.

 **ANMÄRKNING:** Denna funktion är endast aktiverad när **Aktivera** är inställd på **LDAP-SSL/TLS-kommunikation**.

- 1 Importera rotcertifikatet (inklusive mellanliggande certifikat) för LDAP-servercertifikatet. För mer information, se "Importera ett Digitalt certifikat".

 **ANMÄRKNING:** I verifieringen av ett certifikat för den anslutna servern måste inte certifikatet vara associerat för att automatiskt leta efter ett importerat certifikat och verifiera sökvägen.

- 2 Bekräfta om rotcertifikatet har importerats korrekt till LDAP-servern. För mer information, se "Bekräfta inställningarna för ett digitalt certifikat".
- 3 Välj **Skrivarserverinställningar**.
- 4 Klicka på fliken **Säkerhet**.
- 5 Välj **SSL/TLS**.
- 6 Markera kryssrutan **Aktivera för Verifiera fjärrservercertifikat**.
- 7 Klicka på **Tillämpa nya inställningar**.
- 8 Efter att skrivaren startats om är certifikatet som presenteras av LDAP-servern verifierat när LDAP-SSL/TLS-kommunikation startar med LDAP-servern.

 **ANMÄRKNING:** När resultatet för verifieringen är NG har inte kommunikation etablerats och ett fel har uppstått.

Ange Klientcertifikat för LDAP-SSL/TLS-kommunikation

 **ANMÄRKNING:** För att hantera digitala certifikat måste du först ställa in kryptering för den extra hårddisken till På och sedan installera HTTPS-kommunikation. Mer information finns i "Förberedelse för att hantera certifikat".

 **ANMÄRKNING:** Denna funktion är endast aktiverad när **Aktivera** är inställd på **LDAP-SSL/TLS-kommunikation**.

- 1 Importera certifikatet som ska användas med SSL-klienten. För mer information, se "Importera ett Digitalt certifikat".
- 2 Ange ett certifikat som ska användas med SSL-klienten. För mer information, se "Ange ett digitalt certifikat".
- 3 Bekräfta om certifikatet är korrekt angivet. För mer information, se "Bekräfta inställningarna för ett digitalt certifikat".
- 4 Efter att skrivaren startats om presenteras LDAP-klientens certifikat när LDAP-SSL/TLS-kommunikation startar med LDAP-servern. När LDAP-servern är inställd på att kräva ett klientcertifikat verifieras det klientcertifikat som tillhandahålls av LDAP-servern.

Inställning för trådlöst LAN WPA-Enterprises (EAP-TLS)



 **ANMÄRKNING:** För att hantera digitala certifikat måste du först ställa in kryptering för den extra hårddisken till På och sedan installera HTTPS-kommunikation. Mer information finns i "Förberedelse för att hantera certifikat".

 **ANMÄRKNING:** WPA-Enterprise är endast tillgängligt när infrastruktur är valt som nätverkstyp.





 **ANMÄRKNING:** Se till att importera certifikatet med Internet Explorer.



 **ANMÄRKNING:** Efter att ha importerat ett certifikat i PKCS#12-format exporteras inte den hemliga nyckeln även om du genomför export.

- 1 Importera certifikatet som ska användas med Trådlöst LAN (server- eller rotcertifikat). Mer information finns i "Importera ett Digitalt certifikat".
- 2 Ange det digitala certifikatet för trådlöst LAN (server- eller rotcertifikat).
 - a Starta **Dell Printer Configuration Web Tool**.
 - b Välj **Skrivarserverinställningar**.
 - c Klicka på fliken **Säkerhet**.
 - d Välj **SSL/TLS**.
 - e Klicka på **Certifikatshantering** för att visa sidan **Certifikatshantering**.
 - f Välj **Betrodda certifikatsauktoriteter** inom **Kategori**.
 - g Välj **Trådlöst LAN (Server)** från listan **Certifikatssyfte**.
 - h Från **Certifikatsordning**, välj hur certifikaten sorteras i **Certifikatslista**. Denna inställning är inte nödvändig om du inte behöver ange ordningen för certifikaten.
 - i Klicka på **Visa listan** för att visa sidan **Certifikatslista**.
 - j Välj det certifikat som ska associeras. Nu ska du bekräfta att **Giltighet** för certifikatet är inställt på **Giltigt**.
 - k Klicka på **Certifikatsinformation** för att visa sidan **Certifikatsinformation**.
 - l Bekräfta innehållet och klicka på **Använd detta certifikat** i det övre högra hörnet.
- 3 Bekräfta om certifikatet är korrekt angivet. Mer information finns i "Bekräfta inställningarna för ett digitalt certifikat".
- 4 Importera certifikatet som ska användas med Trådlöst LAN (klient eller klientcertifikat). Mer information finns i "Importera ett Digitalt certifikat".

- 5 Ange det digitala certifikatet för trådlöst LAN (klient eller klientcertifikat).
 - a Starta Dell Printer Configuration Web Tool.
 - b Välj Skrivarserverinställningar.
 - c Klicka på fliken Säkerhet.
 - d Välj SSL/TLS.
 - e Klicka på Certifikatshantering för att visa sidan Certifikatshantering.
 - f Välj Lokal enhet inom Kategori.
 - g Välj Trådlöst LAN (Server) från listan Certifikatssyfte.
 - h Från Certifikatsordning, välj hur certifikaten sorteras i Certifikatslista. Denna inställning är inte nödvändig om du inte behöver ange ordningen för certifikaten.
 - i Välj det certifikat som ska associeras. Nu ska du bekräfta att Giltighet för certifikatet är inställt på Giltigt.
 - j Klicka på Certifikatsinformation för att visa sidan Certifikatsinformation.
 - k Bekräfta innehållet och klicka på Använd detta certifikat i det övre högra hörnet.
- 6 Bekräfta om certifikatet är korrekt angivet. Mer information finns i ”Bekräfta inställningarna för ett digitalt certifikat”.
- 7 Ange WPA-Enterprise för EAP-TLS.
 - a Starta Dell Printer Configuration Web Tool.
 - b Klicka på fliken Skrivarserverinställningar.
 - c Klicka på Trådlös LAN.
 -  **ANMÄRKNING:** Denna inställning är endast tillgänglig när den extra trådlösa adaptorn är installerad.
 - d Välj någon av följande artiklar från Krypteringslista i Säkra inställningar.
 - WPA-Enterprise-AES/WPA2-Enterprise-AES
 - WPA-Enterprise-TKIP
 -  **ANMÄRKNING:** WPA-Enterprise-AES/WPA2-Enterprise-AES eller WPA-Enterprise-TKIP blir endast tillgängliga när följande steg är korrekt inställda.
 - Importera ett digitalt certifikat
 - Ange ett digitalt certifikat
 - Bekräfta inställningarna för ett digitalt certifikat
 - e Ange EAP-identitet för WPA-Enterprise.
 - f Välj EAP-TLS från listan Autentiseringsmetod för WPA-Enterprise.
 - g Klicka på Tillämpa nya inställningar.

Inställning för Trådlöst LAN WPA-Enterprise (PEAPV0-MS-CHAPV2, EAP-TTLS PAP, EAP-TTLS CHAP)

-  **ANMÄRKNING:** För att hantera digitala certifikat måste du först ställa in kryptering för den extra hårddisken till På och sedan installera HTTPS-kommunikation. Mer information finns i ”Förberedelse för att hantera certifikat”.
 -  **ANMÄRKNING:** WPA-Enterprise är endast tillgängligt när infrastruktur är valt som nätverkstyp.
 -  **ANMÄRKNING:** Se till att importera certifikatet med Internet Explorer.
 -  **ANMÄRKNING:** Efter att ha importerat ett certifikat i PKCS#12-format exporteras inte den hemliga nyckeln även om du genomför export.
- 1 Importera certifikatet som ska användas med Trådlöst LAN (server- eller rotcertifikat). Mer information finns i ”Importera ett Digitalt certifikat”.

- 2 Ange det digitala certifikatet för trådlöst LAN (server- eller rotcertifikat).
 - a Starta Dell Printer Configuration Web Tool.
 - b Välj Skrivarserverinställningar.
 - c Klicka på fliken Säkerhet.
 - d Välj SSL/TLS.
 - e Klicka på Certifikatshantering för att visa sidan Certifikatshantering.
 - f Välj Betrodda certifikatsauktoriteter inom Kategori.
 - g Välj användningssyfte från listan Certifikatssyfte.
 - h Klicka på Visa listan för att visa sidan Certifikatslista.
 - i Välj det certifikat som ska associeras. Nu ska du bekräfta att Giltighet för certifikatet är inställt på Giltigt.
 - j Klicka på Certifikatsinformation för att visa sidan Certifikatsinformation.
 - k Bekräfta innehållet och klicka på Använd detta certifikat i det övre högra hörnet.
- 3 Bekräfta om certifikatet är korrekt angivet.
 - a Starta Dell Printer Configuration Web Tool.
 - b Välj Skrivarserverinställningar.
 - c Klicka på fliken Säkerhet.
 - d Välj SSL/TLS.
 - e Klicka på Certifikatshantering för att visa sidan Certifikatshantering.
 - f Välj kategori från listan Kategori.
 - g Välj Trådlöst LAN (Server) från listan Certifikatssyfte.
 - h Från Certifikatsordning, välj hur certifikaten sorteras i Certifikatslista. Denna inställning är inte nödvändig om du inte behöver ange ordningen för certifikaten.
 - i Klicka på Visa listan för att visa sidan Certifikatslista.
 - j Certifikatet som visas med en asterisk som ”*Giltigt” i kolumnen Giltighet är det certifikat som associeras med användningssyftet och som faktiskt används.
- 4 Ange WPA-Enterprise för PEAPV0-MS-CHAPV2, EAP-TTLS PAP eller EAP-TTLS CHAP.
 - a Starta Dell Printer Configuration Web Tool.
 - b Klicka på fliken Skrivarserverinställningar.
 - c Klicka på Trådlös LAN.
 -  **ANMÄRKNING:** Denna inställning är endast tillgänglig när den extra trådlösa adaptorn är installerad.
 - d Välj någon av följande artiklar från Krypteringslista i Säkra inställningar.
 - WPA-Enterprise-AES/WPA2-Enterprise-AES
 - WPA-Enterprise-TKIP
 -  **ANMÄRKNING:** WPA-Enterprise-AES/WPA2-Enterprise-AES eller WPA-Enterprise-TKIP blir endast tillgängliga när följande steg är korrekt inställda.
 - Importera ett digitalt certifikat
 - Ange ett digitalt certifikat
 - Bekräfta inställningarna för ett digitalt certifikat
 - e Ange EAP-identitet, Inloggningsnamn och Lösenord för WPA-Enterprise.

f Välj någon av följande från listan **Autentiseringsmetod** för WPA-Enterprise:

- PEAPV0 MS-CHAPV2
- EAP-TTLS PAP
- EAP-TTLS CHAP

g Klicka på **Tillämpa** nya inställningar.

Ställa in klientcertifikat för IEEE 802.1x (EAP-TLS)

 **ANMÄRKNING:** För att hantera digitala certifikat måste du först ställa in kryptering för den extra hårddisken till På och sedan installera HTTPS-kommunikation. Mer information finns i "Förberedelse för att hantera certifikat".

 **ANMÄRKNING:** Denna funktion är aktiverad endast när Aktivera är inställt för IEEE 802.1x (EAP-TLS).

- 1** Importera ett certifikat att använda med SSL-klient. Se "Importera ett Digitalt certifikat" för mer information.
- 2** Ställ in ett certifikat att använda med SSL-klient. Se "Ange ett digitalt certifikat" för mer information.
- 3** Bekräfta att certifikaten ställts in korrekt. Se "Bekräfta inställningarna för ett digitalt certifikat".
- 4** När skrivaren startats om presenteras IEEE 802.1x (EAP-TLS)-certifikatet när IEEE 802.1x-kommunikationen med RADIUS-servern startar. När RADIUS-servern är inställd på att kräva ett klientcertifikat, verifierar RADIUS-servern det klientcertifikat som skrivaren lämnat.

Förstå typsnitt

Teckensnitt och typsnitt

Ett typsnitt är en uppsättning tecken och symboler som har skapats med en utmärkande design. Denna utmärkande design kallas för ett *teckensnitt*. De typsnitt du väljer ger ett dokument personlighet. Teckensnitt som är väl valda gör det lättare att läsa ett dokument.

Skrivaren har flera residenta typsnitt i PCL 5/PCL 6 och PostScript 3. Se ”Residenta typsnitt” för en lista över alla residenta typsnitt.

Vikt och stil

Typsnitt är ofta tillgängliga i olika vikter och stilar. Dessa variationer ändrar det ursprungliga teckensnittet så att du till exempel kan betona viktiga ord i en text eller framhäva boktitlar. De olika vikterna och stilarna är skapade för att komplettera det ursprungliga typsnittet.

Vikt syftar på tjockleken på linjerna som utgör tecknen. Tjockare linjer resulterar i mörkare tecken. Vanliga ord som används för att uttrycka vikt för ett typsnitt är bold (fet), medium (medium), light (lätt), black (svart) och heavy (tung).

Stil syftar på andra modifieringar av typsnitt så som lutning eller teckenbredd. Kursiv och sned är stilar där tecknen lutar. Narrow (smal), condensed (komprimerat) och extended (utökat) är tre vanliga stilar som modifierar teckenbredden.

En del typsnitt kombinerar vikt- och stilmodifieringar; till exempel, Helvetica BdOb. En grupp med flera vikt- och stilvarianter av ett typsnitt kallas *typsnittsfamilj*. De flesta typsnittsfamiljer har fyra varianter: normal, italic (kursiv), bold (fet) och bold italic (fet kursiv). En del familjer har fler variationer som följande illustration på typsnittsfamiljen Helvetica visar:

Helvetica	ABCDEFGHIJKLMNOPQRSTUVWXYZabcdefghijklmnopqrstuvwxyz1234567890
Helvetica Oblique	ABCDEFGHIJKLMNOPQRSTUVWXYZabcdefghijklmnopqrstuvwxyz1234567890
Helvetica Bold	ABCDEFGHIJKLMNOPQRSTUVWXYZabcdefghijklmnopqrstuvwxyz1234567890
Helvetica Bold Oblique	ABCDEFGHIJKLMNOPQRSTUVWXYZabcdefghijklmnopqrstuvwxyz1234567890
Helvetica Narrow	ABCDEFGHIJKLMNOPQRSTUVWXYZabcdefghijklmnopqrstuvwxyz1234567890
Helvetica Narrow Oblique	ABCDEFGHIJKLMNOPQRSTUVWXYZabcdefghijklmnopqrstuvwxyz1234567890
Helvetica Narrow Bold	ABCDEFGHIJKLMNOPQRSTUVWXYZabcdefghijklmnopqrstuvwxyz1234567890
Helvetica Narrow Bold Oblique	ABCDEFGHIJKLMNOPQRSTUVWXYZabcdefghijklmnopqrstuvwxyz1234567890

Bredd och punktstorlek

Storleken på ett typsnitt anges antingen som en bredd eller punktstorlek beroende på om typsnittets utrymme är fast eller proportionellt.

För typsnitt *med fast utrymme* har varje tecken samma bredd. *Bredd* används för att ange storleken på typsnitt med fast bredd. Det är ett mått på antalet tecken som skrivs ut på en horisontal tum. Till exempel, alla 10-bredds typsnitt skrivs ut med 10 tecken per tum (cpi) och alla 12-bredds typsnitt skrivs ut med 12 cpi.

Courier	10 Pitch	1234567890
Courier-Bold	10 Pitch	1234567890
Courier	12 Pitch	123456789012
Courier-Bold	12 Pitch	123456789012

← 1 inch →

Vad avser *proportionella* (eller *typografiska*) typsnitt har varje tecken olika bredd. Eftersom proportionella typsnitt har tecken med olika bredd anges typsnittsstorleken i punktstorlek, inte i bredd. *Punktstorlek* hänvisar till höjden av tecken i typsnittet. En *punkt* definieras som 1/72 tum. Tecknen i ett typsnitt som skrivs ut med 24 punkter är dubbelt så stora som tecken i samma typsnitt som skrivs ut med 12 punkter.

Följande illustration visar exempel på ett typsnitt utskrivet med olika punktstorlekar:

48 point 36 point

24 point 18 point 12 point 10 point

Punktstorleken för ett typsnitt definieras som avståndet från toppen på det högsta tecknet i typsnittet till botten på det lägsta. Beroende på definitionen för punktstorlek kan det förekomma att olika typsnitt utskrivna med samma punktstorlek framträder i olika storlekar. Detta beror på att det är andra parametrar för typsnitt som påverkar hur ett typsnitt ser ut. Men punktstorleken är en utmärkt specificering av den relativa storleken för ett typsnitt. Följande exempel illustrerar två väldigt olika proportionella typsnitt i 14 punkter:

ITC Avant Garde
abcdefghijklmnopABCDEF
ITC Zapf Chancery
abcdefghijklmnopABCDEF

Bitmappade och skalbara typsnitt

Skrivaren använder både bitmappade och skalbara typsnitt.

Bitmappade typsnitt lagras i skrivarminnet som ett fördefinierat mönster av bitar som representerar ett typsnitt med en viss storlek, stil och upplösning. Följande illustration visar ett exempel på ett tecken från bitmappade typsnitt.

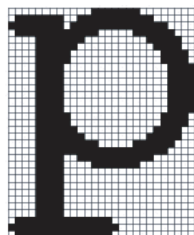

Bitmappade typsnitt är tillgängliga i olika stilar och punktstorlekar som nerladdningsbara typsnitt.

Skalbara typsnitt (också kallade *kontur*typsnitt) sparas som datorprogram som definierar konturena på tecknen i ett typsnitt. Varje gång du skriver ut tecken från skalbara typsnitt, skapar skrivaren en bitmapp av tecknen i den punktstorlek du angett och sparar det tillfälligt i skrivarminnet.



Dessa tillfälligt bitmappade typsnitt raderas när du stänger av eller återställer skrivaren. Skalbara typsnitt erbjuder flexibilitet för utskrift vid många olika punktstorlekar.

Skrivaren använder olika skalbara typsnittsformat för nerladdning av typsnitt till skrivaren. PCL 5/PCL 6 använder de skalbara typsnitten Intellifont och TrueType. PostScript 3 använder de skalbara typsnitten Type 1 och TrueType. Det finns tusentals olika skalbara typsnitt tillgängliga i dessa olika typsnittsformat från ett stort antal leverantörer av typsnitt.

Om du planerar att använda många nedladdningsbara bitmappade eller skalbara typsnitt eller om du planerar att använda olika storlekar på skalbara typsnitt kanske du måste köpa till extra minne till din skrivare.

Residenta typsnitt

Skrivaren är utrustad med residenta typsnitt som är permanent sparade i skrivarminnet. Olika typsnitt är tillgängliga i PCL 5/PCL 6 och PostScript 3. En del av de mest populära typsnitten som Courier och TimesNew (PCL 5/PCL 6)/Times New Roman (PostScript 3) finns tillgängliga i alla skrivarspråk.

Följande tabell listar alla typsnitt som är residenta i skrivaren. Se ”Rapport/lista” för instruktioner om hur du skriver ut prov på typsnitt. Du kan välja de residenta typsnitten från ditt mjukvaruprogram. Du kan också välja typsnitten från styrpanelen om du använder PCL 5/PCL 6.

Residenta bitmappade och skalbara typsnitt	
PCL 5/PCL 6	PostScript 3
CG Times	Albertus
CG Times It	Albertus Italic
CG Times Bd	Albertus Light
CG Times BdIt	
	Antique Olive Roman
Univers Md	Antique Olive Italic
Univers MdIt	Antique Olive Bold
Univers Bd	Antique Olive Compact
Univers BdIt	Apple Chancery
Univers MdCd	Arial
Univers MdCdIt	Arial Italic
Univers BdCd	Arial Bold
Univers BdCdIt	Arial Bold Italic
	ITC Avant Garde Gothic Book
AntiqueOlv	ITC Avant Garde Gothic Book Oblique
AntiqueOlv It	ITC Avant Garde Gothic Demi
AntiqueOlv Bd	ITC AvantGarde Gothic Demi Oblique
	Bodoni Roman
CG Omega	Bodoni Italic
CG Omega It	Bodoni Bold
CG Omega Bd	Bodoni Bold Italic
CG Omega BdIt	Bodoni Poster
	Bodoni Poster Compressed
Garamond Antiqua	ITC Bookman Light
Garamond Krsv	ITC Bookman Light Italic
Garamond Hlb	ITC Bookman Demi
Garamond KrsvHlb	ITC Bookman Demi Italic
	Carta
Courier	Chicago
Courier It	Clarendon Roman
Courier Bd	Clarendon Bold
Courier BdIt	Clarendon Light

Residenta bitmappade och skalbara typsnitt	
PCL 5/PCL 6	PostScript 3
	Cooper Black
LetterGothic	Cooper Black Italic
LetterGothic It	Cooper Gothic 32BC
LetterGothic Bd	Cooper Gothic 33BC
	Coronet
Albertus Md	Courier
Albertus XBd	Courier Oblique
	Courier Bold
Clarendon Cd	Courier Bold Oblique
	Eurostile Medium
Coronet	Eurostile Bold
	Eurostile Extended No. 2
Marigold	Eurostile Bold Extended No. 2
	Geneva
Arial	Gill Sans
Arial It	Gill Sans Italic
Arial Bd	Gill Sans Bold
Arial BdIt	Gill Sans Bold Italic
	Gill Sans Light
TimesNew	Gill Sans Light Italic
TimesNew It	Gill Sans Extra Bold
TimesNew Bd	Gill Sans Condensed
TimesNew BdIt	Gill Sans Condensed Bold
	Goudy Oldstyle
Symbol	Goudy Oldstyle Italic
	Goudy Bold
Wingdings	Goudy Bold Italic
	Goudy Extra Bold
Line Printer	Helvetica
	Helvetica Oblique
Times Roman	Helvetica Bold
Times It	Helvetica Bold Oblique
Times Bd	Helvetica Narrow
Times BdIt	Helvetica Narrow Oblique
	Helvetica Narrow Bold
Helvetica	Helvetica Narrow Bold Oblique
Helvetica Ob	Helvetica Condensed
Helvetica Bd	Helvetica Condensed Oblique
Helvetica BdOb	Helvetica Condensed Bold

Residenta bitmappade och skalbara typsnitt	
PCL 5/PCL 6	PostScript 3
	Helvetica Condensed Bold Oblique
CourierPS	Hoefler Text
CourierPS Ob	Hoefler Text Italic
CourierPS Bd	Hoefler Text Black
CourierPS BdOb	Hoefler Text Black Italic
	Hoefler Ornaments
SymbolPS	Joanna
	Joanna Italic
Palatino Roman	Joanna Bold
Palatino It	Joanna Bold Italic
Palatino Bd	Letter Gothic
Palatino BdIt	Letter Gothic Slanted
	Letter Gothic Bold
ITCBookman Lt	Letter Gothic Bold Slanted
ITCBookman LtIt	ITC Lubalin Graph Book
ITCBookmanDm	ITC Lubalin Graph Book Oblique
ITCBookmanDm It	ITC Lubalin Graph Demi
	ITC Lubalin Graph Demi Oblique
HelveticaNr	Marigold
HelveticaNr Ob	Monaco
HelveticaNr Bd	ITC Mona Lisa Recut
HelveticaNr BdOb	New Century Schoolbook Roman
	New Century Schoolbook Italic
N C Schbk Roman	New Century Schoolbook Bold
N C Schbk It	New Century Schoolbook Bold Italic
N C Schbk Bd	NewYork
N C Schbk BdIt	Optima Roman
	Optima Italic
ITC A G Go Bk	Optima Bold
ITC A G Go BkOb	Optima Bold Italic
ITC A G Go Dm	Oxford
ITC A G Go DmOb	Palatino Roman
	Palatino Italic
ZapfC MdIt	Palatino Bold
	Palatino Bold Italic
ZapfDingbats	Stempel Garamond Roman
	Stempel Garamond Italic
	Stempel Garamond Bold
	Stempel Garamond Bold Italic

Residenta bitmappade och skalbara typsnitt	
PCL 5/PCL 6	PostScript 3
	Symbol
	Tekton Regular
	Times Roman
	Times Italic
	Times Bold
	Times Bold Italic
	Times New Roman
	Times New Roman Italic
	Times New Roman Bold
	Times New Roman Bold Italic
	Univers 45 Light
	Univers 45 Light Oblique
	Univers 55
	Univers 55 Oblique
	Univers 65 Bold
	Univers 65 Bold Oblique
	Univers 57 Condensed
	Univers 57 Condensed Oblique
	Univers 67 Condensed Bold
	Univers 67 Condensed Bold Oblique
	Univers 53 Extended
	Univers 53 Extended Oblique
	Univers 63 Extended Bold
	Univers 63 Extended Bold Oblique
	Wingdings
	ITC Zapf Chancery Medium Italic
	ITC Zapf Dingbats

Symboluppsättningar

En symboluppsättning är en samling av alfanumeriska tecken, punkter och specialtecken tillgängliga i det typsnitt du valt. Symboluppsättningar stöder kraven för olika språk eller speciella program så som matematiska symboler som används i vetenskapliga texter.

I PCL 5/PCL 6 definieras en symboluppsättning också vilka tecken som skrivs ut för respektive tangent på tangentbordet (eller mer specifikt för varje *kodpunkt*). En del program kräver olika tecken för vissa kodpunkter. För att stödja flera program och språk har din skrivare 36 symboluppsättningar för de respektive PCL 5/PCL 6 typsnitten.

Symboluppsättningar för PCL 5/PCL 6

Alla typsnittsnamn stöder inte symboluppsättningarna som listas.

Roman 8 (grundinställning)	ISO 8859-1 Latin 1	ISO 8859-2 Latin 2
ISO 8859-9 Latin 5	ISO 8859-10 Latin 6	PC-8
PC-8 DN	PC-775 Baltic	PC-850 Multilingual
PC-852 Latin 2	PC-1004 OS/2	PC Turkish
Windows 3.1 Latin 1	Windows 3.1 Latin 2	Windows 3.1 Latin 5
DeskTop	PS Text	MC Text
Microsoft Publishing	Math 8	PS Math
Pi Font	Legal	ISO 4 United Kingdom
ISO 6 ASCII	ISO 11 Swedish:names	ISO 15 Italian
ISO 17 Spanish	ISO 21 German	ISO 60 Norwegian v1
ISO 69 French	Windows 3.0 Latin 1	Windows Baltic
Symbol	Wingdings	ITC ZapfDingbats MS

Förstå skrivarmeddelanden

Skrivarens LCD-panel visar felmeddelanden som beskriver det aktuella läget för skrivaren och visar på möjliga skrivarproblem som du måste lösa. Detta kapitel tillhandahåller en lista över felkoder och informerar dig vad du kan göra för att rensa felmeddelanden. När du kontaktar kundtjänst om ett fel, ha felkoderna och meddelandena redo.

 **FÖRSIKTIGT:** När ett fel förekommer kan de utskriftsdata som finns kvar i skrivaren och den information som samlats i skrivarens minne vara fördärvade.

 **ANMÄRKNING:** En felkod anges i ett felmeddelande.

 **ANMÄRKNING:** För felkoder som inte anges i detta kapitel, se anvisningar i vardera felmeddelande.

Felkoder

Felkod	Vad du kan göra
004-310	Stäng av skrivaren. Kontrollera att facket är korrekt installerat och slå på skrivaren. Kontakta kundtjänst om detta problem uppstår igen.
009-340	Stäng av skrivaren. Rengör CTD-sensorn med en ren, torr bomullstrasa och slå på skrivaren. Kontakta kundtjänst om detta problem uppstår igen. För mer information om hur du rengör CTD-sensorn, se "Rengöring av CTD-sensorn".
009-360	Stäng av skrivaren. Kontrollera att tonerkassetten gul är korrekt installerad och slå på skrivaren. Kontakta kundtjänst om detta problem uppstår igen. Se "Utbyte av tonerkassetter" för mer information om installation av tonerkassetten.
009-361	Stäng av skrivaren. Kontrollera att tonerkassetten magenta är korrekt installerad och slå på skrivaren. Kontakta kundtjänst om detta problem uppstår igen. Se "Utbyte av tonerkassetter" för mer information om installation av tonerkassetten.
009-362	Stäng av skrivaren. Kontrollera att tonerkassetten cyan är korrekt installerad och slå på skrivaren. Kontakta kundtjänst om detta problem uppstår igen. Se "Utbyte av tonerkassetter" för mer information om installation av tonerkassetten.
009-363	Stäng av skrivaren. Kontrollera att tonerkassetten svart är korrekt installerad och slå på skrivaren. Kontakta kundtjänst om detta problem uppstår igen. Se "Utbyte av tonerkassetter" för mer information om installation av tonerkassetten.
009-367	Stäng av skrivaren. Kontrollera att tonerkassetten gul är korrekt installerad och slå på skrivaren. Kontakta kundtjänst om detta problem uppstår igen. Se "Utbyte av tonerkassetter" för mer information om installation av tonerkassetten.
009-368	Stäng av skrivaren. Kontrollera att tonerkassetten magenta är korrekt installerad och slå på skrivaren. Kontakta kundtjänst om detta problem uppstår igen. Se "Utbyte av tonerkassetter" för mer information om installation av tonerkassetten.
009-369	Stäng av skrivaren. Kontrollera att tonerkassetten cyan är korrekt installerad och slå på skrivaren. Kontakta kundtjänst om detta problem uppstår igen. Se "Utbyte av tonerkassetter" för mer information om installation av tonerkassetten.
009-370	Stäng av skrivaren. Kontrollera att tonerkassetten svart är korrekt installerad och slå på skrivaren. Kontakta kundtjänst om detta problem uppstår igen. Se "Utbyte av tonerkassetter" för mer information om installation av tonerkassetten.
010-317	Slå av skrivaren, vänta i 30 minuter för att låta fixeringsenheten svalna och kontrollera att fixeringsenheten är fullständigt installerad. Se "Utbyte av fixeringsenhet" för mer information om installation av fixeringsenheten.
010-351	Stäng av skrivaren. Avlägsna den förbrukade fixeringsenheten och installera en ny fixeringsenhet. Se "Installation av fixeringsenhet" för mer information om installation av fixeringsenheten.

Felkod	Vad du kan göra
010-377	Stäng av skrivaren. Kontrollera att fixeringsenheten är riktigt installerad och slå på skrivaren. Kontakta kundtjänst om detta problem uppstår igen. Se "Utbyte av fixeringsenhet" för mer information om installation av fixeringsenheten.
016-316	Stäng av skrivaren. Avlägsna den extra minnesmodulen på 512 MB från spåret och sätt in den igen ordentligt. Slå på skrivaren. Kontakta kundtjänst om detta problem uppstår igen.
016-318	Avlägsna den ostödda minnesmodulen. Kontakta kundtjänst om detta problem uppstår igen.
016-338	Stäng av skrivaren och slå på den igen. Om felmeddelandet kvarstår på LCD-panelen, kontrollera att den trådlösa adaptern är ordentligt insatt. Kontakta kundtjänst om detta problem uppstår igen.
016-404	Kontakta din systemadministratör. Se "Problem med digitala certifikat" för mer information om problem med digitala certifikat
016-405	Felaktig säkerhetsinställning. Initiera säkerhetsinställningen och starta sedan om skrivaren. Kontakta din systemadministratör för säkerhetsåterställning.
016-520	Fel på IPsec -certifikat. (Fel på skrivarens certifikat.) Skrivarens certifikat är ogiltigt. Kontakta din systemadministratör. Återställ certifikatet från andra anslutningsbara klienter med Dell™ Printer Configuration Web Tool . Om ingen enhet kan kopplas från, koppla från Ethernet-kabeln, stäng av IPsec och återställ sedan certifikatet med Dell Printer Web Configuration Tool .
016-521	Fel på IPsec -certifikat. (Fel vid verifiering av fjärrenhetscertifikat.) Certifikatet för målklienten är ogiltigt. Kontakta din systemadministratör. Bekräfta certifikatet för målklienten och återställ.
016-522	Fel på LDAP-certifikat. (Inget befintligt klientcertifikat.) SSL-klientcertifikat krävs av LDAP-server. Ange SSL-klientcertifikatet till enheten. Kontakta din systemadministratör.
016-523	Fel på LDAP-certifikat. (Fel vid verifiering av servercertifikat.) SSL-certifikatet för LDAP-servern godkänns inte av enheten. Registrera SSL-certifikatets rotcertifikat för LDAP-servern med enheten.
016-524	Fel på LDAP-certifikat. (Inget befintligt servercertifikat.) Ändra SSL-certifikatet för LDAP-servern till ett giltigt SSL-certifikat.
016-527	Fel på LDAP-certifikat. (Internt SSL-autentiseringsfel.) Felet har uppstått inuti programmet. Kontakta din systemadministratör.
016-534	Informationsinställningarna för LDAP-server för ColorTrack PRO är ogiltiga. Kontrollera skrivarens LDAP-serverinställning.
016-541	Ett trådlöst certifikat (server eller klient) kan inte hänvisa korrekt vid användning av Wireless LAN WPA-Enterprise eller WPA2-Enterprise. Be din systemadministratör att ansluta skrivaren till ett trådlöst nätverk, initialisera de trådlösa inställningarna, importera trådlöst certifikat och ange WPA-Enterprise eller WPA2-Enterprise på nytt.
016-542	Ett servercertifikatfel har uppstått vid hämtning av certifikatet med åtgärden WPA-Enterprise eller WPA2-Enterprise. Det här är ett problem i servercertifikatet, som t.ex. att giltighetsperioden för det servercertifikat som används med Radius-servern har löpt ut. Be din systemadministratör att bekräfta det servercertifikat som används med Radiusservern.
016-543	Ett korruptionsfel i trådlöst certifikat (server eller klient) har uppstått vid användning av Wireless LAN WPA-Enterprise eller WPA2-Enterprise. Be din systemadministratör att ansluta skrivaren till ett trådlöst nätverk, initialisera de trådlösa inställningarna, importera trådlöst certifikat och ange WPA-Enterprise eller WPA2-Enterprise på nytt.
016-720	Ett fel med hänsyn till PDL-emuleringsproblem har uppstått. Ändra inställningen för Utskriftsläge i fliken Grafik i skrivardrivrutinen. Kontakta kundtjänst om detta problem uppstår igen.
016-756	Utskrift inom förbjuden tidsram. Kontakta din systemadministratör.
016-757	Kontot är inte registrerat. Kontakta din systemadministratör.
016-758	Funktionen kan inte användas. Kontakta din systemadministratör.
016-759	Skrivbar sidgräns nådd. Kontakta din systemadministratör.

Felkod	Vad du kan göra
016-799	Tryck på knappen ✓ (Ange) för att ta bort meddelandet och avbryta det aktuella utskriftsjobbet. Kontrollera konfigurationen av skrivaren i skrivardrivrutinen.
016-930	Enheten stöds inte. Ta bort den från den främre USB-porten.
016-931	USB-hubben stöds inte. Ta bort den från den främre USB-porten.
024-920	Ta bort papperet från utmatningsfacket.
024-927	Avlägsna den tomma gula tonerkassetten och installera en ny tonerkassett. Se "Utbyte av tonerkassetter" för mer information om byte av tonerkassetten.
024-965	Bekräfta att den storlek och typ du angav i fackinställningarna motsvarar storlek och typ av papper som laddats i facket.
024-966	
024-969	
027-446	Ändra IPv6-adress för att undvika dubbelarbete. Stäng av skrivaren och slå på den igen.
027-452	Ändra IPv4-adress för att undvika dubbelarbete. Stäng av skrivaren och slå på den igen.
042-700	Vänta en stund tills skrivaren svalnat. Kontakta kundtjänst om detta problem uppstår igen.
075-910	Se till att MPF (multipurpose feeder) är fullständigt installerad.
077-300	Stäng frontluckan.
077-301	Stäng höger sidolucka.
077-302	Stäng den bakre luckan.
091-911	Avlägsna den använda avfallsbehållaren för toner och installera en ny tonerbehållare. Se "Utbyte av tonerkassetter" för mer information om byte av tonerkassetten.
091-914	Sätt tillbaka trumkassett svart. Om meddelandet kvarstår, byt ut tonerkassetten. Se "Utbyte av trumkassetter" för mer information om installation av trumkassetten.
091-917	Sätt tillbaka trumkassett gul. Om meddelandet kvarstår, byt ut tonerkassetten. Se "Utbyte av trumkassetter" för mer information om installation av trumkassetten.
091-918	Sätt tillbaka trumkassett magenta. Om meddelandet kvarstår, byt ut tonerkassetten. Se "Utbyte av trumkassetter" för mer information om installation av trumkassetten.
091-919	Sätt tillbaka trumkassett cyan. Om meddelandet kvarstår, byt ut tonerkassetten. Se "Utbyte av trumkassetter" för mer information om installation av trumkassetten.
091-921	Se till att trumkassett svart har blivit fullständigt installerad. Se "Utbyte av trumkassetter" för mer information om installation av trumkassetten.
091-922	Se till att trumkassett gul har blivit fullständigt installerad. Se "Utbyte av trumkassetter" för mer information om installation av trumkassetten.
091-923	Se till att trumkassett magenta har blivit fullständigt installerad. Se "Utbyte av trumkassetter" för mer information om installation av trumkassetten.
091-924	Se till att trumkassett cyan har blivit fullständigt installerad. Se "Utbyte av trumkassetter" för mer information om installation av trumkassetten.
091-931	Avlägsna den använda trumkassetten svart och installera en ny kassett. Se "Utbyte av trumkassetter" för mer information om installation av trumkassetten.
091-932	Avlägsna den använda trumkassetten gul och installera en ny kassett. Se "Utbyte av trumkassetter" för mer information om installation av trumkassetten.
091-933	Avlägsna den använda trumkassetten magenta och installera en ny kassett. Se "Utbyte av trumkassetter" för mer information om installation av trumkassetten.
091-934	Avlägsna den använda trumkassetten cyan och installera en ny kassett. Se "Utbyte av trumkassetter" för mer information om installation av trumkassetten.

Felkod	Vad du kan göra
091-942	Sätt tillbaka trumkassett svart. Om meddelandet kvarstår, byt ut tonerkassetten. Se "Utbyte av trumkassetter" för mer information om installation av trumkassetten.
091-943	Sätt tillbaka trumkassett gul. Om meddelandet kvarstår, byt ut tonerkassetten. Se "Utbyte av trumkassetter" för mer information om installation av trumkassetten.
091-944	Sätt tillbaka trumkassett magenta. Om meddelandet kvarstår, byt ut tonerkassetten. Se "Utbyte av trumkassetter" för mer information om installation av trumkassetten.
091-945	Sätt tillbaka trumkassett cyan. Om meddelandet kvarstår, byt ut tonerkassetten. Se "Utbyte av trumkassetter" för mer information om installation av trumkassetten.
091-960	Avlägsna den ostödda gula trumkassetten och installera en stödd trumkassett. Se "Utbyte av trumkassetter" för mer information om installation av trumkassetten.
091-961	Avlägsna den ostödda magenta trumkassetten och installera en stödd trumkassett. Se "Utbyte av trumkassetter" för mer information om installation av trumkassetten.
091-962	Avlägsna den ostödda cyan trumkassetten och installera en stödd trumkassett. Se "Utbyte av trumkassetter" för mer information om installation av trumkassetten.
091-963	Avlägsna den ostödda svarta trumkassetten och installera en stödd trumkassett. Se "Utbyte av trumkassetter" för mer information om installation av trumkassetten.
092-651	Rengör CTD-sensorn inuti skrivaren med en ren och torr bomullstrasa. För mer information om hur du rengör CTD-sensorn, se "Rengöring av CTD-sensorn".
093-930	Avlägsna den använda gula tonerkassetten och installera en ny tonerkassett. Se "Utbyte av tonerkassetter" för mer information om byte av tonerkassetten.
093-931	Avlägsna den använda tonerkassetten magenta och installera en ny tonerkassett. Se "Utbyte av tonerkassetter" för mer information om byte av tonerkassetten.
093-932	Avlägsna den använda tonerkassetten cyan och installera en ny tonerkassett. Se "Utbyte av tonerkassetter" för mer information om byte av tonerkassetten.
093-933	Avlägsna den använda tonerkassetten svart och installera en ny tonerkassett. Se "Utbyte av tonerkassetter" för mer information om byte av tonerkassetten.
093-960	Avlägsna den ostödda gula tonerkassetten och installera en stödd tonerkassett. Se "Utbyte av tonerkassetter" för mer information om installation av tonerkassetten.
093-961	Avlägsna den ostödda gula tonerkassetten och installera en stödd tonerkassett. Se "Utbyte av tonerkassetter" för mer information om installation av tonerkassetten.
093-962	Avlägsna den ostödda gula tonerkassetten och installera en stödd tonerkassett. Se "Utbyte av tonerkassetter" för mer information om installation av tonerkassetten.
093-963	Avlägsna den ostödda gula tonerkassetten och installera en stödd tonerkassett. Se "Utbyte av tonerkassetter" för mer information om installation av tonerkassetten.
093-970	Se till att tonerkassett gul har blivit fullständigt installerad. Se "Utbyte av tonerkassetter" för mer information om installation av tonerkassetten.
093-971	Se till att tonerkassett magenta har blivit fullständigt installerad. Se "Utbyte av tonerkassetter" för mer information om installation av tonerkassetten.
093-972	Se till att tonerkassett cyan har blivit fullständigt installerad. Se "Utbyte av tonerkassetter" för mer information om installation av tonerkassetten.
093-973	Se till att tonerkassett svart har blivit fullständigt installerad. Se "Utbyte av tonerkassetter" för mer information om installation av tonerkassetten.
094-422	Avlägsna den förbrukade överföringsbandenheten och installera en ny överföringsbandenhet. För mer information om byte av överföringsbandenhet, se "Utbyte av överföringsbandenhet, 2:a bandöverföringsrulle (2:a BTR) och fördröjningsrullen".

Felkod	Vad du kan göra
094-910	Se till att överföringsbandenheten är fullständigt installerad. För mer information om installation av överföringsbandenhet, se "Utbyte av överföringsbandenhet, 2:a bandöverföringsrulle (2:a BTR) och fördröjningsrullen".
094-911	Avlägsna den förbrukade överföringsbandenheten och installera en ny överföringsbandenhet. För mer information om byte av överföringsbandenhet, se "Utbyte av överföringsbandenhet, 2:a bandöverföringsrulle (2:a BTR) och fördröjningsrullen".
193-700	När äkta tonerkassetter har installerats, ändra inställningen Icke-Dell toner med Dell Printer Configuration Web Tool eller Verktygslådan .

Specifikationer

Kompatibilitet med operativsystem

Din Dell™ C3760n/C3760dn Color Laser Printer är kompatibel med Microsoft® Windows® XP, Windows XP 64-bit Edition, Windows Server® 2003, Windows Server 2003 x64 Edition, Windows Server 2008, Windows Server 2008 64-bit Edition, Windows Server 2008 R2 64-bit Edition, Windows Vista®, Windows Vista 64-bit Edition, Windows 7, Windows 7 64-bit Edition, Windows 8, Windows 8 64-bit Edition, Windows Server 2012, Mac OS X 10.3.9, 10.4.11, 10.5, 10.6, 10.7, 10.8, Red Hat® Enterprise Linux® 5/6 Desktop (x86) och SUSE® Linux Enterprise Desktop 10/11 (x86).

Elförsörjning

Spänning	220-240 VAC	110–127 VAC
Frekvens	50/60 Hz	50/60 Hz
Ström	5 A eller mindre	9 A eller mindre
Strömförbrukning	65,0 W (Klar)	76,0 W (Klar)
	13,5 W (Viloläge)	13,5 W (Viloläge)
	4,5 W (Djupt Viloläge)	4,5 W (Djupt Viloläge)
	0 W (Offline)	0 W (Offline)
TEC-värde	3,1 kWh	3,1 kWh

Mått

Höjd: 379 mm (14,92 tum) Bredd: 439 mm (17,28 tum) Djup: 485 mm (19,09 tum)

Vikt (inklusive tonerkassetter och trumkassetter): 25,7 kg

Minne

Basminne	256 MB
Maximalt minne	768 MB (256 MB + 512 MB)
Anslutning	144-stifts EP2-2100 DDR2 SDRAM 32b-SO-DIMM
DIMM-storlek	512 MB
Hastighet	EP2-2100

Sidbeskrivningspråk (PDL)/emulering, Operativsystem och gränssnitt

PDL/emuleringar	PCL 6, PCL5e, PostScript, HBPL, XPS (värdbaserad)	
Operativsystem	Microsoft Windows XP/XP x64/Server 2003/Server 2003 x64/Server 2008/Server 2008 x64/Server 2008 R2 x64/Vista/Vista x64/7/7 x64/8/8 x64/Server 2012, Mac OS X (10.3.9/10.4.11/10.5/10.6/10.7/10.8), Red Hat Enterprise Linux 5/6 Desktop (x86) och SUSE Linux Enterprise Desktop 10/11 (x86)	
Gränssnitt	Standard lokalt:	USB 2.0
	Standard nätverk:	10Base-T/100Base-TX/ 1000Base-T Ethernet
	Extra nätverk:	IEEE802.11b/802.11g/802.11n (trådlöst)

MIB-kompatibilitet

En Management Information Base (MIB) är en databas innehållande information om nätverks apparater (så som adapter, brygga, router eller datorer). Denna information hjälper nätverksadministratörer att hantera nätverket (analysera prestanda, trafik, fel och så vidare). Dell C3760n/C3760dn Color Laser Printer följer standard MIB-branschspecificationer som gör det möjligt för skrivaren att kännas igen och hanteras av olika programvarusystem för skrivar- och nätverkshantering.

Miljö

Drift

Temperatur	10 °C - 32 °C
Relativ fuktighet	10 % - 85 % RF (ingen kondens)

Garanterad utskriftskvalitet

Temperatur	15 °C - 28 °C
Relativ fuktighet	20 % - 70 % RF (ingen kondens)

Förvaring

Temperaturområde	-20 °C till 40 °C
Luftfuktighet vid förvaring	5 % - 85 % RF (ingen kondens)

Höjd

Drift	Upp till 3.100 m
Förvaring	Upp till 3.100 m

Kablar

Anslutningskabeln måste vara av följande typ:

Anslutningstyp	Anslutningsspecifikationer och symboler
1 Ethernet	10Base-T/100Base-TX/ 1000Base-T
2 Kontakt för trådlös adapter	IEEE 802.11b/802.11g/802.11n
3 USB	USB 2.0

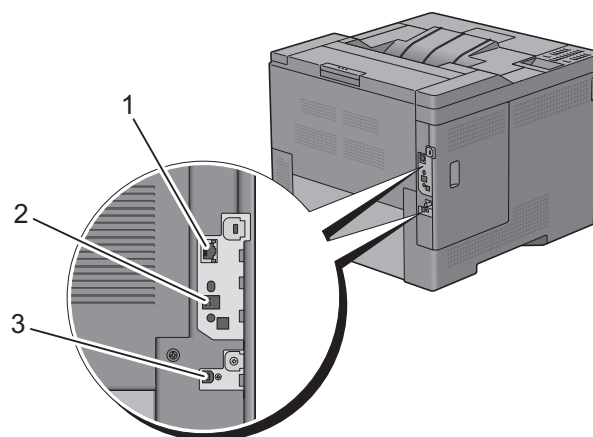

Extra trådlös adapter

Artikel	Beskrivning
Anslutningsteknologi	Trådlöst
Standarder som används	IEEE 802.11b, 802.11g och 802.11n
Bandbredd	2,4 GHz
Dataöverföringshastighet	IEEE 802.11n: 65 Mbps IEEE 802.11g: 54, 48, 36, 24, 18, 12, 9 och 6 Mbps IEEE 802.11b: 11, 5,5, 2 och 1 Mbps
Säkerhet	64 (40-bitars nyckel)/128 (104-bitars nyckel) WEP, WPA-PSK (TKIP, AES), WPA2-PSK (AES), WPA-Enterprise (TKIP, AES) ^{*1*2} , WPA2-Enterprise (AES) ^{*1*2}
Wi-Fi Protected Setup® (WPS) ^{*3}	Tryckknappsconfiguration (PBC), Personligt identifieringsnummer (PIN)

^{*1}: Detta alternativ är endast tillgängligt om den extra hårddisken är installerad.

^{*2}: EAP-metoden stöder PEAPv0, EAP-TLS, EAP-TTLS PAP, och EAP-TTLS CHAP.

^{*3}: Överensstämmer med WPS 2.0.

Underhåll av din skrivare

26 Underhåll av din skrivare	309
27 Ta bort tillval.....	341
28 Åtgärda pappersstopp	349

Underhåll av din skrivare

Du måste utföra vissa åtgärder för att bibehålla optimal utskriftskvalitet.

 **ANMÄRKNING:** Bilderna som används i denna manual är av Dell™ C3760dn Color Laser Printer om inte annat anges.

Bestämma statusen för förbrukningsvaror

Om din skrivare är ansluten till ett nätverk kan **Dell Printer Configuration Web Tool** erbjuda direkt information om återstående tonernivåer. Skriv in IP-adressen för skrivaren i din webbläsare om du vill få tillgång till denna information. För att använda funktionen **Ställa in larm via e-post** som meddelar dig när skrivaren behöver nya förbrukningsvaror, skriv in önskad e-postadress i listrutan för e-post.

På LCD-panelen kan du även bekräfta följande:

- När något förbrukningsmaterial eller en underhållsartikel kräver uppmärksamhet eller behöver bytas ut (maskinen kan dock endast visa information om en artikel i taget).
- Den mängd toner som återstår i varje tonerkassett

Spara förbrukningsvaror

Du kan ändra flera inställningar i din skrivare för att spara tonerkassetter och papper.

Material	Inställning	Funktion
Tonerkassett	Tonersparare i fliken Annat .	Denna kryssruta låter användaren välja ett utskriftsläge som använder mindre toner. Bildkvaliteten kommer att bli sämre när denna funktion används.
Utskriftsmaterial	Flera upp under fliken Layout	Skrivaren skriver ut två eller fler sidor på en sida av ett ark.
Utskriftsmaterial	Duplex under fliken Allmänt .	Skrivaren skriver ut på båda sidorna av ett pappersark.

Beställa material

Du kan beställa förbrukningsmaterial (tonerkassetter, trumkassetter och behållare för toneravfall) från Dell på internet när du använder en nätverksansluten skrivare. Skriv in din skrivares IP-adress i din webbläsare, starta **Dell Printer Configuration Web Tool** och klicka på **Beställa material på**: för att beställa förbrukningsmaterial till din skrivare. to order consumables for your printer.

Du kan också beställa förbrukningsmaterial på följande sätt.

- 1 Klicka på **Start** → **Alla program** → **Dell Skrivare** → **Extra färglaserprogramvara** → **Dell hanteringssystem för förbrukningsvaror**.

Fönstret **Dell hanteringssystem för förbrukningsvaror** visas.

- 2 Välj din skrivare från listan **Välj skrivarmodell**.

- 3 Om du beställer från Internet:

a Välj en webbadress från listan **Välj webbadress för ombeställning**.

b Klicka på **Besök Dell webbplats för beställning av förbrukningsvaror för skrivare**.

 **ANMÄRKNING:** Om du inte kan få informationen automatiskt från skrivaren genom dubbelriktad kommunikation kommer det upp ett fönster som uppmanar dig att mata in servicetagnumret.

Mata in din Dell servicetagnummer i fältet som visas. Servicetagnumret hittar du på insidan av skrivarens frontlucka.

- 4 Om du beställer via telefon, ringer du det nummer som visas under rubriken **Beställ via telefon**.

Förvaring av utskriftsmaterial

För att undvika potentiella problem med pappersmatningen och ojämn utskriftskvalitet finns det flera saker du kan göra:

- För bästa möjliga utskriftskvalitet bör du förvara utskriftsmaterialet i en miljö där temperaturen är omkring 21 °C och luftfuktigheten 40 %.
- Förvara kartonger med utskriftsmaterial på en pall eller en hylla istället för direkt på golvet.
- Om du förvarar enstaka paket med utskriftsmaterial utanför den ursprungliga kartongen, bör du se till att de ligger på ett plant underlag så att kanterna inte böjs eller krullar sig.
- Ställ ingenting ovanpå förpackningen med utskriftsmaterial.

Förvaring av förbrukningsmaterial

Förvara förbrukningsmaterial i deras originalförpackning till dess du behöver använda dem. Förvara inte förbrukningsmaterial i:

- Temperaturer som är högre än 40 °C.
- Miljöer med extrema förändringar i luftfuktighet eller temperatur.
- Direkt solljus.
- Dammiga utrymmen.
- En bil under en längre tid.
- Miljöer där frätande gaser förekommer.
- Fuktiga miljöer.

Byte av tonerkassetter

! **VARNING:** Innan du utför någon av följande procedurer, läs och följ säkerhetsinstruktionerna i *Produktinformationsguiden*.

Dell tonerkassetter är endast tillgängliga genom Dell. Du kan beställa tonerkassetter online på <http://www.dell.com/supplies> eller via telefon. För beställning via telefon, se "Kontakta Dell".

Det rekommenderas att du använder Dell tonerkassetter till din skrivare. Dell tillhandahåller ingen garantitäckning för problem som orsakas av användning av tillbehör, delar eller komponenter som inte levereras av Dell.

! **VARNING:** Släng aldrig en använd tonerkasset i elden. Det kan hända att överbliven toner exploderar och orsakar brännskador och andra skador.

! **VARNING:** Skaka inte den använda tonerkassetten. Detta kan göra att du spiller tonervätska.

Ta bort tonerkassetten

✎ ANMÄRKNING: Se till att du tar bort allt papper från MPF och stäng MPF-luckan innan du tar bort tonerkassetten.

- 1 Ta tag i handgreppen på båda sidor av frontluckan och dra den sedan nedåt så att den öppnas.

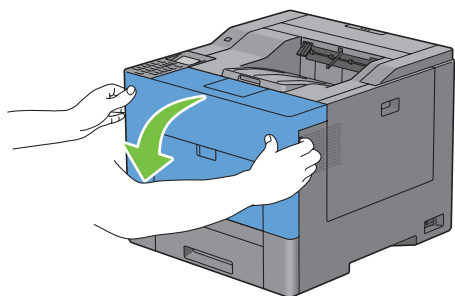

- 2 Ta tag i handtaget på tonerkassetten som du vill byta ut och dra sedan ut den.

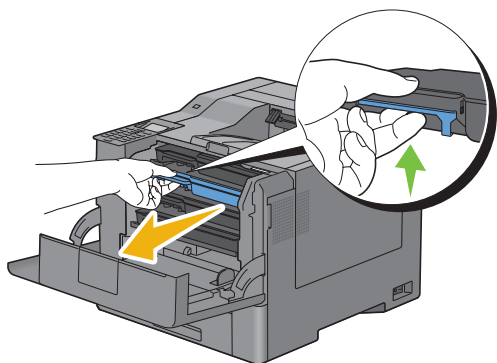

! **VARNING:** Skaka inte tonerkassetten då toner kan spillas ut.

Installera en tonerkasset

- 1 Packa upp en ny tonerkasset med önskad färg.
- 2 Skaka den nya tonerkassetten fem eller sex gånger så att tonern blir jämnt fördelad.

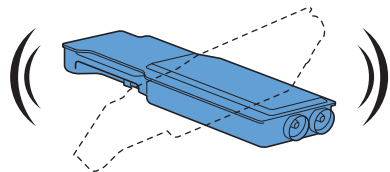

- 3 Sätt in den nya tonerkassetten i motsvarande kassettfack och tryck sedan tills det tar stopp.

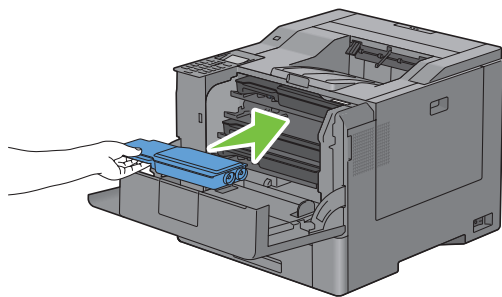

- 4 Stäng frontluckan.

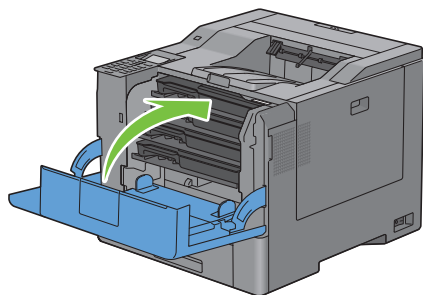

Byta ut trumkassetterna

Du måste byta ut alla trumkassetter (gul, magenta, cyan och svart) på samma gång.

⚠ VARNING: Innan du utför någon av följande procedurer, läs och följ säkerhetsinstruktionerna i *Produktinformationsguiden*.

⚠ FÖRSIKTIGT: Skydda trumkassetterna mot stark ljus. Om höger sidolucka är öppen i mer än tre minuter kan det leda till att utskriftskvaliteten försämras.

Ta bort trumkassetten

- 1 Öppna höger sidolucka.

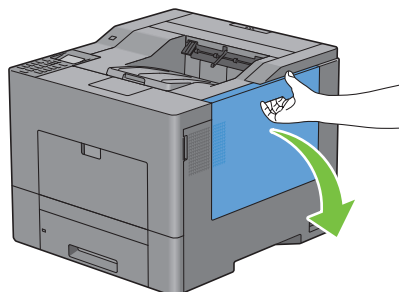

- 2 Vrid låsreglaget på avfallsbehållaren för toner 90 grader moturs för att låsa upp avfallsbehållaren för toner.

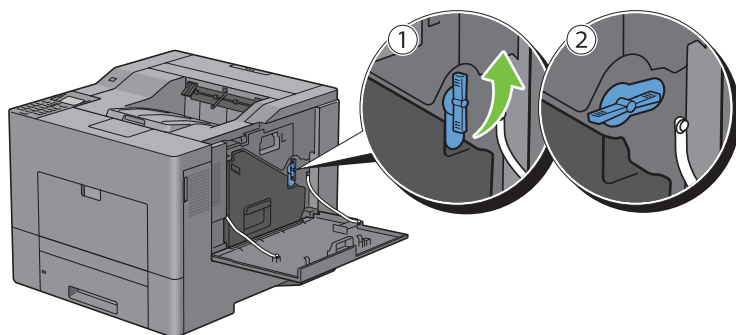

- 3 Ta tag i handtaget på avfallsbehållaren för toner och dra ut den och håll den sedan upprätt så att toneravfallet inte spills ut.

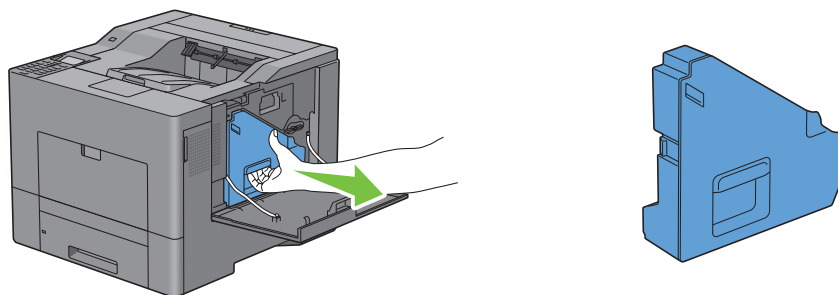

⚠ FÖRSIKTIGT: Var försiktig så att du inte tappar avfallsbehållaren för toner medan du tar bort den.

⚠ FÖRSIKTIGT: När du har tagit bort avfallsbehållaren för toner, rör inte de delar som visas på bilden. Toner kan smutsa ner eller fläcka ner dina händer.

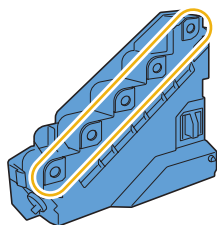

- 4 Ställ den borttagna avfallsbehållaren för toner upprätt på en plan yta.

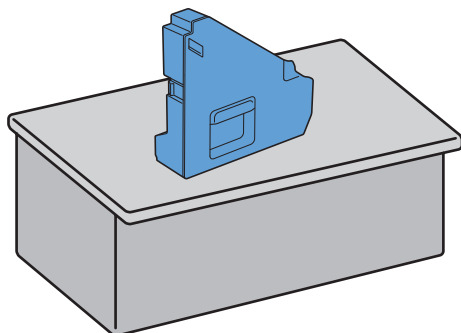

⚠ VARNING: Lägg aldrig avfallsbehållaren för toner ner på dess sida eftersom detta kan orsaka att den slutar fungera eller att toner spills ut.

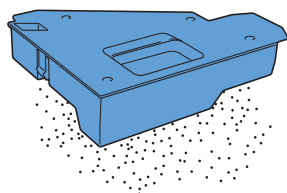

- 5 Pressa försiktigt ner snibben på trumkassetten som du vill byta ut och dra ut den halvvägs med en hand.

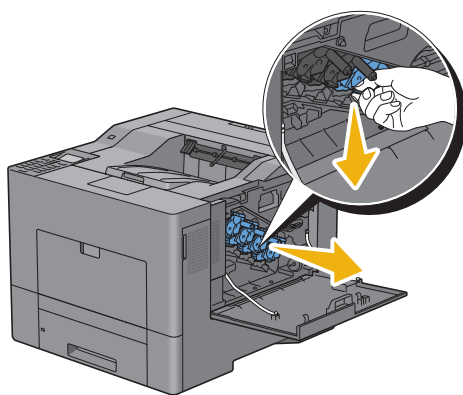

- 6 Stöd trumkassetten med den andra handen underifrån och dra sedan ut den helt.

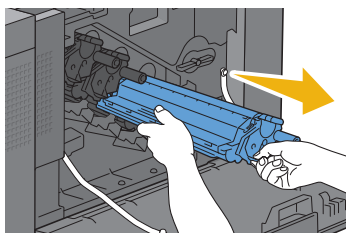

- 7 Upprepa steg 5 och 6 för att ta bort de övriga 3 kassetterna.

Installera en trumkassett

- 1 Packa upp en ny trumkassett med önskad färg.
- 2 Avlägsna det orange skyddshöljet från trumkassetten.

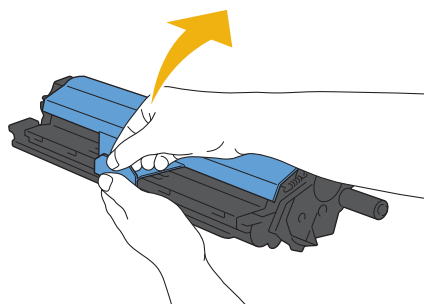

- 3 Sätt in den nya trumkassetten i motsvarande kassettfack och tryck sedan tills det tar stopp.

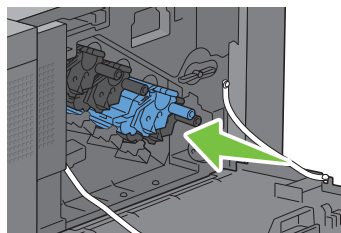
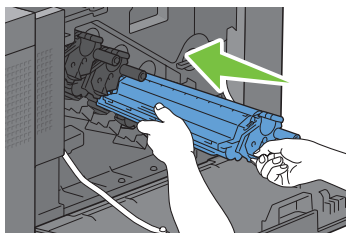

- 4 Upprepa steg 1 till 3 för att sätta in de övriga tre kassetterna.
- 5 Ta bort rengöringsstaven från skrivarens insida.

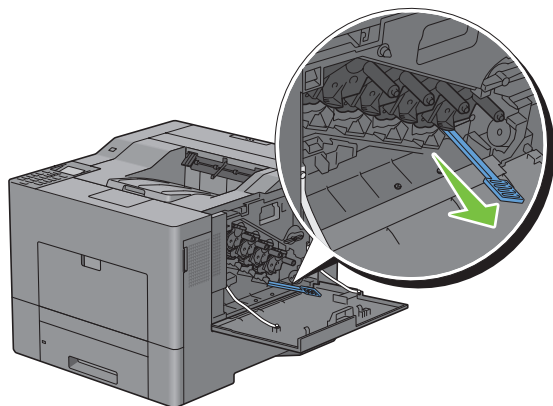

- 6 Ta bort rengöringsdynan genom att trycka samman de vita flikarna mellan din tumme och ditt pekfinger.

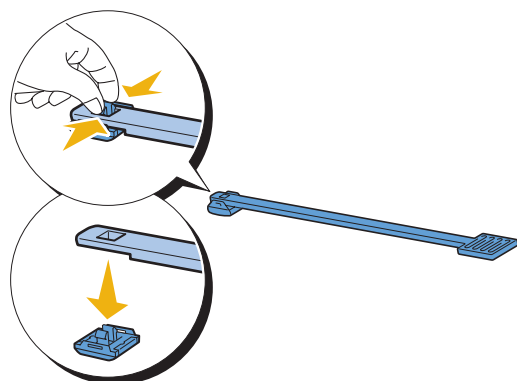

- 7 Packa upp en ny rengöringsdyna.
8 Fäst den nya rengöringsdynan på rengöringsstaven.

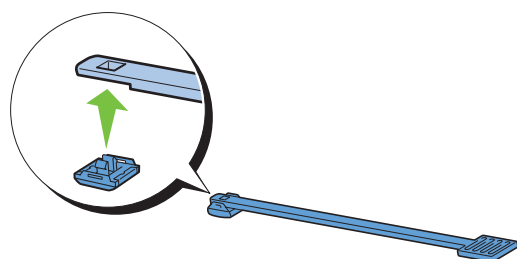

- 9 För in rengöringsstaven helt in i ett av de fyra hålen tills det klickar in i interiören av skrivaren som det visas nedan och dra sedan ut den.

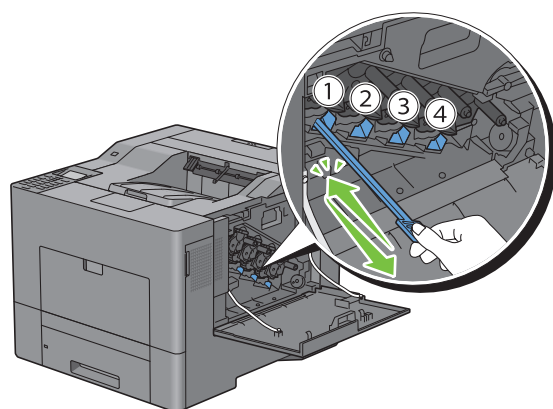

- 10 Upprepa steg 9 även på de övriga tre hålen. Det räcker med en införing per håll.

- 11 Sätt tillbaka rengöringsstaven på dess ursprungliga plats.

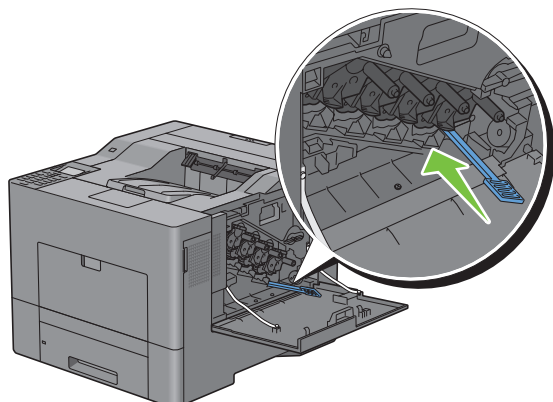

- 12 Sätt tillbaka den borttagna avfallsbehållaren för toner.

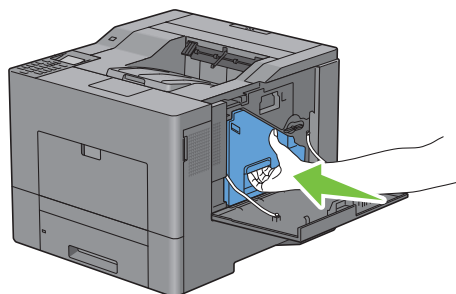

⚠ FÖRSIKTIGT: Om avfallsbehållaren för toner inte passar in ordentligt, se till att trumkassetterna är helt införda i de föregående stegen.

- 13 Vrid låsreglaget på avfallsbehållaren för toner 90 grader medurs för att låsa avfallsbehållaren för toner.

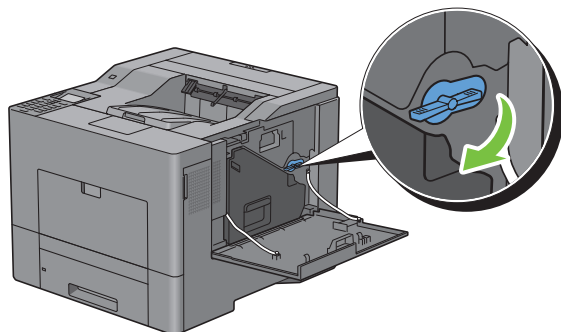

- 14 Stäng höger sidolucka.

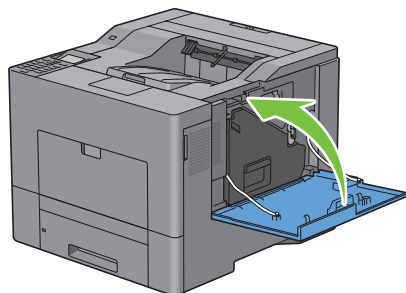

Byta ut fixeringsenheten

 **VARNING:** Innan du utför någon av följande procedurer, läs och följ säkerhetsinstruktionerna i *Produktinformationsguiden*.

Byta ut fixeringsenheten

- 1 Stäng av skrivaren och vänta 30 minuter.
- 2 Tryck ner regeln för att öppna den bakre luckan.

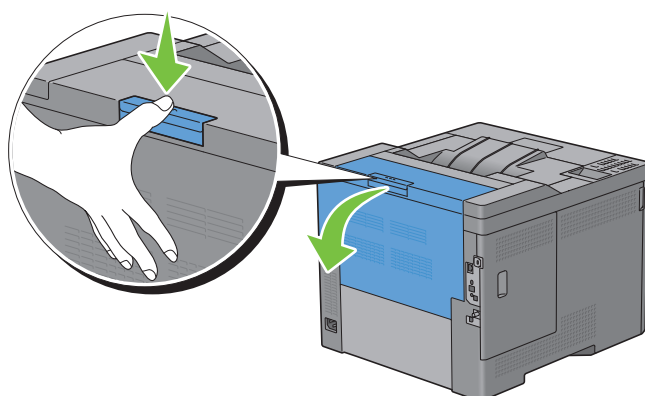

- 3 Ta tag greppen på båda sidorna av fixeringsenheten och tryck in reglaget under det vänstra greppet och dra sedan ut enheten.

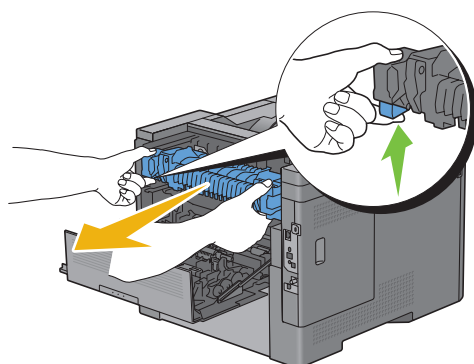

Installera en fixeringsenhet

- 1 Packa upp en ny fixeringsenhet.
- 2 Se till att de två piggarna på fixeringsenheten går i spåren på skrivaren och för sedan in den i skrivaren tills det klickar.

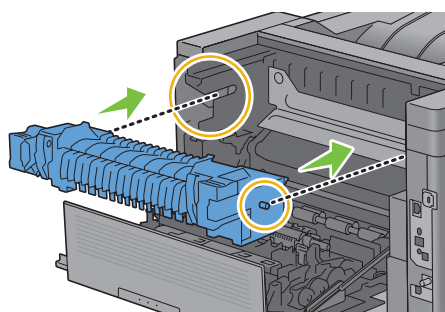

- 3 Stäng den bakre luckan.

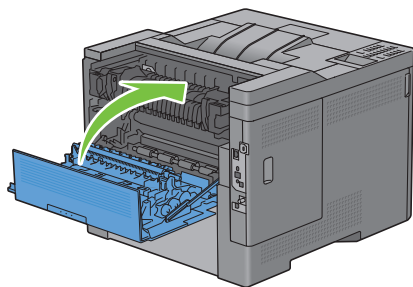

ANMÄRKNING: Efter att ha bytt ut fixeringsenheten, se till att initiera dess livräknare genom att följa instruktionerna i den medföljande manualen.

Byta ut Överföringsbandenheten, 2:a Bandöverföringsvalsen (2:a BTR) och Bromsvalsen

Du måste byta ut alla tre delarna (överföringsbandenhet, 2:a BTR och bromsvals) samtidigt. Både 2:a BTR och retarderingsvals för ersättning medföljer en ny överföringsbandenhet.

! VARNING: Innan du utför någon av följande procedurer, läs och följ säkerhetsinstruktionerna i *Produktinformationsguiden*.

△ FÖRSIKTIGT: Se till att inget vidrör eller repar ytan (svartfärgad film) på överföringsbandenheten. Repar, smuts eller olja från dina händer på överföringsbandenhetens film kan reducera utskriftskvaliteten.

Ta bort överföringsbandenheten

- 1 Tryck ner regeln för att öppna den bakre luckan.

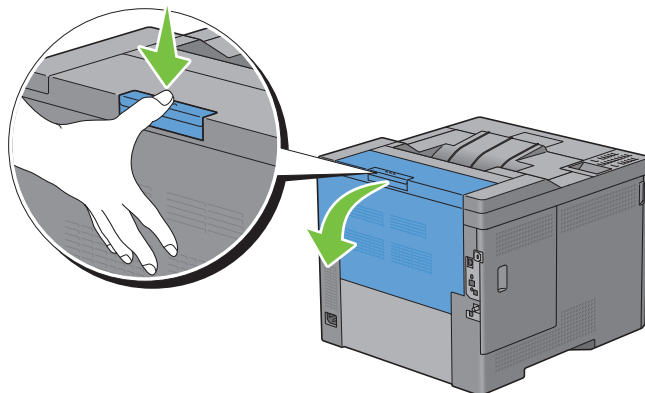

- 2 Öppna höger sidolucka.

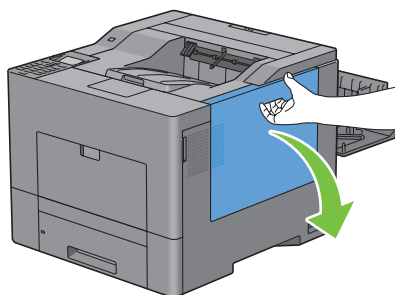

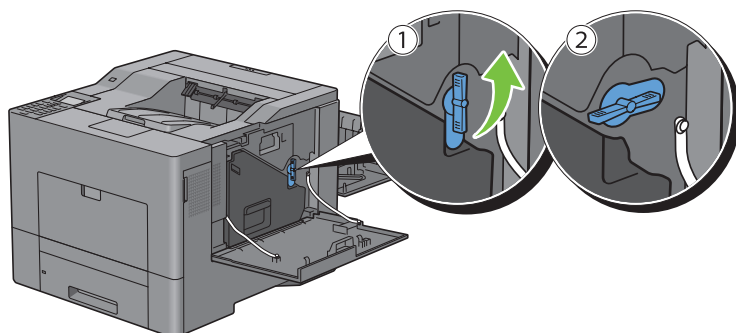

- 3 Vrid låsreglaget på avfallsbehållaren för toner 90 grader moturs för att låsa upp avfallsbehållaren för toner.

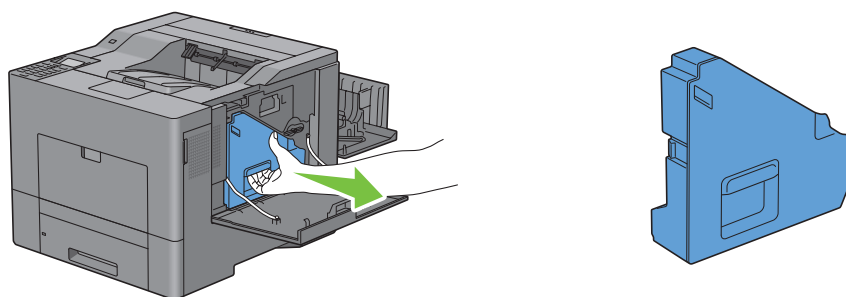

- 4 Ta tag i handtaget på avfallsbehållaren för toner och dra ut den och håll den sedan upprätt så att toneravfallet inte spills ut.



-  **FÖRSIKTIGT:** Var försiktig så att du inte tappar avfallsbehållaren för toner medan du tar bort den.
-  **FÖRSIKTIGT:** När du har tagit bort avfallsbehållaren för toner, rör inte de delar som visas på bilden. Toner kan smutsa ner eller fläcka ner dina händer.

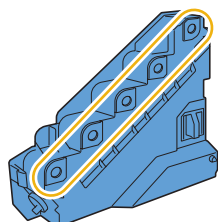

- 5 Ställ den borttagna avfallsbehållaren för toner upprätt på en plan yta.

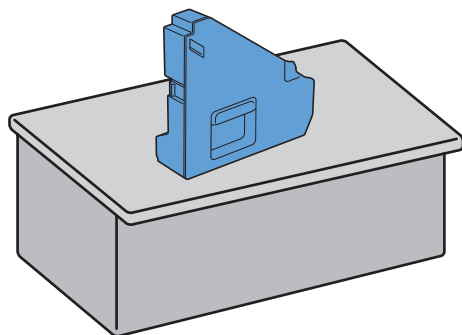

-  **WARNING:** Lägg aldrig avfallsbehållaren för toner ner på dess sida eftersom detta kan orsaka att den slutar fungera eller att toner spills ut.

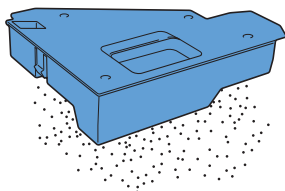

6 Öppna toppluckan.

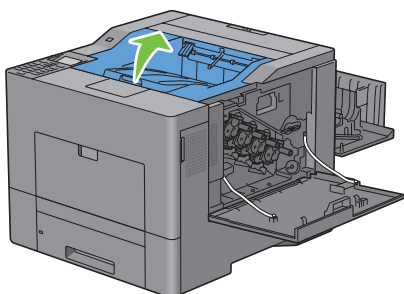

7 Sätt i dina fingrar i öglorna på båda sidor av överföringsbandenheten och dra sedan ut den.

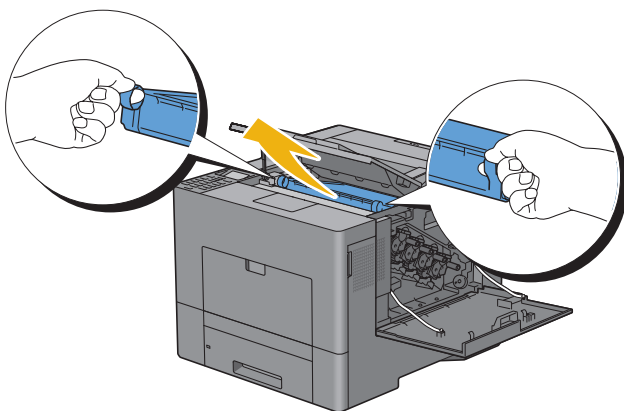

⚠ FÖRSIKTIGT: Om du inte kan dra ut enheten från skrivaren, se till att alla ovan beskrivna förfaranden genomförs ordentligt.

8 Rengör CTD-sensorn på baksidan av skrivaren med en ren och torr bomullstopp.

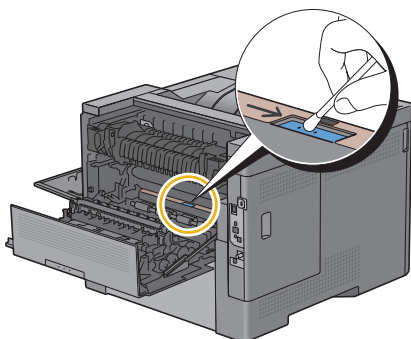

Installera en överföringsbandenhet

- 1 Packa upp en ny överföringsbandenhet.
- 2 Ta bort de två organga packningsmaterialen först och sedan det skyddande bladet från överföringsbandenheten.

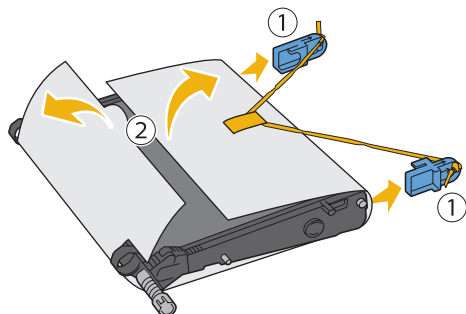

⚠ FÖRSIKTIGT: Se till att inget vidrör eller repar ytan (svartfärgad film) på överföringsbandenheten. Repor, smuts eller olja från dina händer på överföringsbandenhetens film kan reducera utskriftskvaliteten.

- 3 Se till att pilmärkningarna på överföringsbandenheten och skrivaren möter varandra och sätt sedan i enheten i skrivaren tills ett klick hörs.

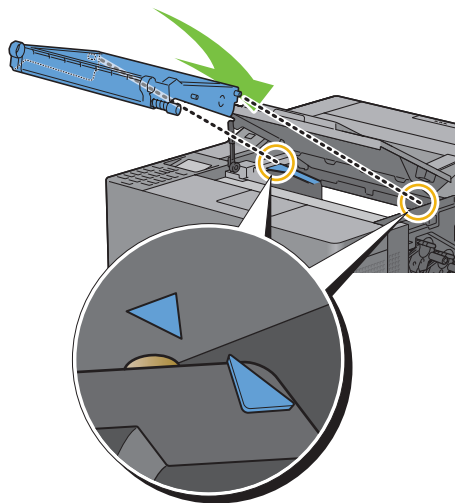

- 4 Stäng toppluckan.

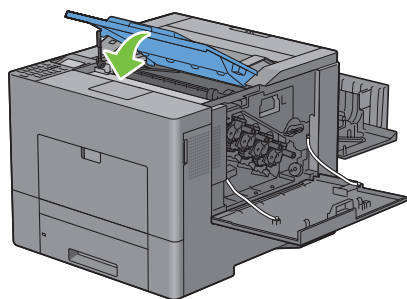

- 5 Sätt tillbaka den borttagna avfallsbehållaren för toner.

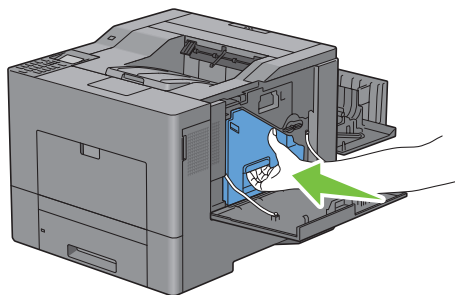

⚠ FÖRSIKTIGT: Om avfallsbehållaren för toner inte passar in ordentligt, se till att överföringsbandenheten är helt införd.

- 6 Vrid läsreglaget på avfallsbehållaren för toner 90 grader medurs för att låsa avfallsbehållaren för toner.

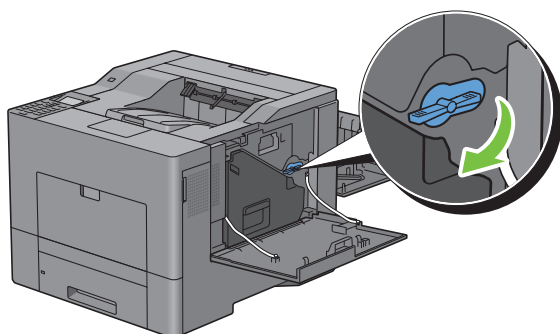

- 7 Stäng höger sidolucka.

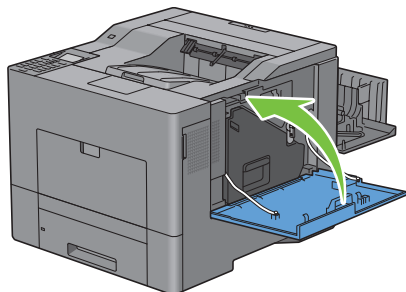

✍ ANMÄRKNING: Efter att ha bytt ut överföringsbandenheten, se till att initiera dess livräknare genom att följa instruktionerna i den medföljande manualen.

Ta bort 2:a BTR

- 1 Nyp ihop flikarna på båda sidor av 2:a BTR och lyft ut den från skrivaren.

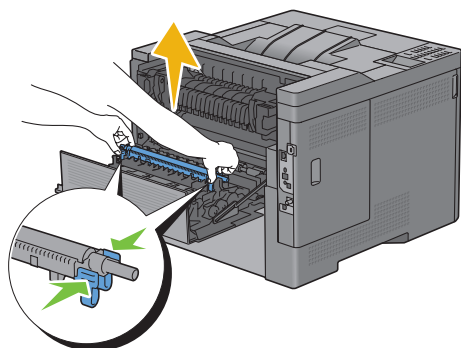

Installera en 2:a BTR

- 1 Packa upp en 2:a BTR.
- 2 Håll 2:a BTR i dess båda ändar.

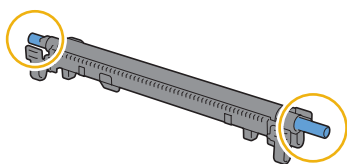

- 3 Se till att pilmärkningarna på 2:a BTR och skrivaren möter varandra och tryck sedan ner 2:a BTR tills ett klick hörs.

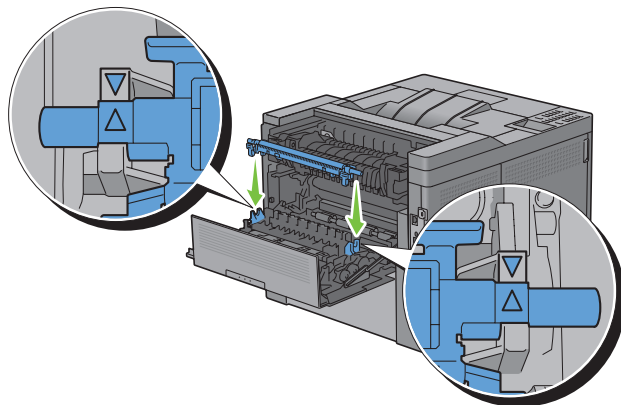

- 4 Stäng den bakre luckan.

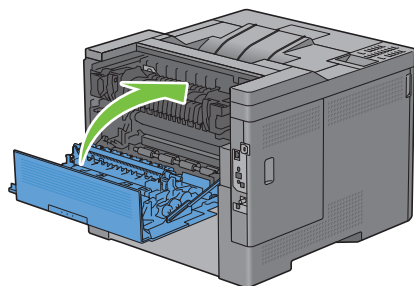

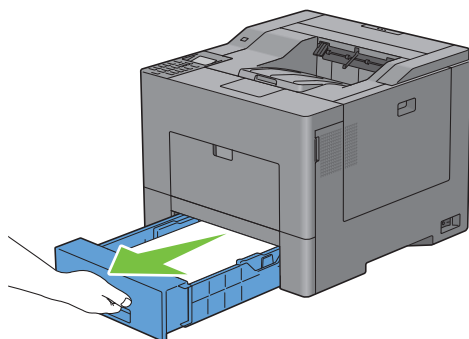

Ta bort retarderingsvalse i Magasin 1

- 1 Dra ut magasin 1 ur skrivaren cirka 200 mm.

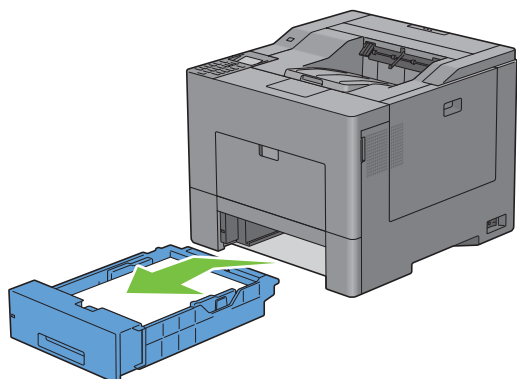

- 2 Håll magasin 1 med båda händer och ta bort det från skrivaren.



 **ANMÄRKNING:** Se till att du tar bort allt papper ur magasin 1 innan du tar bort bromsvalse.

- 3 Tryck försiktigt ner låsreglaget på magasin 1 åt höger med en hand och dra upp bromsvalse med den andra handen.

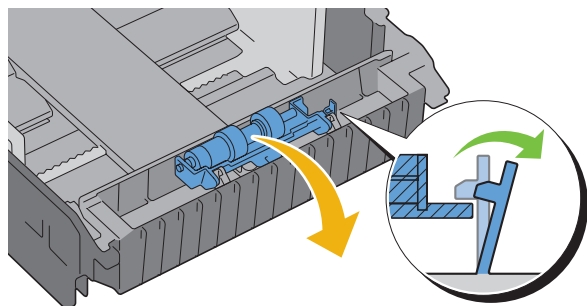

- 4 Dra bromsvalsen till vänster och ta bort den från magasin 1.

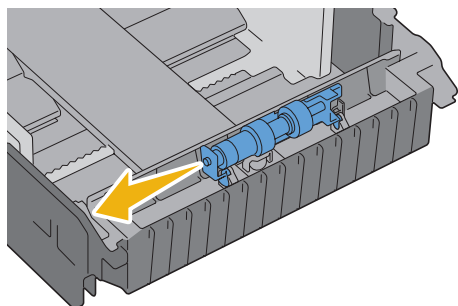

Installera en bromsvals i magasin 1

- 1 För in bromsvalsens två axlar i hålen på magasin 1.

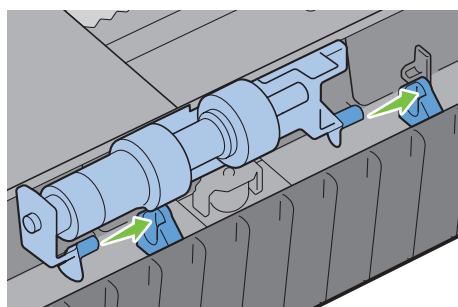

- 2 Tryck ner bromsvalsen till det knäpper till.

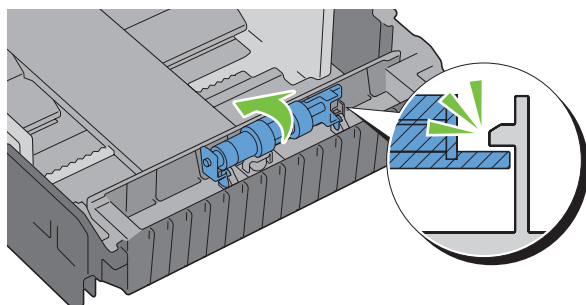

- 3 Ladda papper i magasin 1 och sätt sedan i magasinet i skrivaren och tryck tills det tar stopp.

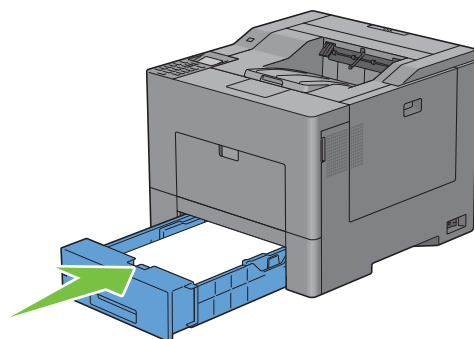

Byt ut avfallsbehållare för toner

! **VARNING:** Innan du utför någon av följande procedurer, läs och följ säkerhetsinstruktionerna i *Produktinformationsguiden*.

Ta bort avfallsbehållaren för toner

- 1 Öppna höger sidolucka.

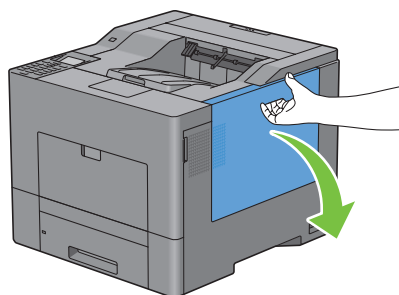

- 2 Vrid låsreglaget på avfallsbehållaren för toner 90 grader moturs för att låsa upp avfallsbehållaren för toner.

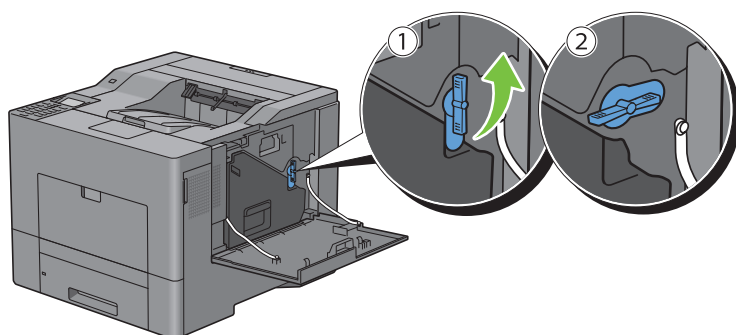

- 3 Ta tag i handtaget på avfallsbehållaren för toner och dra ut den och håll den sedan upprätt så att toneravfallet inte spills ut.

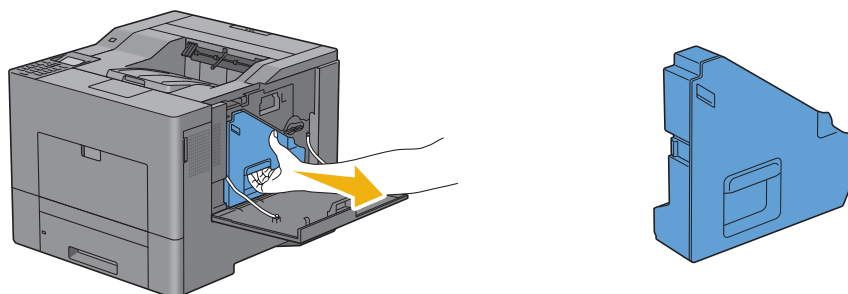

! **FÖRSIKTIGT:** Var försiktig så att du inte tappar avfallsbehållaren för toner medan du tar bort den.

! **FÖRSIKTIGT:** När du har tagit bort avfallsbehållaren för toner, rör inte de delar som visas på bilden. Toner kan smutsa ner eller fläcka ner dina händer.

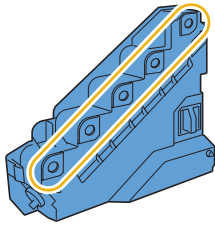

- 4 Placera den använda avfallsbehållaren för toner i plastpåsen som medföljer den nya avfallsbehållaren för toner och försegla påsen.

Installera en avfallsbehållare för toner

- 1 Packa upp en ny avfallsbehållare för toner.
- 2 Sätt i avfallsbehållare för toner.

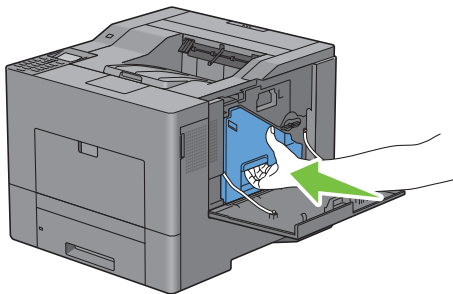

- 3 Vrid läsreglaget på avfallsbehållaren för toner 90 grader medurs för att låsa avfallsbehållaren för toner.

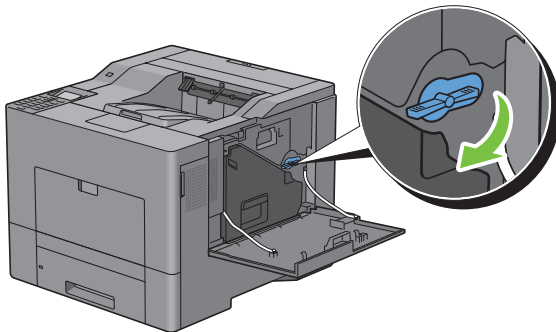

- 4 Stäng höger sidolucka.

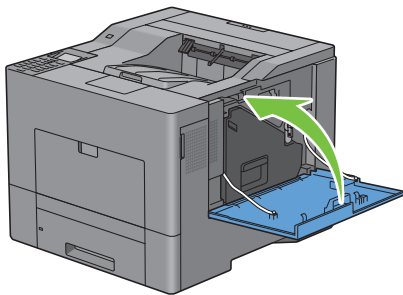

Rengöra skrivaren invändigt

Rengör CTD-sensorn

Rengör endast CTD-sensorn (för färgtonerdensitet) när ett varningsmeddelande för CTD-sensorn visas i statusmonitorn eller på LCD-panelen.

- 1 Se till att skrivaren är avstängd.
- 2 Tryck ner regeln för att öppna den bakre luckan.

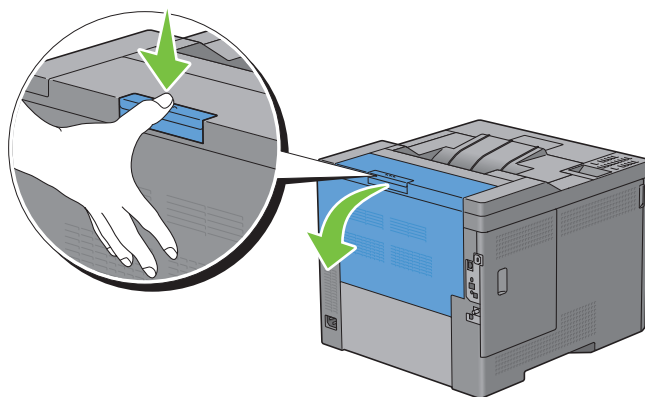

- 3 Öppna höger sidolucka.

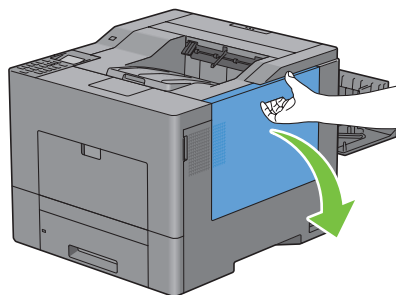

- 4 Vrid låsreglaget på avfallsbehållaren för toner 90 grader moturs för att låsa upp avfallsbehållaren för toner.

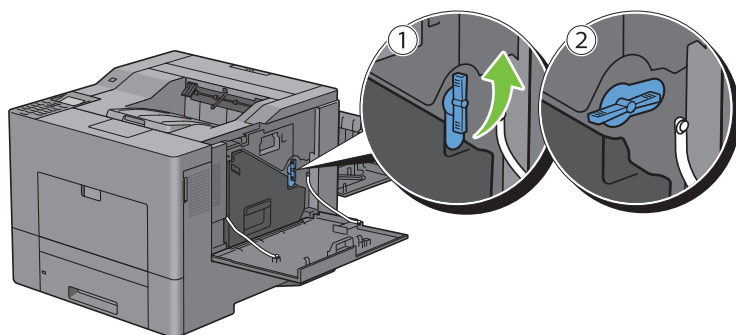

- 5 Ta tag i handtaget på avfallsbehållaren för toner och dra ut den och håll den sedan upprätt så att toneravfallet inte spills ut.

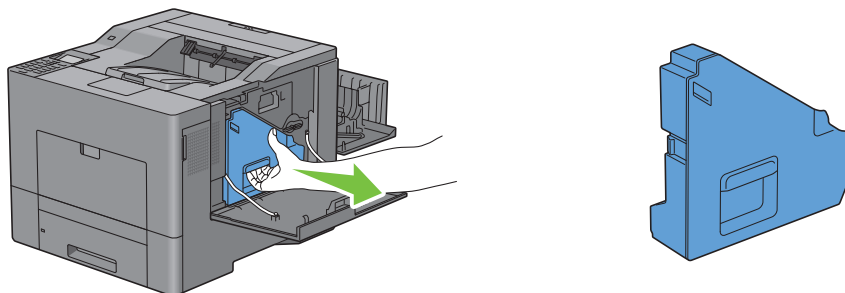

- ⚠ **FÖRSIKTIGT:** Var försiktig så att du inte tappar avfallsbehållaren för toner medan du tar bort den.
- ⚠ **FÖRSIKTIGT:** När du har tagit bort avfallsbehållaren för toner, rör inte de delar som visas på bilden. Toner kan smutsa ner eller fläcka ner dina händer.

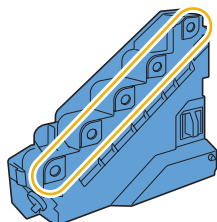

- 6 Ställ den borttagna avfallsbehållaren för toner upprätt på en plan yta.

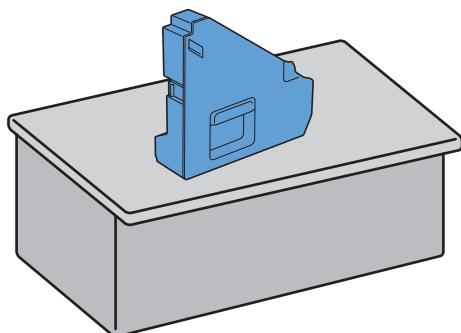

- ⚠ **WARNING:** Lagg aldrig avfallsbehållaren för toner ner på dess sida eftersom detta kan orsaka att den slutar fungera eller att toner spills ut.

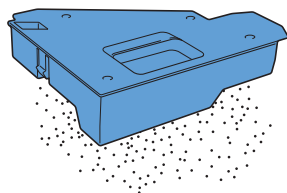

7 Öppna toppluckan.

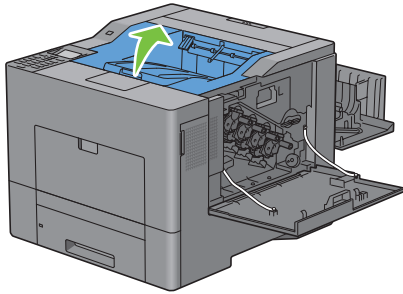

8 Sätt i dina fingrar i öglorna på båda sidor av överföringsbandenheten och dra sedan ut den.

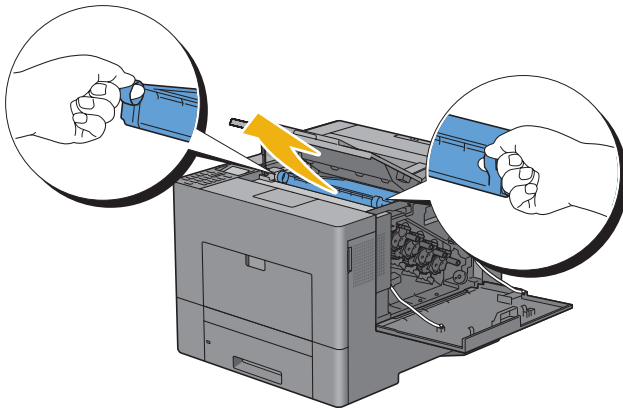

9 Rengör CTD-sensorn (som det visas) inuti skrivaren med en ren och torr bomullstrasa.

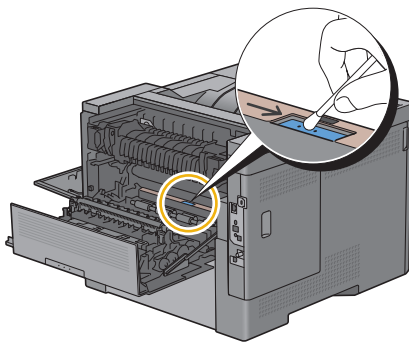

- 10 Se till att pilmärkningarna på överföringsbandenheten och skrivaren möter varandra och sätt sedan i enheten i skrivaren tills ett klick hörs.

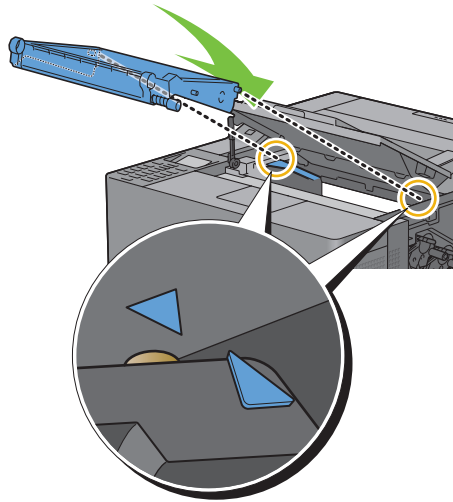

- 11 Stäng toppluckan.

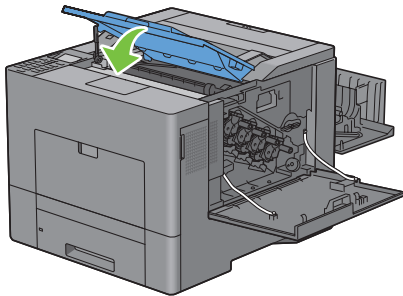

- 12 Sätt tillbaka den borttagna avfallsbehållaren för toner.

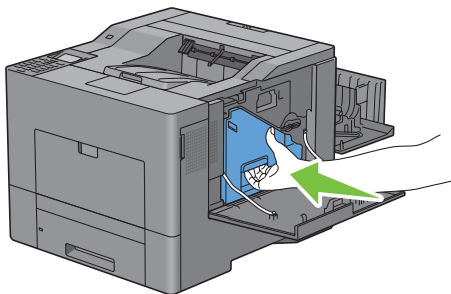

⚠ FÖRSIKTIGT: Om avfallsbehållaren för toner inte passar in ordentligt, se till att överföringsbandenheten är helt införd.

13 Vrid låsreglaget på avfallsbehållaren för toner 90 grader medurs för att låsa avfallsbehållaren för toner.

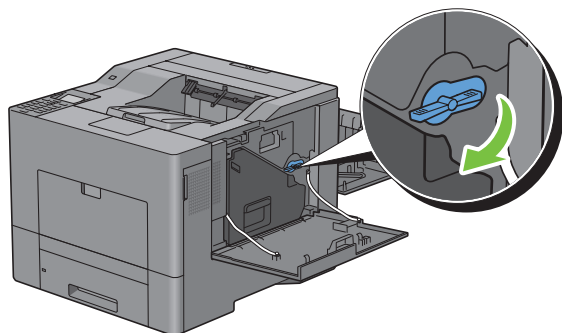

14 Stäng höger sidolucka.

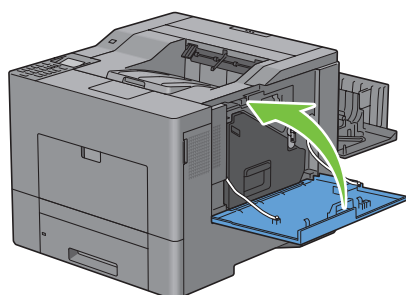

15 Stäng den bakre luckan.

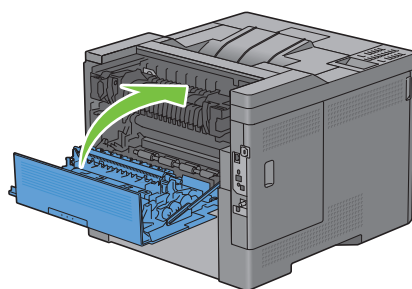

Rengöra Optisk rasterskannerfönster (ROS)

För att förhindra försämring av utskriftskvaliteten på grund av fläckar, rengör skrivarens insida regelbundet genom användning av rengöringsstaven varje gång du byter ut trumkassetter.

1 Öppna höger sidolucka.

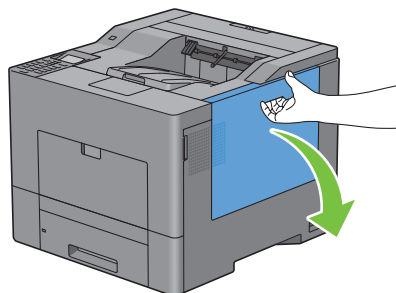

- 2 Vrid låsreglaget på avfallsbehållaren för toner 90 grader moturs för att låsa upp avfallsbehållaren för toner.

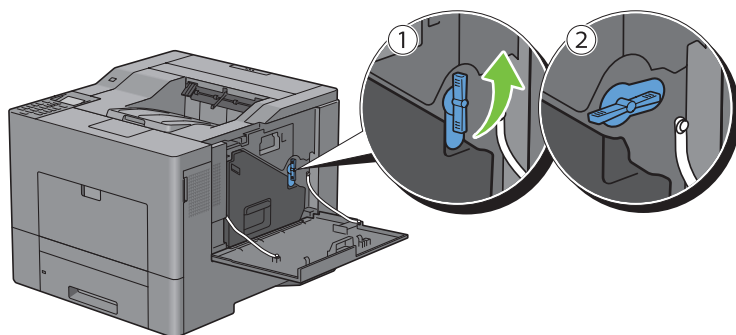

- 3 Ta tag i handtaget på avfallsbehållaren för toner och dra ut den och se till att hålla den upprätt så att toneravfallet inte spills ut.

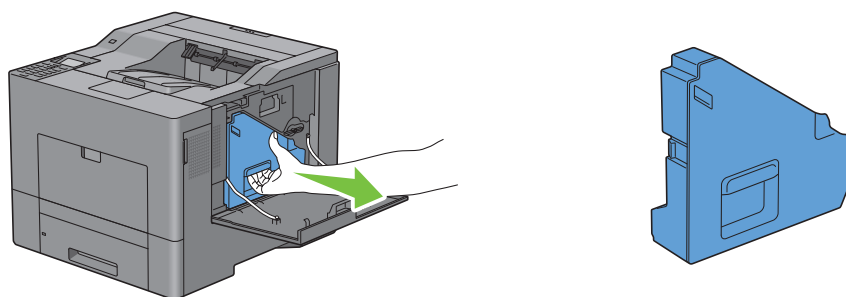

- ⚠ **FÖRSIKTIGT:** Var försiktig så att du inte tappar avfallsbehållaren för toner medan du tar bort den.
- ⚠ **FÖRSIKTIGT:** När du har tagit bort avfallsbehållaren för toner, rör inte de delar som visas på bilden. Toner kan smutsa ner eller fläcka ner dina händer.

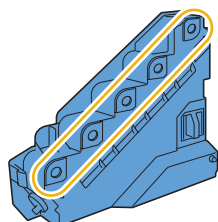

- 4 Ställ den borttagna avfallsbehållaren för toner upprätt på en plan yta.

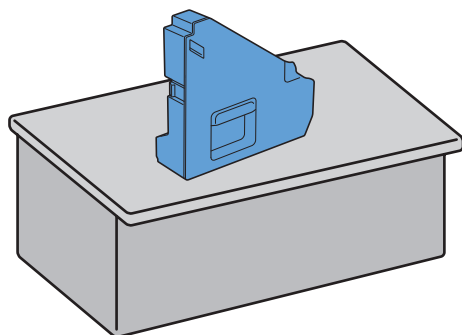

- ⚠ **WARNING:** Lägg aldrig avfallsbehållaren för toner ner på dess sida eftersom detta kan orsaka att den slutar fungera eller att toner spills ut.

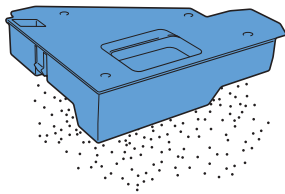

- 5 Ta bort rengöringsstaven från skrivarens insida.

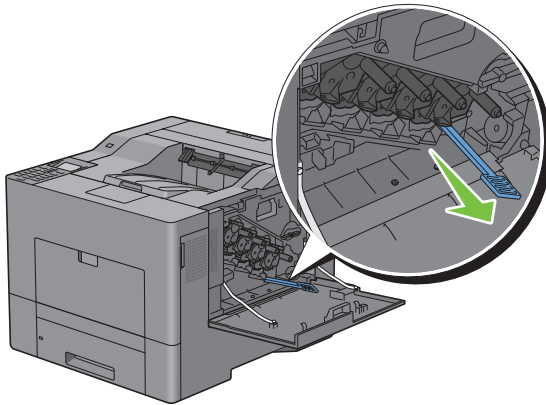

- 6 För in rengöringsstaven helt in i ett av de fyra hålen tills det klickar in i interiören av skrivaren som det visas nedan och dra sedan ut den.

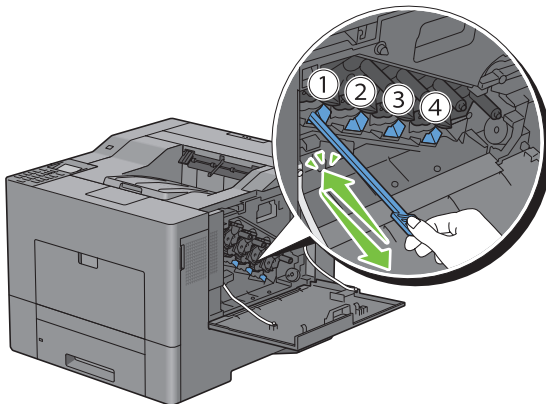

- 7 Upprepa steg 6 även på de övriga tre hålen. Det räcker med en införing per hål.

- 8 Sätt tillbaka rengöringsstaven på dess ursprungliga plats.

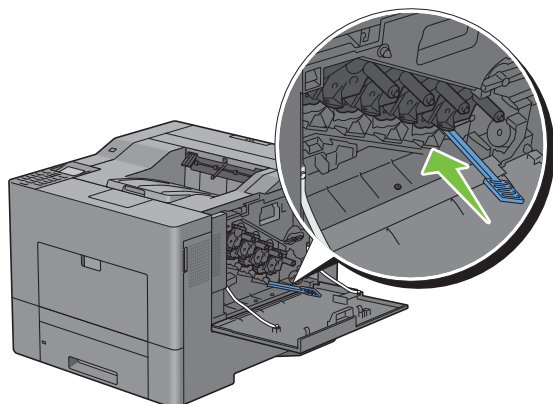

- 9 Sätt tillbaka den borttagna avfallsbehållaren för toner.

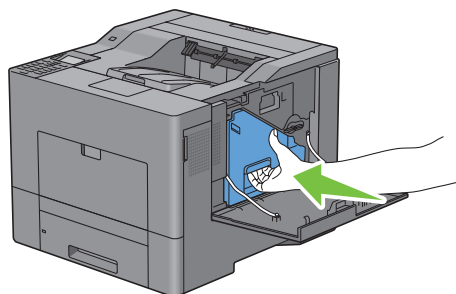

- 10 Vrid läsreglaget på avfallsbehållaren för toner 90 grader medurs för att låsa avfallsbehållaren för toner.

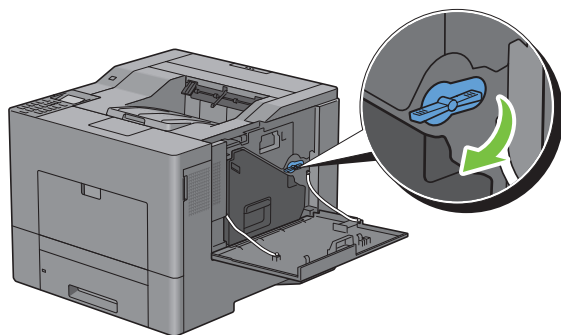

- 11 Stäng höger sidolucka.

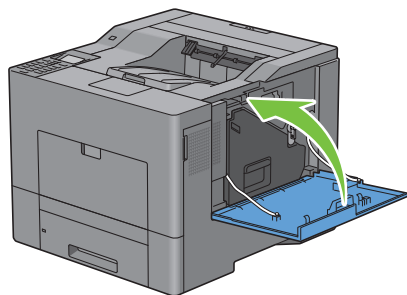

Justera färgregistrering

För att justera färgregistreringen när du installerar skrivaren för första gången eller om du flyttar den till en ny plats följer du proceduren nedan.











- Skriv ut färgregistreringsdiagrammet
- Bestämna värden
- Mata in värden



ANMÄRKNING: Om Panellåskontroll är inställd på Aktivera måste du skriva in lösenordet på fyra tecken för att komma åt menyn Admininställningar.

Skriva ut färgregistreringsdiagrammet

Vid användning av styrpanelen

- 1 Tryck på knappen  (Meny).
- 2 Tryck på knappen  tills Admininställningar markeras och tryck sedan på knappen  (Ange).
- 3 Tryck på knappen  tills Underhåll markeras och tryck sedan på knappen  (Ange).
- 4 Tryck på knappen  tills Just. färgreg. markeras och tryck sedan på knappen  (Ange).
- 5 Tryck på knappen  tills Färgreg. diagram markeras och tryck sedan på knappen  (Ange).
- 6 Tryck på knappen  tills Ja markeras och tryck sedan på knappen  (Ange).
Färgregistreringsdiagrammet skrivs ut.

Vid användning av verktygslådan

- 1 Klicka på Start → Alla program → Dell Skrivare → Dell C3760 Color Laser Printer → Verktygslåda.
 **ANMÄRKNING:** För att få information om hur man startar **Verktygslådan**, se "Starta verktygslådan".
Verktygslådan öppnas.
- 2 Klicka på fliken Underhåll av skrivare.
- 3 Välj Underhåll från listan på vänstersidan av sidan.
Sidan Underhåll visas.
- 4 Klicka Start bredvid Skriv ut färgreg.diagram under Färgreg.justeringar.
Färgregistreringsdiagrammet skrivs ut.

Bestämna värden

På färgregistreringsdiagrammet finns det två typer av diagram: diagram 1 (snabbskanning) och diagram 2 (långsam skanning).

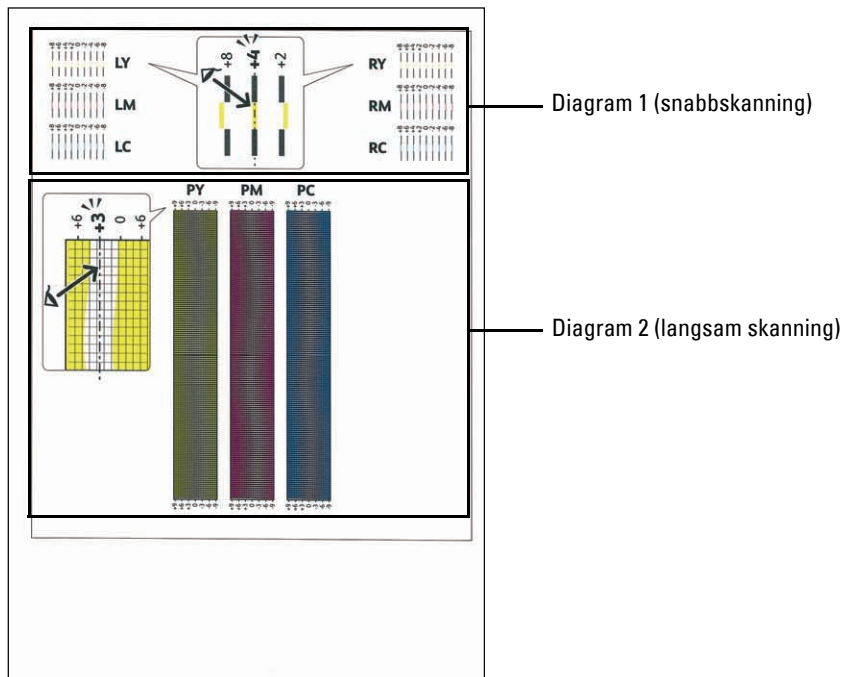

Diagram 1 används för att justera färgregistreringen för den snabba skanningsriktningen, vilken är vertikal till papperets matningsriktning. Diagram 2 används för att justera färgregistreringen för den långsamma skanningsriktning, vilken är horisontell till papperets matningsriktning.

I nedanstående avsnitt förklaras hur du bestämmer justeringsvärdena för snabbskanningen och den långsamma skanningen med hjälp av diagram 1 och diagram 2.

Snabbskanning

På diagram 1 av färgregistreringsdiagrammet, hitta de rakaste linjerna där de två svarta linjerna och den färgade linjen kommer närmast i linje för varje färg (LY, LM, LC, RY, RM och RC). När du hittar den rakaste linjen anteckna det värde (-8 till +8) som indikerar den rakaste linjen för varje färg.

Om värdet är 0 för varje färg behöver du inte justera färgregistreringen för snabbskanningen.

Om värdet inte är 0, ange värdet med tillvägagångssättet i "Mata in värden".

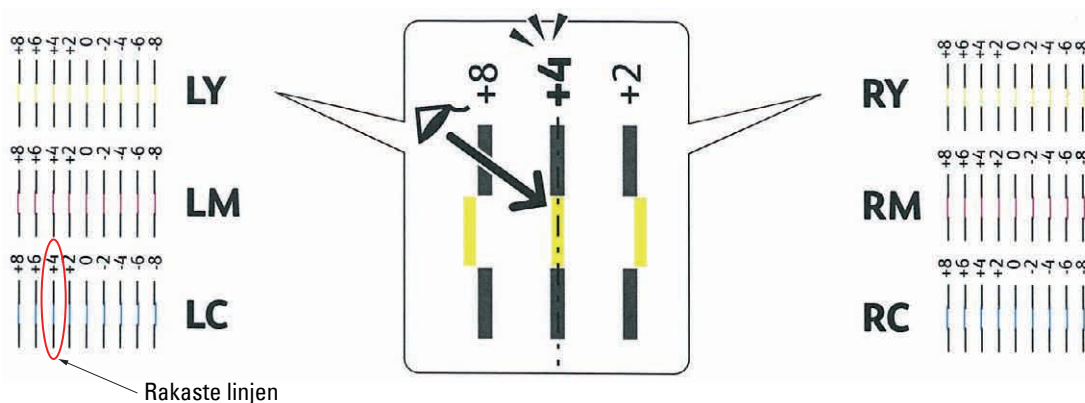

ANMÄRKNING: Om det är svårt att endast välja ett värde, som i fallet där det verkar vara två värden närmast en rak linje, ta värdet mellan de två. Till exempel, i figuren ovan, -6 och -8 är de värden som är närmast en rak linje, så då ska du skriva in värdet -7.

Långsam skanning

På diagrammet 2 i färgregistreringsdiagrammet, hitta medellinjen inom det vita intervallet för varje färgmönster (PY, PM och PC). När du hittar medellinjen, anteckna det värde (-9 till +9) som indikerar medellinjen för varje färg.

Om värdet är 0 för varje färg behöver du inte justera färgregistreringen för den långsamma skanningen.

Om värdet inte är 0, ange värdet med tillvägagångssättet i "Mata in värden".

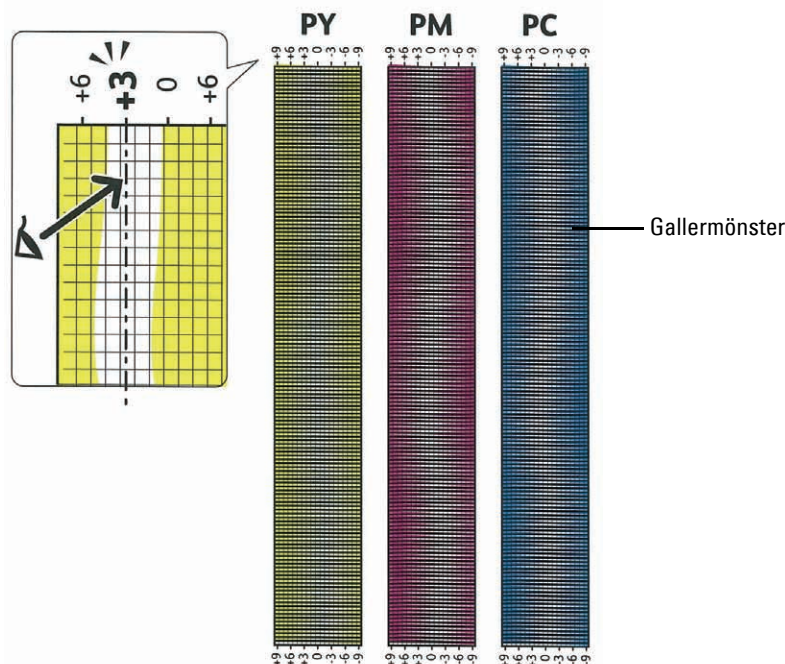

Mata in värden



Vid användning av styrpanelen



Använd styrpanelen och mata in värdena från färgjusteringsdiagrammet för att utföra justeringarna.

- 1 Tryck på knappen (Meny).
- 2 Tryck på knappen tills Admininställningar markeras och tryck sedan på knappen (Ange).
- 3 Tryck på knappen tills Underhåll markeras och tryck sedan på knappen (Ange).
- 4 Tryck på knappen tills Just. färgreg. markeras och tryck sedan på knappen (Ange).
- 5 Tryck på knappen tills Mata in nummer markeras och tryck sedan på knappen (Ange).
- 6 Se till att VG markeras och tryck på eller för att ange värdena.
- 7 Tryck på knappen för att markera nästa värde.
- 8 Tryck på knappen (Ange).
HG markeras.
- 9 Ange alla tal genom att upprepa steg 6–8 och tryck sedan på knappen (Ange).

 **ANMÄRKNING:** Du kan ange alla värden för process, vänster- och högerfärger (VG, VM, VC, HG, HM, HC, PG, PM och PC) genom att upprepa stegen 6 till 8.

 **ANMÄRKNING:** Registreringsvärdena visas alltid som 0 nästa gång du öppnar menyn.

10 Tryck på knappen  tills Färgreg. diagram markeras och tryck sedan på knappen  (Ange).

11 Tryck på knappen  tills Ja markeras och tryck sedan på knappen  (Ange).

Färgregistreringsdiagrammet skrivs ut med de nya värdena.

Om den rakaste linjen inte har värdet 0, justera värdena igen. Om du kontrollerar diagrammen före och efter justeringarna kommer det att hjälpa dig att bestämma vilka värden som du ska mata in.

Vid användning av verktygslådan

Med hjälp av Verktygslåda mata in värdena du fann i färgregistreringsdiagrammet för att utföra justeringarna.

1 Klicka på Start → Alla program → Dell Skrivare → Dell C3760 Color Laser Printer → Verktygslåda.

 **ANMÄRKNING:** För att få information om hur man startar Verktygslådan, se "Starta verktygslådan".

Verktygslådan öppnas.

2 Klicka på fliken Underhåll av skrivare.

3 Välj Underhåll från listan på vänstersidan av sidan.

Sidan Underhåll visas.

4 Ange varje värde för process vänster och höger färger i Registreringsjustering under Manuella registreringsjusteringar och klicka sedan på Tillämpa nya inställningar.

5 Klicka Start bredvid Skriv ut färgreg.diagram under Färgreg.justeringar.

Färgregistreringsdiagrammet skrivs ut med de nya värdena.

6 Justera till dess att alla raka linjer har värdet 0. Visning av bild före och efter justering kan hjälpa.

Efter att du skrivit ut färgregistreringsdiagrammet får du inte stänga av skrivaren förrän motorn har stannat.

 **ANMÄRKNING:** Om 0 inte ligger bredvid de rakaste linjerna, bestäm värdena och justera skrivaren igen.

Ta bort tillval

Om skrivaren måste byta plats eller om skrivaren och hanteringstillval för utskriftsmaterial måste fraktas till en ny plats, måste alla hanteringstillval för utskriftsmaterial tas bort från skrivaren. För frakt, förpacka skrivaren och hanteringstillval för utskriftsmaterial säkert för att undvika skador.

 **ANMÄRKNING:** Bilderna som används i denna manual är av Dell™ C3760dn Color Laser Printer om inte annat anges.

Ta bort den extra minnesmodulen

 **VARNING:** Om du tar bort en extra minnesmodul bör du se till att stänga av skrivaren, dra ut strömsladden och ta bort alla kablar från baksidan av skrivaren innan du påbörjar dessa uppgifter.

- 1 Se till att skrivaren är avstängd.
- 2 Vrid skruven på vänster lucka moturs.

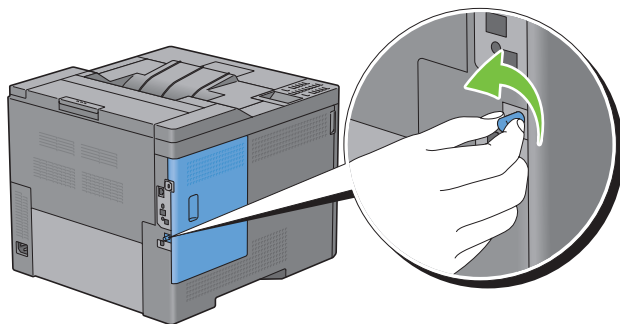

- 3 Skjut vänster lucka mot skrivarens baksida.

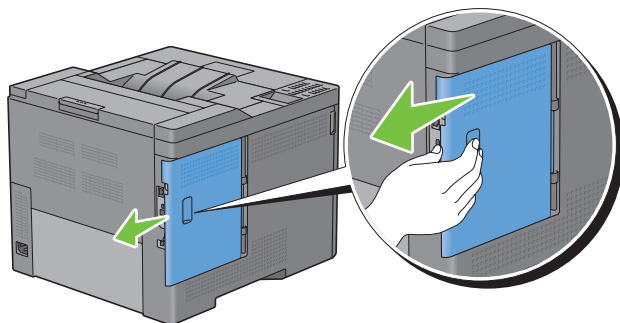

- 4 Öppna vänster lucka helt.

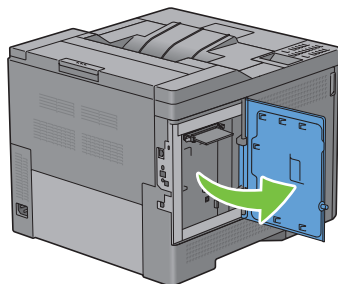

- 5 Tryck klämmorna på båda sidor om platsen utåt för att komma åt minnesmodulen.

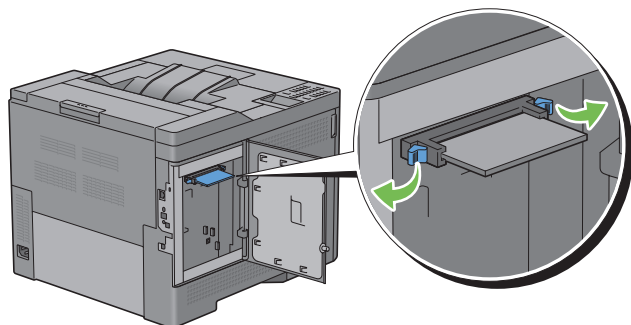

- 6 Håll i minnesmodulen och dra ut den.

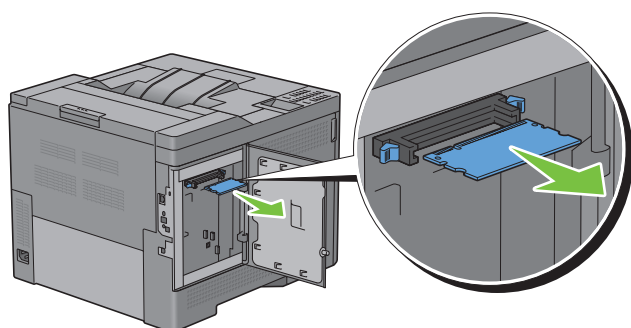

- 7 Stäng vänster lucka och skjut den mot skrivarens framsida.

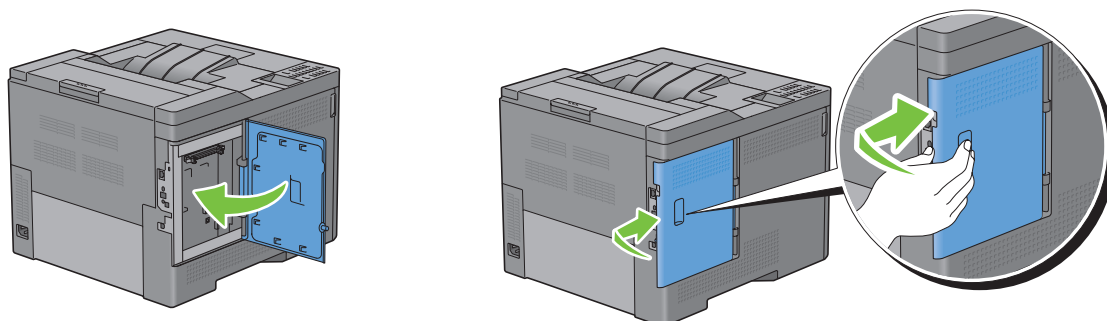

- 8 Vrid skruven medurs.

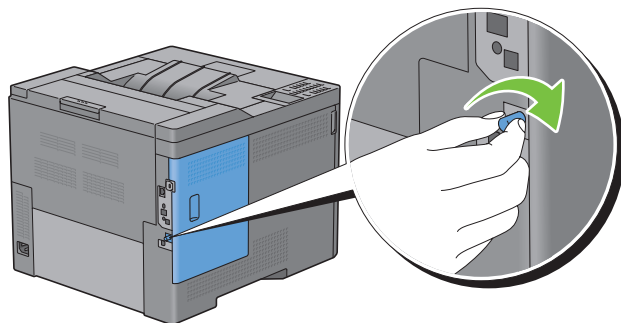

- 9 Slå på skrivaren.

Ta bort den extra arkmataren för 550 ark

! **VARNING:** Om du tar bort den extra arkmataren för 550 ark (magasin 2) bör du se till att stänga av skrivaren, dra ut strömsladden och ta bort alla kablar från baksidan av skrivaren innan du påbörjar dessa uppgifter.

- 1 Försäkra dig om att skrivaren är avstängd och ta sedan bort alla kablar från skrivarens baksida.
- 2 Dra ut magasin 1 ur skrivaren cirka 200 mm.

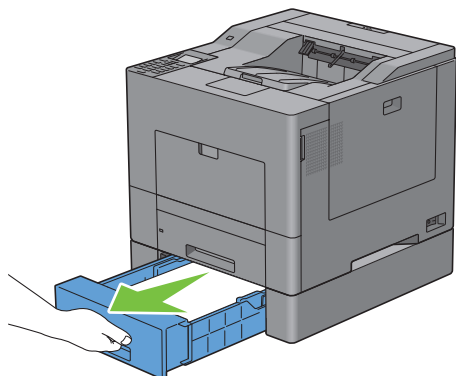

- 3 Håll magasin 1 med båda händer och ta bort det från skrivaren.

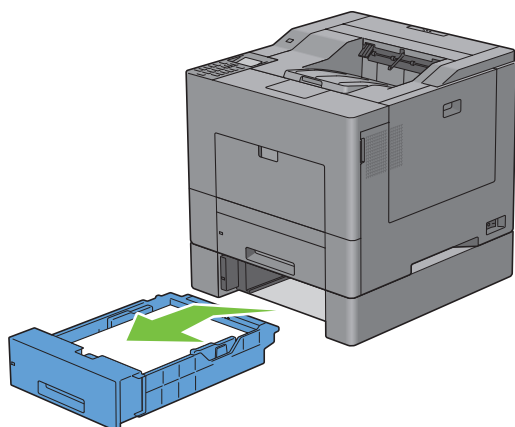

- 4 Ta bort de två skruvarna som gör så att skrivaren och den extra arkmataren för 550 ark sitter ihop genom att skruva bort dem med ett mynt eller liknande föremål.

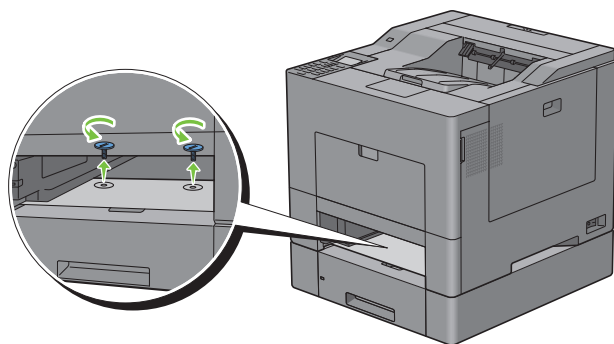

- 5 Lyft försiktigt bort skrivaren från den extra arkmataren för 550 ark och placera den på en jämn yta.

! **VARNING:** Två personer behövs för att lyfta skrivaren.

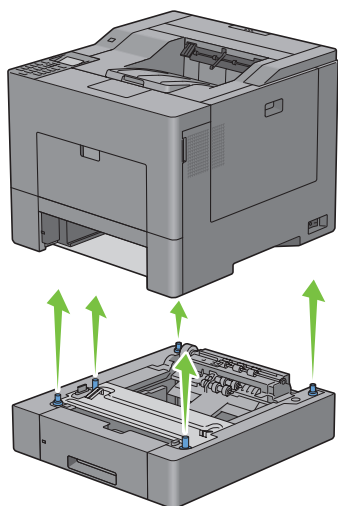

6 Sätt i magasin 1 i skrivaren och tryck in det till det tar stopp.

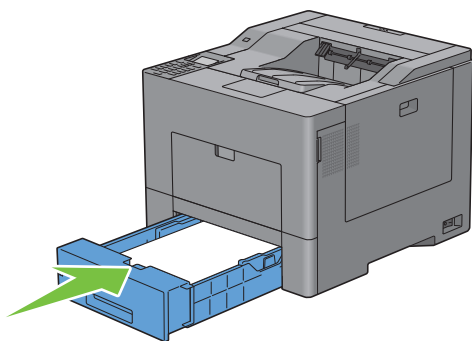

△ FÖRSIKTIGT: Var inte för hårdhänt med facket. Detta kan skada facket eller insidan av skrivaren.

7 Anslut alla kablar igen på skrivarens baksida och slå på skrivaren.

Ta bort den extra trådlösa adaptorn

! **VARNING:** Om du tar bort en extra trådlös adapter bör du se till att stänga av skrivaren, dra ut strömsladden och ta bort alla kablar från baksidan av skrivaren innan du påbörjar dessa uppgifter.

- 1 Se till att skrivaren är avstängd.
- 2 Vrid skruven på vänster sidolucka moturs för att ta bort den.

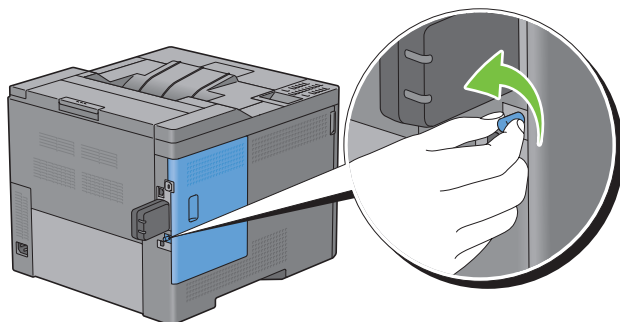

- 3 Skjut vänster lucka mot skrivarens baksida.

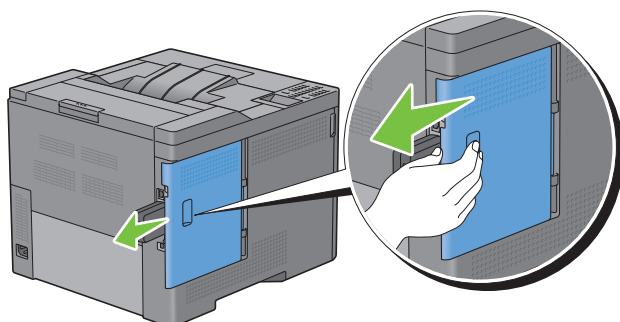

- 4 Öppna vänster lucka helt.

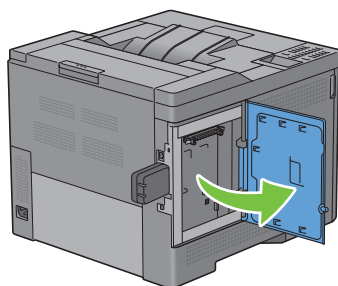

- 5 Ta bort den trådlösa adaptorn från skrivaren genom att ta loss adaptorns fäste och trycka den trådlösa adaptorn mot skrivarens framsida.

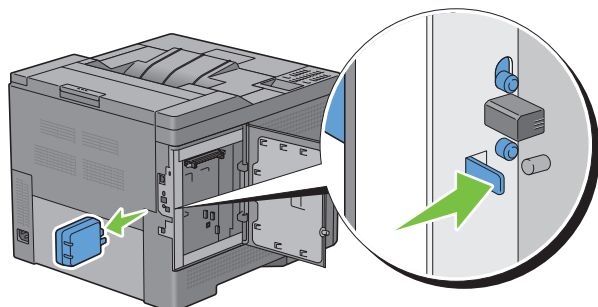

- 6 Stäng vänster lucka och skjut den mot skrivarens framsida.

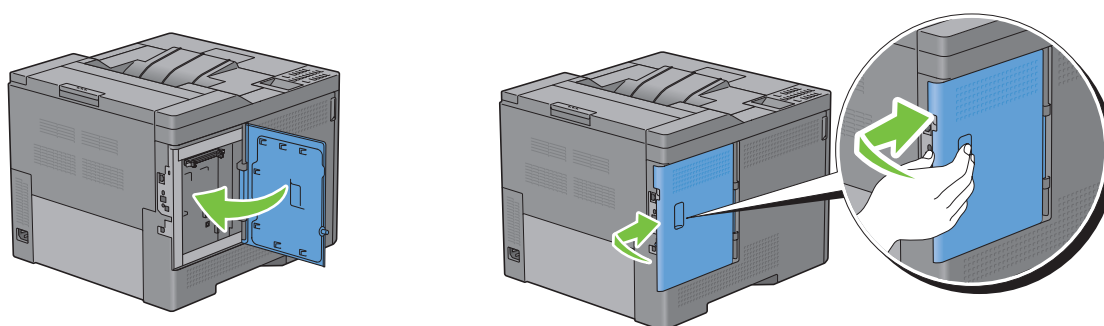

- 7 Vrid skruven medurs.

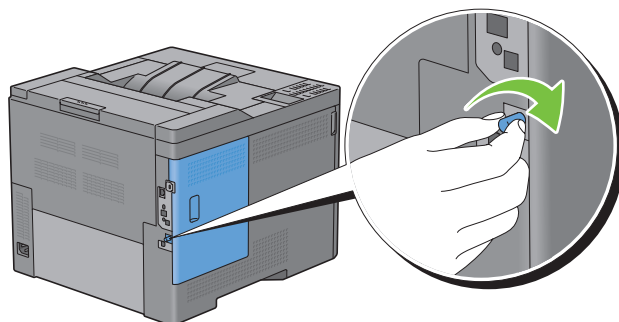

- 8 Slå på skrivaren.

Ta bort den extra hårddisken

! **VARNING:** Om du tar bort en extra trådlös adapter bör du se till att stänga av skrivaren, dra ut strömsladden och ta bort alla kablar från baksidan av skrivaren innan du påbörjar dessa uppgifter.

- 1 Se till att skrivaren är avstängd.
- 2 Vrid skruven på kontrollpanelen moturs

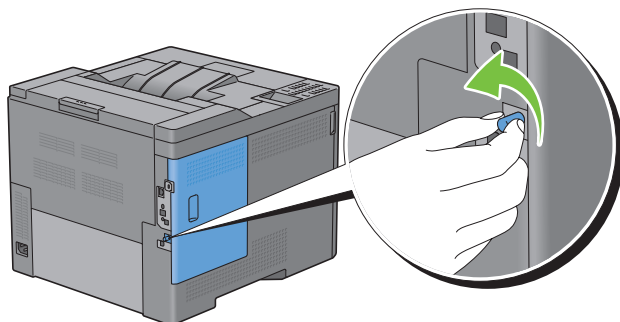

- 3 Skjut vänster lucka mot skrivarens baksida.

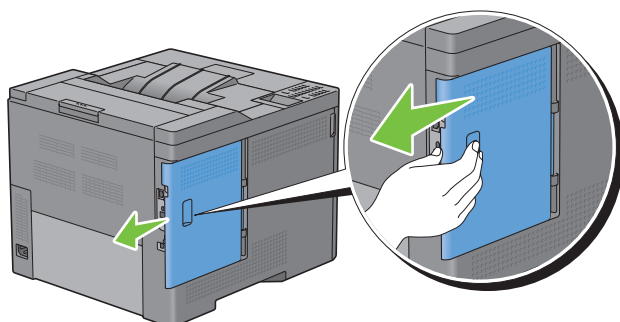

- 4 Öppna vänster lucka helt.

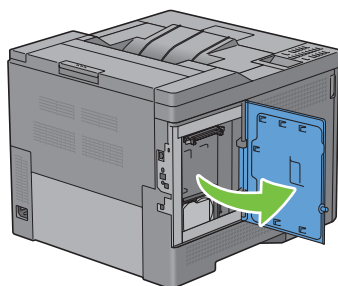

- 5 Ta bort hårddisken från skrivaren genom att lossa hårddiskens krok.

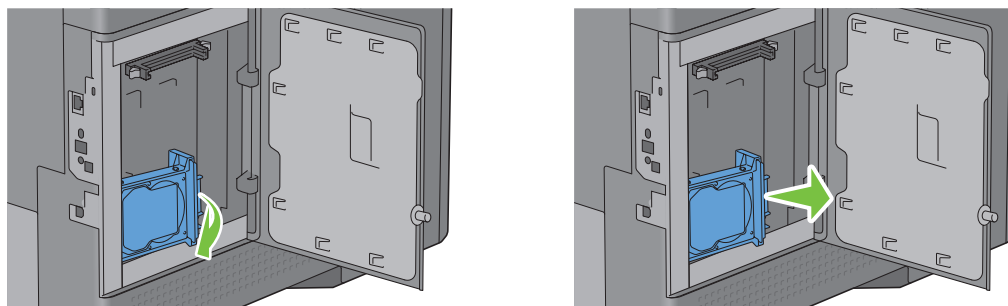

- 6 Stäng vänster lucka och skjut den mot skrivarens framsida.

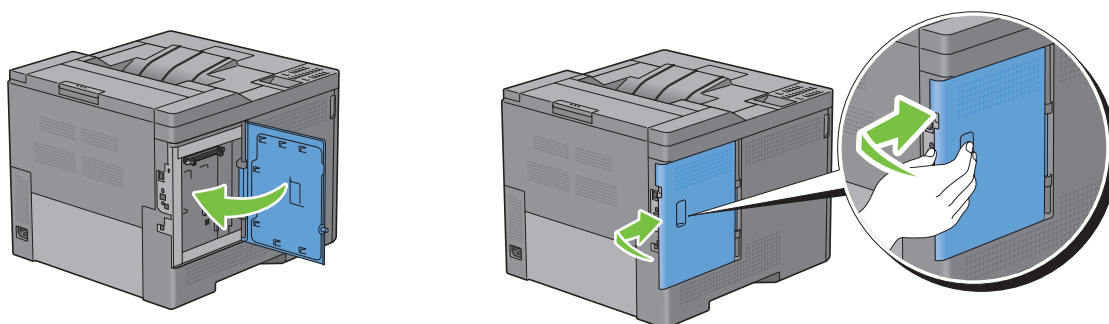

- 7 Vrid skruven medurs.

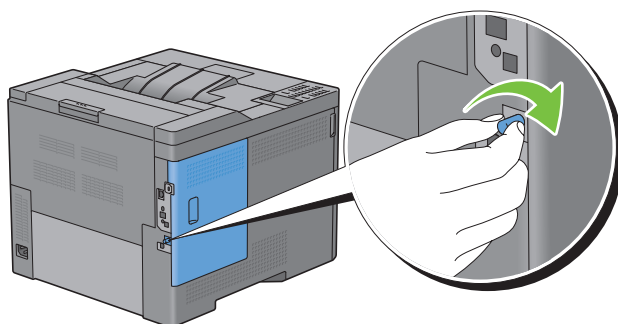

- 8 Slå på skrivaren.

Åtgärda pappersstopp

Genom val av lämpliga utskriftsmaterial och rätt laddning kan du undvika pappersstopp. Se ”Riktlinjer för utskriftsmaterial” för ytterligare information.

 **ANMÄRKNING:** Bilderna som används i denna manual är av Dell™ C3760dn Color Laser Printer om inte annat anges.

 **ANMÄRKNING:** Innan du köper större mängder av något utskriftsmaterial rekommenderas att du gör en provutskrift först.

Undvika pappersstopp

- Använd endast rekommenderat utskriftsmaterial. Se ”Riktlinjer för utskriftsmaterial” för ytterligare information.
- Se ”Ladda Utskriftsmaterial i Magasin 1 och den extra arkmataren för 550 ark” och ”Ladda utskriftsmedia i MPF” för att ladda utskriftsmaterial korrekt.
- Fyll inte på för mycket i utskriftsmaterialkällorna. Se till att höjden på bunten med utskriftsmaterial inte överskrider maximal höjd angiven med linjen för laddning i magasinet.
- Ladda inte skrynkligt, fuktigt eller krullat utskriftsmaterial.
- Vik, lufta och räta ut utskriftsmaterial innan du laddar det. Om ett stopp uppstår med utskriftsmaterial försök att mata ett ark i taget genom flersyftesmataren (MPF).
- Använd inte utskriftsmaterial som du har klippt eller beskurit själv.
- Blanda inte utskriftsmaterial av olika storlek, vikt eller typ i samma utskriftsmaterial källa.
- Se till att den rekommenderade utskriftssidan ligger uppåt när du lägger i utskriftsmaterialet.
- Förvara utskriftsmaterial i lämplig miljö. För mer information, se ”Förvaring av utskriftsmaterial”.
- Ta inte bort matarmagasinet under ett utskriftsjobb.
- Tryck in magasin 1 eller den extra arkmataren för 550 ark (magasin 2) rejält efter laddning.
- Se till att alla kablar som ansluts till skrivaren är fastsatta ordentligt.
- Om du sätter styrskenorna för snävt kan det orsaka pappersstopp.
- Torka bromsrullarna i magasinet eller MPF med en i vatten lätt fuktad trasa om stopp uppstår ofta på grund av felaktig matning av papper.

Identifiera platsen för pappersstopp

! **VARNING:** Försök inte åtgärda några pappersstopp genom att använda verktyg eller instrument. Det kan skada skrivaren permanent.

Följande illustrationer visar var pappersstopp kan uppstå längs pappersbanan.

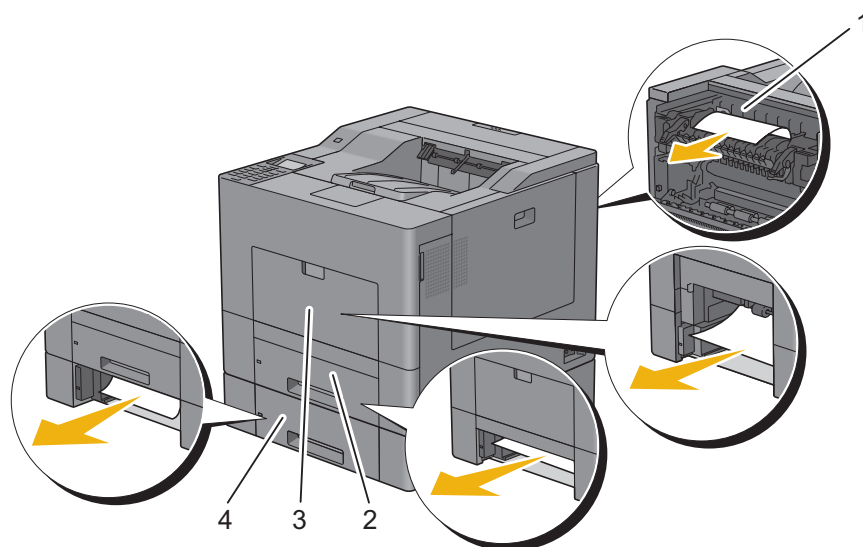

1	Fixeringsenhet
2	Magasin1
3	MPF
4	Extra arkmatare för 550 ark

Rensa pappersstopp i MPF

✎ ANMÄRKNING: För att åtgärda felet som visas på LCD-panelen måste du rensa allt utskriftsmaterial från pappersbanan.

Om felkod: 050-112 visas:

- 1 Ta bort allt papper som är laddat i MPF.

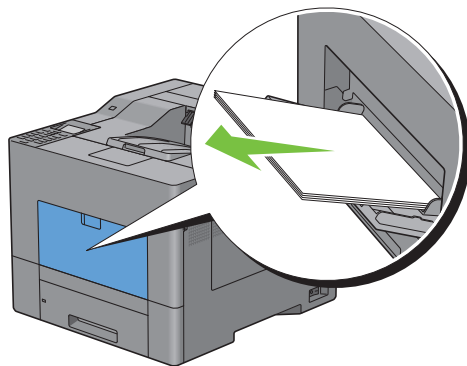

- 2 Ta tag i båda sidor av MPF-facket och dra sedan ut det ur skrivaren.

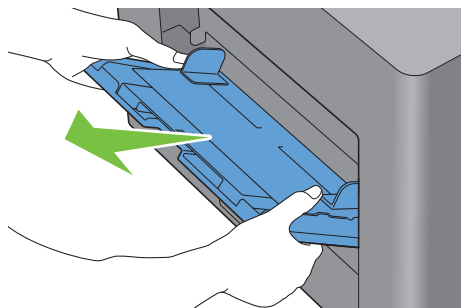

- 3 Dra ut magasin 1 ur skrivaren cirka 200 mm.

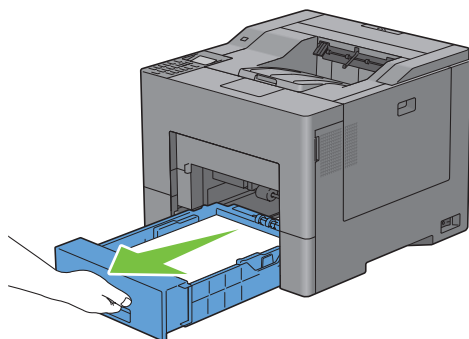

- 4 Håll magasin 1 med båda händer och ta bort det från skrivaren.

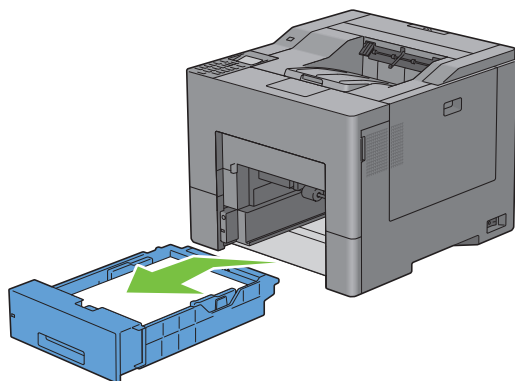

- 5 Ta bort pappret som fastnat.

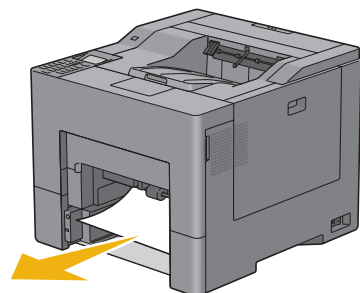

6 Sätt i magasin 1 i skrivaren och tryck in det till det tar stopp.

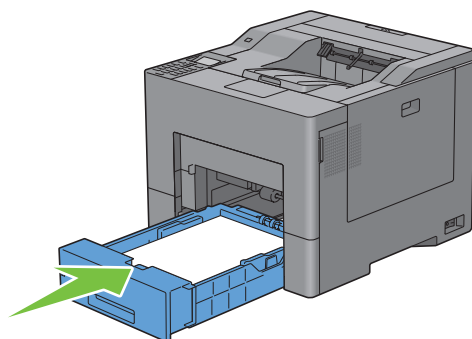

7 Sätt i MPF i skrivaren.

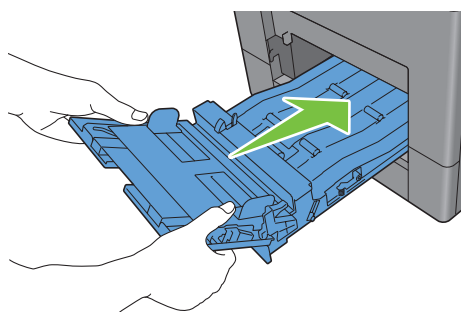

Om felkod: 050-129 visas:

Följ instruktionerna i "Om felkod: 050-129 visas:" för att rensa pappersstopp.

Åtgärda pappersstopp i magasin 1

ANMÄRKNING: För att åtgärda felet som visas på LCD-panelen måste du rensa allt utskriftsmaterial från pappersbanan.

1 Dra ut magasin 1 ur skrivaren cirka 200 mm.

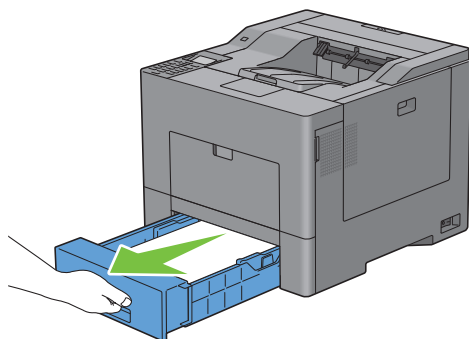

2 Håll magasin 1 med båda händer och ta bort det från skrivaren.

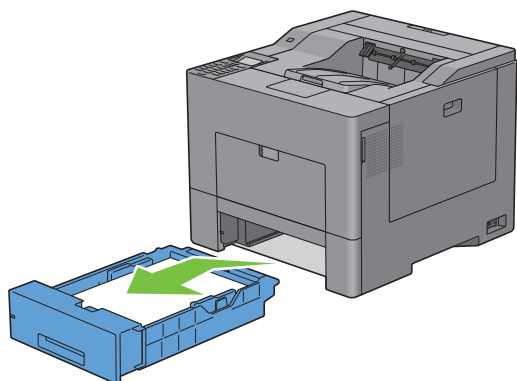

3 Ta bort pappret som fastnat.

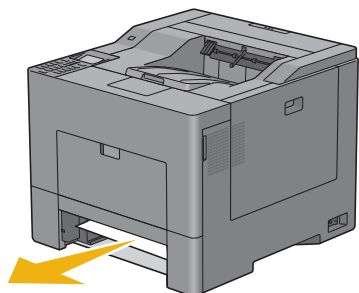

4 Sätt i magasin 1 i skrivaren och tryck in det till det tar stopp.

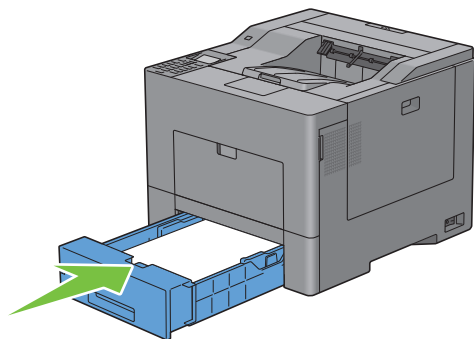

5 Tryck på knappen ✓ (Ange).

Åtgärda pappersstopp i fixeringsenheten

 **ANMÄRKNING:** För att åtgärda felet som visas på LCD-panelen måste du rensa allt utskriftsmaterial från pappersbanan.

Om felkod: 050-111 visas:

- 1 Tryck ner regeln för att öppna den bakre luckan.

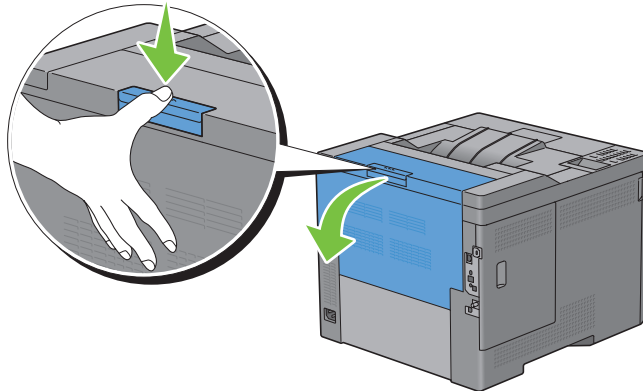

- 2 Lyft upp spärrarna på båda sidor av fixeringsenheten.

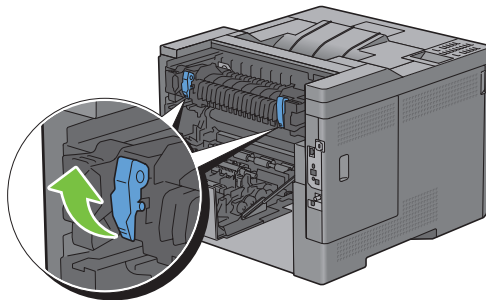

- 3 Håll i och sänk fliken för att öppna den inre delen.

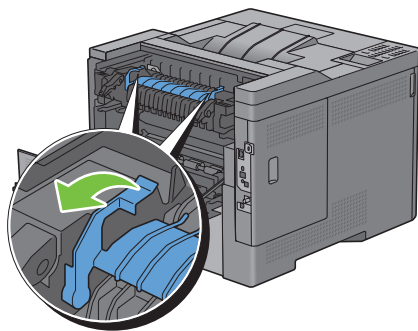

- 4 Ta bort pappret som fastnat.

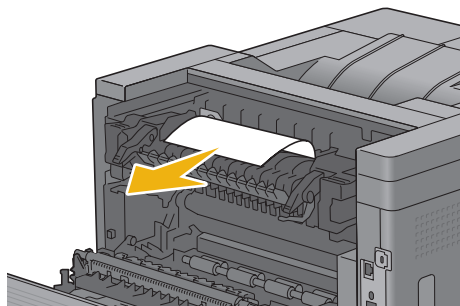

- 5 Sätt tillbaka den inre delen.

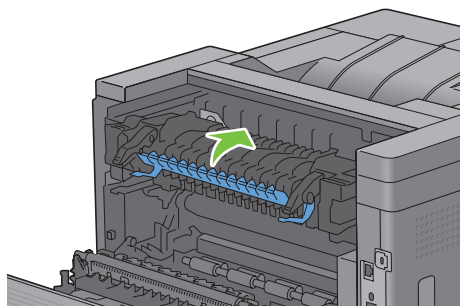

- 6 Tryck ner spärrarna på båda sidor av fixeringsenheten och stäng sedan den bakre luckan.

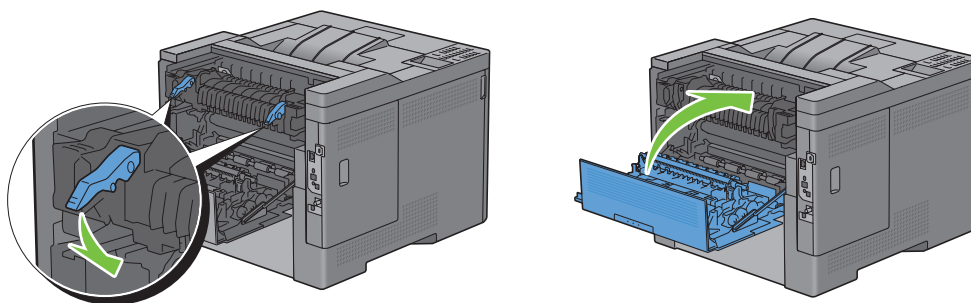

Om felkod: 050-129 visas:

- 1 Ta bort allt papper som är laddat i MPF

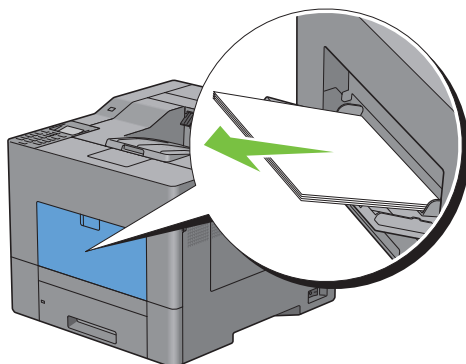

- 2 Ta tag i båda sidor av MPF-facket och dra sedan ut det ur skrivaren.

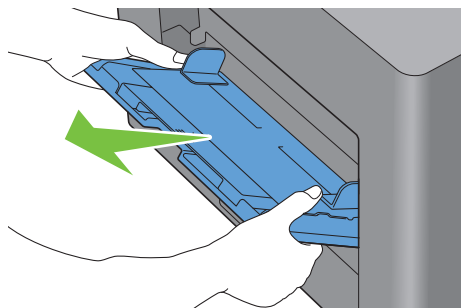

- 3 Dra ut magasin 1 ur skrivaren cirka 200 mm.

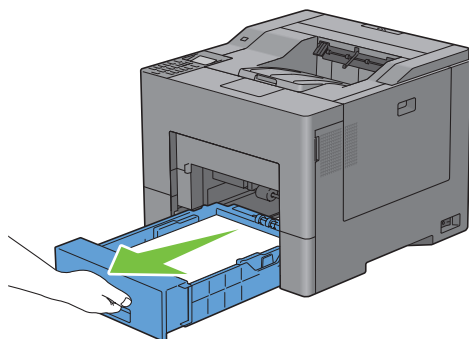

- 4 Håll magasin 1 med båda händer och ta bort det från skrivaren.

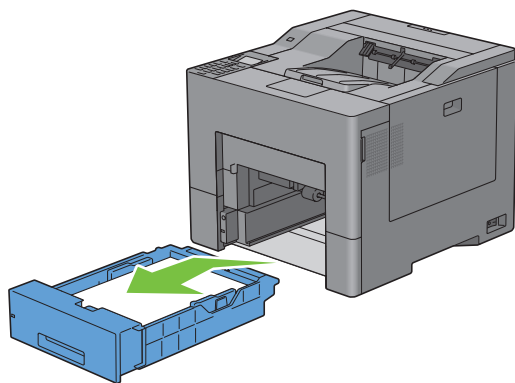

Om du kan se pappret som fastnat:

- a Ta bort pappret som fastnat.

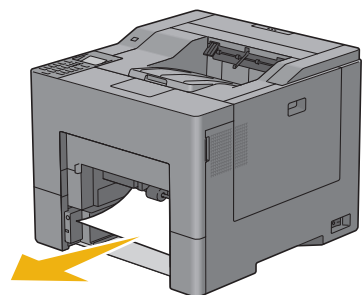

- b** Sätt i magasin 1 och MPF-enheten i skrivaren igen.

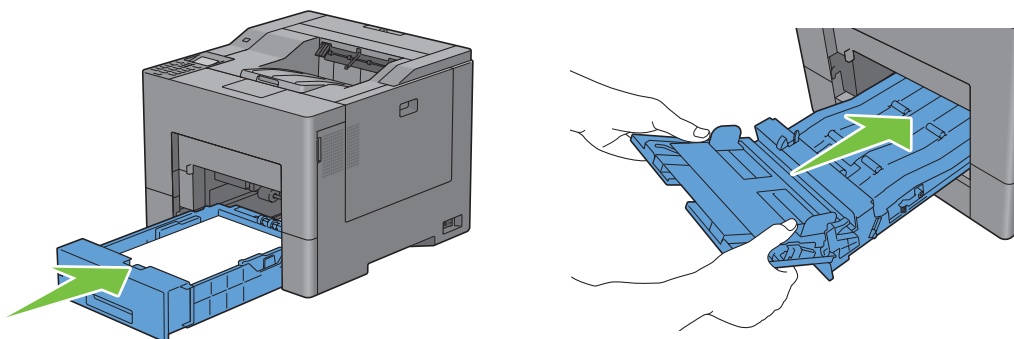

Om du inte kan se pappret som fastnat:

- a** Gå till nästa steg.
5 Tryck ner regeln för att öppna den bakre luckan.

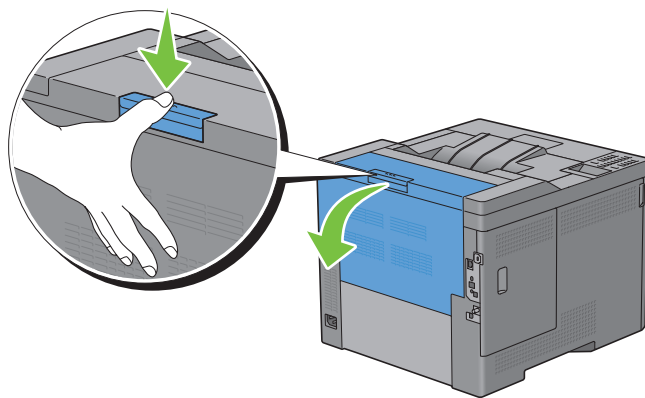

- 6** Lyft upp spärrarna på båda sidor av fixeringsenheten.

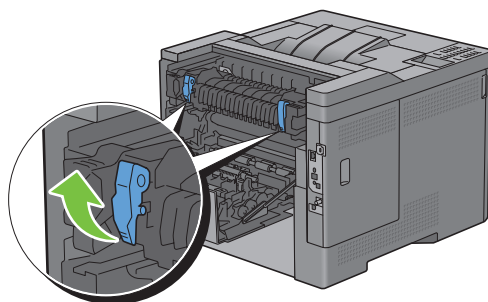

7 Håll i och sänk fliken för att öppna den inre delen.

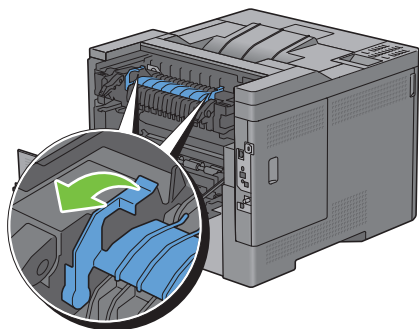

8 Ta bort pappret som fastnat.

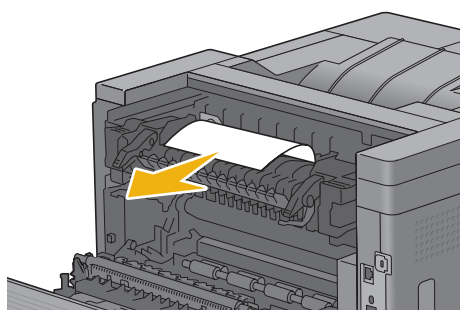

9 Sätt tillbaka den inre delen.

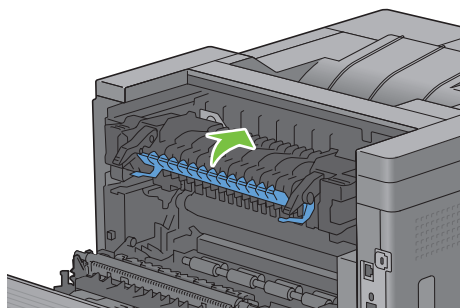

10 Tryck ner spärrarna på båda sidor av fixeringsenheten och stäng sedan den bakre luckan.

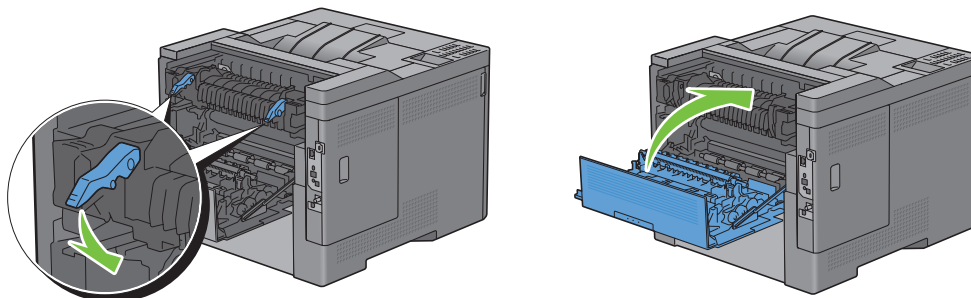

- 11 Sätt i magasin 1 i skrivaren och tryck in det till det tar stopp.

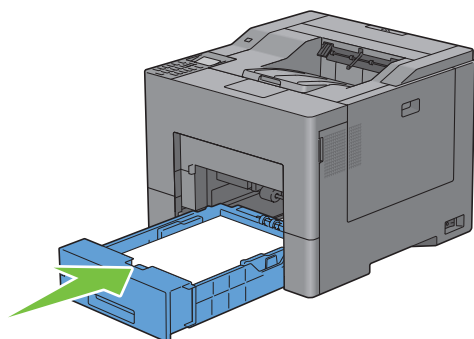

- 12 Sätt i MPF i skrivaren.

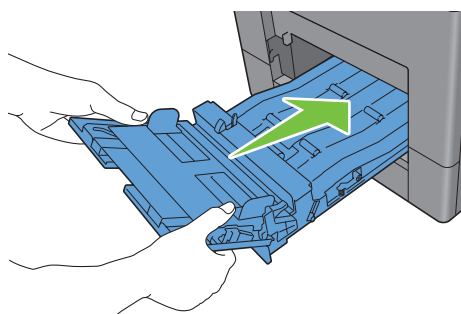

Åtgärda pappersstopp i den extra arkmataren för 550 ark

 **ANMÄRKNING:** För att åtgärda felet som visas på LCD-panelen måste du rensa allt utskriftsmaterial från pappersbanan.

- 1 Dra ut den extra arkmataren för 550 ark ur skrivaren cirka 200 mm.

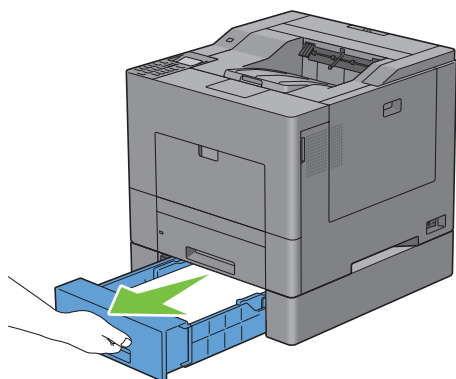

2 Håll den extra arkmataren för 550 ark med båda händer och ta bort den från skrivaren.

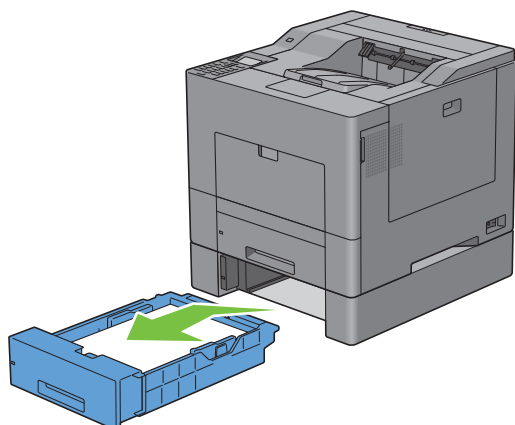

3 Ta bort pappret som fastnat.

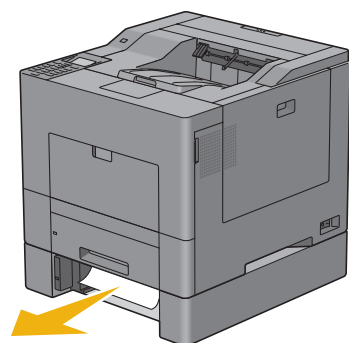

4 Sätt i den extra arkmataren för 550 ark i skrivaren och tryck in till det tar stopp.

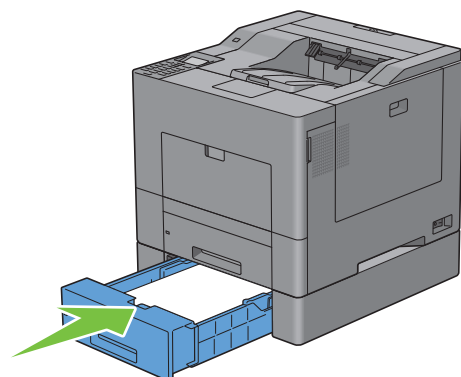

Felsökning

29 Felsökningsguide	363
---------------------------	-----

Felsökningsguide

Grundläggande skrivarproblem

En del skrivarproblem kan vara enkla att lösa. Om ett problem uppstår med din skrivare kontrollerar du följande punkter:

- Nätkabeln är isatt ordentligt i skrivaren och uttaget är ordentligt jordat.
- Skrivaren är påslagen.
- Eluttaget inte är avstängt vid någon kontakt eller strömbrytare.
- Annan elektrisk utrustning ansluten till uttaget fungerar.
- All extra utrustning är ordentligt installerad.

Om du har kontrollerat allt ovan och fortfarande har problem stänger du av skrivaren och väntar i 10 sekunder. Sätt sedan på skrivaren igen. Det brukar lösa problemet.



 **ANMÄRKNING:** Om felmeddelanden visas på LCD-panelen eller på din datorskärm, följ instruktionerna på skärmen för att lösa skrivarproblemen. För information om felmeddelanden och felkoder, se "Förstå skrivarmeddelanden".

Displayproblem

Problem	Åtgärd
Menyinställningar som ändras från styrpanelen har ingen verkan.	Inställningar i programvaran, skrivardrivrutinen eller skrivartillbehören upphäver inställningarna gjorda på styrpanelen.

Utskriftsproblem

 **ANMÄRKNING:** Om Panellåskontroll är inställd på Aktivera måste du skriva in lösenordet på fyra tecken för att komma åt menyn Admininställningar.

Problem	Åtgärd
Jobbet skrevs inte ut korrekt eller felaktiga tecken skrevs ut.	<p>Se till att toppmenyn visas på LCD-panelen innan du skickar ett jobb för utskrift. Tryck på knappen  (Meny) när du vill återgå till toppmenyn.</p> <p>Se till att utskriftsmaterialet är laddat i skrivaren. Tryck på knappen  (Meny) när du vill återgå till toppmenyn.</p> <p>Bekräfta att skrivaren använder rätt sidbeskrivningsspråk (PDL).</p> <p>Bekräfta att du använder korrekt skrivardrivrutin.</p> <p>Kontrollera att rätt USB- eller Ethernet-kabel är ansluten till skrivaren.</p> <p>Bekräfta att korrekt utskriftsmaterialstorlek är vald.</p> <p>Om du använder buffert för utskrift bekräftar du att bufferten inte stannat.</p> <p>Kontrollera skrivarens gränssnitt från Admininställningar.</p> <p>Bestäm vilket värdegränssnitt du använder. Skriv ut en panelinställningsrapport för att bekräfta att nuvarande gränssnittsinställningar är rätt.</p>

Problem	Åtgärd
Utskriftsmaterial felmatas eller matningar med flera papper förekommer.	<p>Se till att utskriftsmaterialet du använder uppfyller kraven för din skrivare. Se "Papperstyper som stöds" för ytterligare information.</p> <p>Lufta utskriftsmaterialet innan du laddar det.</p> <p>Se till att utskriftsmaterialet är korrekt laddat.</p> <p>Se till att styrskenorna för pappersbredd och längd för utskriftsmaterialkällorna är korrekt justerade.</p> <p>Se till att magasin 1, den extra arkmataren för 550 ark (magasin 2) eller flersyftesmatarenheten (MPF) är säkert insatta.</p> <p>Ladda in magasin 1, den extra arkmataren för 550 ark eller MPF med för mycket papper.</p> <p>För inte in utskriftsmaterial i MPF med våld när du laddar den, den kan då bli skev eller böjd.</p> <p>Se till att utskriftsmaterial inte är krullat.</p> <p>Lägg den rekommenderade utskriftssidan uppåt. Se "Ladda Utskriftsmaterial i Magasin 1 och den extra arkmataren för 550 ark" för ytterligare information.</p> <p>Vänd utskriftsmaterialet upp och ner eller fram och bak och försök att skriva ut igen för att se om matningen förbättras.</p> <p>Blanda inte olika sorters utskriftsmaterial.</p> <p>Blanda inte buntar av utskriftsmaterial.</p> <p>Ta bort de översta och understa krullade arken i en bunt innan du laddar utskriftsmaterialet.</p> <p>Ladda utskriftsmaterial endast när magasin 1, den extra arkmataren för 550 ark eller MPF är tomma.</p> <p>Torka bromsvalsen i magasin 1, den extra arkmataren för 550 ark eller MPF med en trasa fuktad med vatten.</p>
Kuvertet är skrynkligt efter utskrift.	Se till att kuvertet är ordentligt laddat i MPF så som instruerades i "Ladda ett kuvert i MPF".
Sidbrytning på oväntade ställen.	Öka värdet för Time-Out genom att använda styrpanelen, Verktyslådan eller Dell™ Printer Configuration Web Tool .
Utskriftsmaterial staplas inte ordentligt i utmatningsfacket.	Vänd högen med utskriftsmaterial i magasin 1 eller MPF.
Det går inte att utföra manuell duplexutskrift.	Välj Vik längs kortsida eller Vik längs långsida från rullgardinsmenyn Duplex på fliken Allmänt i skrivardrivrutinen.
Det går inte att skriva ut från magasin 1 eller den extra arkmataren för 550 ark för att utskriftsmaterialet i magasin 1 eller den extra arkmataren för 550 ark är krullade.	Ladda utskriftsmaterialet i MPF.

Problem med utskriftskvaliteten

 **ANMÄRKNING:** Några av följande procedurer som använder sig av **Vertygslåda** kan även genomföras med hjälp av styrpanelen eller **Dell Printer Configuration Web Tool**. För information om hur man använder styrpanelen och **Dell Printer Configuration Web Tool**, se "Förstå skrivarmenyerna" och "Dell™ Printer Configuration Web Tool".

- Utskriften är för ljus
- Tonern smetar ut sig eller utskriften hamnar utanför sidan
- Slumpvisa fläckar/suddiga bilder
- Hela utskriften är tom
- Ränder syns på utskriften
- Delar av eller hela utskriften är svart
- Breda färgprickar
- Vertikala tomrum
- Spöktryck
- Ljussvaghet
- Dimma
- Bead-Carry-Out (BCO)
- Tandade tecken
- Band
- Maskinmärke
- Skrynkligt/fläckigt papper
- Skada på papprets övre kant

Utskriften är för ljus



Åtgärd	Ja	Nej
1 Tonerkassetterna kan vara slut eller behöva bytas. Bekräfta mängden toner som återstår för varje tonerkassett. a Kontrollera tonernivån på fliken Status i Statusmonitorn. b Byt ut tonerkassetterna vid behov. Lösör detta ditt problem?	Uppgiften är slutförd.	Gå till åtgärd 2.

Åtgärd	Ja	Nej
<p>2 Om du använder icke-Dell tonerkassetter, aktivera alternativet Icke-Dell toner.</p> <p>a Starta Verktygslåda och klicka på Underhåll på fliken Skrivarunderhåll.</p> <p>b Se till att kryssrutan På under Icke-Dell toner är markerad.</p> <p>Löser detta ditt problem?</p>	Uppgiften är slutförd.	Gå till åtgärd 3.
<p>3 Avaktivera Toner sparläge i skrivardrivrutinen.</p> <p>a På fliken Övrigt, se till att Avär markerat i rullgardinsmenyn Toner sparläge.</p> <p>Löser detta ditt problem?</p>	Uppgiften är slutförd.	Gå till åtgärd 4.
<p>4 Ytan på utskriftsmaterialet kan vara ojämn. Försök att ändra inställningen för Papperstyp i skrivardrivrutinen. Till exempel, ändra vanligt papper till tjockt.</p> <p>a På fliken Allmänt ändrar du inställningen Papperstyp.</p> <p>Löser detta ditt problem?</p>	Uppgiften är slutförd.	Gå till åtgärd 5.
<p>5 Bekräfta att korrekt utskriftsmaterial används. Se "Rengöra Optisk rasterskannerfönster (ROS)". Om inte ska du använda det utskriftsmaterial som rekommenderas för skrivaren.</p> <p>Löser detta ditt problem?</p>	Uppgiften är slutförd.	Gå till åtgärd 6.
<p>6 Rengör skrivarens insida med hjälp av rengöringsstaven. Se "Rengöra Optisk rasterskannerfönster (ROS)".</p> <p>a Efter att rengöringen är slutförd, klicka på Diagramutskrift på fliken Diagnos.</p> <p>b Klicka på Breddkonfigureringsdiagram.</p> <p>Breddkonfigureringsdiagrammet skrivs ut.</p> <p>Löser detta ditt problem?</p>	Uppgiften är slutförd.	Gå till åtgärd 7.
<p>7 Byt ut trumkassetterna.</p> <p>a Byt ut trumkassetterna. Se "Byta ut trumkassetterna".</p> <p>b När du bytt ut trumkassetterna klickar du på Diagramutskrift på fliken Diagnos.</p> <p>c Klicka på 4-färgskonfigureringsdiagram.</p> <p>4-färgskonfigureringsdiagrammet skrivs ut.</p> <p>Löser detta ditt problem?</p>	Uppgiften är slutförd.	Kontakta Dell.

Tonern smetar ut sig eller utskriften hamnar utanför sidan



Åtgärd	Ja	Nej
<p>1 Ytan på utskriftsmaterialet kan vara ojämn. Försök att ändra inställningen för Papperstyp i skrivardrivrutinen. Till exempel, ändra vanligt papper till tjockt.</p> <p>a På fliken Allmänt ändrar du inställningen Papperstyp.</p> <p>Löser detta ditt problem?</p>	Uppgiften är slutförd.	Gå till åtgärd 2.
<p>2 Bekräfta att korrekt utskriftsmaterial används. Se "Papperstyper som stöds". Om inte ska du använda det utskriftsmaterial som rekommenderas för skrivaren.</p> <p>Löser detta ditt problem?</p>	Uppgiften är slutförd.	Gå till åtgärd 3.
<p>3 Byt ut trumkassetterna.</p> <p>a Byt ut trumkassetterna. Se "Byta ut trumkassetterna".</p> <p>b Efter att du har bytt ut trumkassetterna gör en provutskrift av ditt dokument igen.</p> <p>Löser detta ditt problem?</p>	Uppgiften är slutförd.	Gå till åtgärd 4.
<p>4 Byt ut fixeringsenheten.</p> <p>a Byt ut fixeringsenheten. Se "Byta ut fixeringsenheten".</p> <p>b När du bytt ut fixeringsenheten klickar du på Diagramutskrift på fliken Diagnos.</p> <p>c Klicka på Breddkonfigureringsdiagram.</p> <p>Breddkonfigureringsdiagrammet skrivs ut.</p> <p>Löser detta ditt problem?</p>	Uppgiften är slutförd.	Gå till åtgärd 5.
<p>5 Byta ut överföringsbandenhet, 2:a bandöverföringsvals (2:a BTR) och bromsvals.</p> <p>a Byta ut överföringsbandenhet, 2:a BTR och bromsvals. Se "Byta ut Överföringsbandenheten, 2:a Bandöverföringsvalsen (2:a BTR) och Bromsvalsen".</p> <p>b Efter att du bytt ut överföringsbandenhet, 2:a BTR och bromsvals, klicka på Diagramutskrift på fliken Diagnos.</p> <p>c Klicka på Breddkonfigureringsdiagram.</p> <p>Breddkonfigureringsdiagrammet skrivs ut.</p> <p>Löser detta ditt problem?</p>	Uppgiften är slutförd.	Kontakta Dell.

Slumpvisa fläckar/suddiga bilder

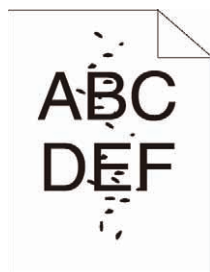

Åtgärd	Ja	Nej
1 Se till att tonerkassetterna är ordentligt installerade. Se "Installera en tonerkassett". Lösers detta ditt problem?	Uppgiften är slutförd.	Gå till åtgärd 2.
2 Se till att trumkassetterna är ordentligt installerade. Se "Installera en trumkassett". Lösers detta ditt problem?	Uppgiften är slutförd.	Gå till åtgärd 3.
3 Byt ut trumkassetterna. a Byt ut trumkassetterna. Se "Byta ut trumkassetterna". b När du bytt ut trumkassetterna klickar du på Diagramutskrift på fliken Diagnos . c Klicka på Breddkonfigureringsdiagram . Breddkonfigureringsdiagrammet skrivs ut. Lösers detta ditt problem?	Uppgiften är slutförd.	Kontakta Dell.

Hela utskriften är tom



Åtgärd	Ja	Nej
1 Tonerkassetterna kan vara slut eller behöva bytas. Bekräfta mängden toner som återstår för varje tonerkassett. a Kontrollera tonernivån på fliken Status i Statusmonitorn. b Byt ut tonerkassetterna vid behov. Lösers detta ditt problem?	Uppgiften är slutförd.	Gå till åtgärd 2.

Åtgärd	Ja	Nej
<p>2 Om du använder icke-Dell tonerkassetter, aktivera alternativet Icke-Dell toner.</p> <p>a Starta Verktyslåda och klicka på Underhåll på fliken Skrivarunderhåll.</p> <p>b Se till att kryssrutan På under Icke-Dell toner är markerad.</p> <p>Löser detta ditt problem?</p>	Uppgiften är slutförd.	Gå till åtgärd 3.
<p>3 Avaktivera Toner sparläge i skrivardrivrutinen.</p> <p>a På fliken Övrigt, se till att Av är markerat i rullgardinsmenyn Toner sparläge.</p> <p>Löser detta ditt problem?</p>	Uppgiften är slutförd.	Gå till åtgärd 4.
<p>4 Ytan på utskriftsmaterialet kan vara ojämn. Försök att ändra inställningen för Papperstyp i skrivardrivrutinen. Till exempel, ändra vanligt papper till tjockt.</p> <p>a På fliken Allmänt ändrar du inställningen Papperstyp.</p> <p>Löser detta ditt problem?</p>	Uppgiften är slutförd.	Gå till åtgärd 5.
<p>5 Bekräfta att korrekt utskriftsmaterial används. Se "Papperstyper som stöds". Om inte ska du använda det utskriftsmaterial som rekommenderas för skrivaren.</p> <p>Löser detta ditt problem?</p>	Uppgiften är slutförd.	Gå till åtgärd 6.
<p>6 Byt ut trumkassetterna.</p> <p>a Byt ut trumkassetterna. Se "Byta ut trumkassetterna".</p> <p>b När du bytt ut trumkassetterna klickar du på Diagramutskrift på fliken Diagnos.</p> <p>c Klicka på 4-färgskonfigureringsdiagram.</p> <p>4-färgskonfigureringsdiagrammet skrivs ut.</p> <p>Löser detta ditt problem?</p>	Uppgiften är slutförd.	Kontakta Dell.

Ränder syns på utskriften



Åtgärd	Ja	Nej
<p>1 Tonerkassetterna kan vara slut eller behöva bytas. Bekräfta mängden toner som återstår för varje tonerkassett.</p> <p>a Kontrollera tonernivån på fliken Status i Statusmonitorn.</p> <p>b Byt ut tonerkassetterna vid behov.</p> <p>Löser detta ditt problem?</p>	Uppgiften är slutförd.	Gå till åtgärd 2.

Åtgärd	Ja	Nej
<p>2 Om du använder icke-Dell tonerkassetter, aktivera alternativet Icke-Dell toner.</p> <p>a Starta Verktygslåda och klicka på Underhåll på fliken Skrivarunderhåll.</p> <p>b Se till att kryssrutan På under Icke-Dell toner är markerad.</p> <p>Löser detta ditt problem?</p>	Uppgiften är slutförd.	Gå till åtgärd 3.
<p>3 Byt ut trumkassetterna.</p> <p>a Byt ut trumkassetterna. Se "Byta ut trumkassetterna".</p> <p>b När du bytt ut trumkassetterna klickar du på Diagramutskrift på fliken Diagnos.</p> <p>c Klicka på 4-färgskonfigureringsdiagram.</p> <p>4-färgskonfigureringsdiagrammet skrivs ut.</p> <p>Löser detta ditt problem?</p>	Uppgiften är slutförd.	Kontakta Dell.

Delar av eller hela utskriften är svart



Åtgärd	Ja	Nej
<p>1 Se till att trumkassetterna är ordentligt installerade. Se "Installera en trumkassett".</p> <p>Löser detta ditt problem?</p>	Uppgiften är slutförd.	Gå till åtgärd 2.
<p>2 Se till att Utskriftsfärg är satt till Färg i skrivardrivrutinen.</p> <p>a På fliken Grafik ser du till att Utskriftsfärg är satt till Färg.</p> <p>Löser detta ditt problem?</p>	Uppgiften är slutförd.	Gå till åtgärd 3.
<p>3 Byt ut trumkassetterna.</p> <p>a Byt ut trumkassetterna. Se "Byta ut trumkassetterna".</p> <p>b När du bytt ut trumkassetterna klickar du på Diagramutskrift på fliken Diagnos.</p> <p>c Klicka på 4-färgskonfigureringsdiagram.</p> <p>4-färgskonfigureringsdiagrammet skrivs ut.</p> <p>Löser detta ditt problem?</p>	Uppgiften är slutförd.	Kontakta Dell.

Breda färgprickar

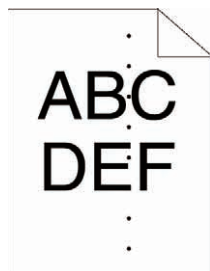

Åtgärd	Ja	Nej
<p>1 Lokalisera orsaken till problemet med hjälp av Breddkonfigureringsdiagrammet.</p> <p>a Starta Verktygslåda och klicka på Diagramutskrift på fliken Diagnos.</p> <p>b Klicka på Breddkonfigureringsdiagram. Breddkonfigureringsdiagrammet skrivs ut.</p> <p>c Jämför bredden på färgfläckarna på din utskrift med de i Breddkonfigureringsdiagrammet och lokalisera orsaken till problemet. Har orsaken till problemet hittats?</p>	<p>Fortsätt till den åtgärd som överensstämmer med platsen för problemet:</p> <ul style="list-style-type: none"> • Trumkassett - 2 • Fixeringsenhet - 3 • Överföringsbandenhet - 4 	<p>Kontakta Dell.</p>
<p>2 Byt ut trumkassetterna.</p> <p>a Byt ut trumkassetterna. Se "Byta ut trumkassetterna".</p> <p>b När du bytt ut trumkassetterna klickar du på Diagramutskrift på fliken Diagnos.</p> <p>c Klicka på Breddkonfigureringsdiagram. Breddkonfigureringsdiagrammet skrivs ut.</p> <p>Löser detta ditt problem?</p>	<p>Uppgiften är slutförd.</p>	<p>Kontakta Dell.</p>
<p>3 Byt ut fixeringsenheten.</p> <p>a Byt ut fixeringsenheten. Se "Byta ut fixeringsenheten".</p> <p>b När du bytt ut fixeringsenheten klickar du på Diagramutskrift på fliken Diagnos.</p> <p>c Klicka på Breddkonfigureringsdiagram. Breddkonfigureringsdiagrammet skrivs ut.</p> <p>Löser detta ditt problem?</p>	<p>Uppgiften är slutförd.</p>	<p>Kontakta Dell.</p>
<p>4 Byta ut överföringsbandenhet, 2:a BTR och bromsvalsen.</p> <p>a Byta ut överföringsbandenhet, 2:a BTR och bromsvalsen. Se "Byta ut Överföringsbandenheten, 2:a Bandöverföringsvalsen (2:a BTR) och Bromsvalsen".</p> <p>b Efter att du bytt ut överföringsbandenhet, 2:a BTR och bromsvals, klicka på Diagramutskrift på fliken Diagnos.</p> <p>c Klicka på Breddkonfigureringsdiagram. Breddkonfigureringsdiagrammet skrivs ut.</p> <p>Löser detta ditt problem?</p>	<p>Uppgiften är slutförd.</p>	<p>Kontakta Dell.</p>

Vertikala tomrum

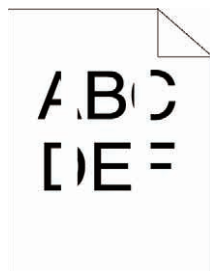

Åtgärd	Ja	Nej
<p>1 Rengör skrivarens insida med hjälp av rengöringsstaven. Se ”Rengöra Optisk rasterskannerfönster (ROS)”.</p> <p>a Efter att rengöringen är slutförd, klicka på Diagramutskrift på fliken Diagnos.</p> <p>b Klicka på Breddkonfigureringsdiagram. Breddkonfigureringsdiagrammet skrivs ut.</p> <p>Löser detta ditt problem?</p>	Uppgiften är slutförd.	Gå till åtgärd 2.
<p>2 Se till att ljusstrålen inte är övertäckt.</p> <p>a Ta bort trumkassetterna och förvara dem på en mörk plats. Se ”Ta bort trumkassetten”.</p> <p>b Kontrollera ljusstrålen och ta sedan bort avskärmningen.</p> <p>c Återinstallera trumkassetterna. Se ”Installera en trumkassett”.</p> <p>d Starta Verktyslåda och klicka på Diagramutskrift på fliken Diagnos.</p> <p>e Klicka på Breddkonfigureringsdiagram. Breddkonfigureringsdiagrammet skrivs ut.</p> <p>Löser detta ditt problem?</p>	Uppgiften är slutförd.	Gå till åtgärd 3.
<p>3 Byt ut trumkassetterna.</p> <p>a Byt ut trumkassetterna. Se ”Byta ut trumkassetterna”.</p> <p>b När du bytt ut trumkassetterna klickar du på Diagramutskrift på fliken Diagnos.</p> <p>c Klicka på Breddkonfigureringsdiagram. Breddkonfigureringsdiagrammet skrivs ut.</p> <p>Löser detta ditt problem?</p>	Uppgiften är slutförd.	Kontakta Dell.

Spöktryck

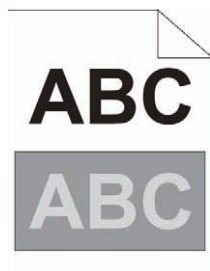

Åtgärd	Ja	Nej
<p>1 Lokalisera orsaken till problemet med hjälp av Spökkonfigureringsdiagrammet.</p> <p>a Starta Verktygslåda och klicka på Diagramutskrift på fliken Diagnos.</p> <p>b Klicka på Spökkonfigureringsdiagram. Spökkonfigureringsdiagrammet skrivs ut.</p> <p>Är typen av problem identifierad?</p>	<p>Fortsätt till den åtgärd som motsvarar typen av spöktryck.</p> <p>Positiv spökbild - 2a</p> <p>Negativ spökbild - 2b</p>	<p>Kontakta Dell.</p>
<p>2a Byt ut trumkassetterna.</p> <p>a Byt ut trumkassetterna. Se "Byta ut trumkassetterna".</p> <p>b När du bytt ut trumkassetterna klickar du på Diagramutskrift på fliken Diagnos.</p> <p>c Klicka på Spökkonfigureringsdiagram. Spökkonfigureringsdiagrammet skrivs ut.</p> <p>Löser detta ditt problem?</p>	<p>Uppgiften är slutförd.</p>	<p>Kontakta Dell.</p>
<p>2b Om du använder utskriftsmaterial som inte rekommenderas bör du använda det utskriftsmaterial som rekommenderas för skrivaren.</p> <p>Löser detta ditt problem?</p>	<p>Uppgiften är slutförd.</p>	<p>Gå till åtgärd 3.</p>
<p>3 Justera överföringsbiasen.</p> <p>a På styrpanelen trycker du på knappen  (Meny) och väljer Admininställningar→Underhåll→Justera överföringsbandenhet.</p> <p>b Välj K-förskjutning eller YMC-förskjutning och minska sedan värdet.</p> <p>c Starta Verktygslåda och klicka på Diagramutskrift på fliken Diagnos.</p> <p>d Klicka på Spökkonfigureringsdiagram. Spökkonfigureringsdiagrammet skrivs ut.</p> <p>Löser detta ditt problem?</p>	<p>Uppgiften är slutförd.</p>	<p>Kontakta Dell.</p>

Ljussvaghet



Åtgärd	Ja	Nej
1 Kontrollera mönstren för ljussvaghet med hjälp av Breddkonfigureringsdiagrammet. a Starta Verktygslåda och klicka på Diagramutskrift på fliken Diagnos . b Klicka på Breddkonfigureringsdiagram . Breddkonfigureringsdiagrammet skrivs ut. Stämmer mönstret för utskriften med det på Breddkonfigureringsdiagrammet?	Gå till åtgärd 2.	Kontakta Dell.
2 Byt ut trumkassetterna. Se "Byta ut trumkassetterna". Löser detta ditt problem?	Uppgiften är slutförd.	Kontakta Dell.

Dimma



Åtgärd	Ja	Nej
1 Byt ut trumkassetterna. a Byt ut trumkassetterna. Se "Byta ut trumkassetterna". b När du bytt ut trumkassetterna klickar du på Diagramutskrift på fliken Diagnos . c Klicka på 4-färgskonfigureringsdiagram . 4-färgskonfigureringsdiagrammet skrivs ut. Löser detta ditt problem?	Uppgiften är slutförd.	Kontakta Dell.

Bead-Carry-Out (BCO)



Åtgärd	Ja	Nej
1 Om skrivaren är installerad på hög höjd ställer du in platsens höjd. a Starta Verktygslåda och klicka på Underhåll på fliken Skrivarunderhåll . b Under Justera höjd , välj ett värde som nära överensstämmer med höjden på den plats där skrivaren är installerad. Lösers detta ditt problem?	Uppgiften är slutförd.	Gå till åtgärd 2.
2 Byt ut trumkassetterna. Se "Byta ut trumkassetterna". Lösers detta ditt problem?	Uppgiften är slutförd.	Kontakta Dell.

Tandade tecken

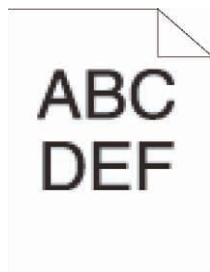

Åtgärd	Ja	Nej
1 Ställ in Finhetsgrad för Skärm i skrivardrivrutinen. a På fliken Övrigt , ange Skärm under Artiklar : till Finhetsgrad . Lösers detta ditt problem?	Uppgiften är slutförd.	Gå till åtgärd 2.
2 Ställ Utskriftsläge till Hög kvalitet i skrivardrivrutinen. a På fliken Grafik väljer du Hög kvalitet från Utskriftsläge . Lösers detta ditt problem?	Uppgiften är slutförd.	Gå till åtgärd 3.
3 Aktivera Bitmaptextutjämning i skrivardrivrutinen. a Ställ på fliken Övrigt in Bitmaptextutjämning under Artiklar : till På . Lösers detta ditt problem?	Uppgiften är slutförd.	Gå till åtgärd 4.
4 Aktivera Skriv ut sidläge i skrivardrivrutinen. a Ställ på fliken Övrigt in Skriv ut sidläge under Artiklar : till På . Lösers detta ditt problem?	Uppgiften är slutförd.	Gå till åtgärd 5.

Åtgärd	Ja	Nej
5 Om du använder ett nerladdat typsnitt ska du se till att typsnittet är rekommenderat för skrivaren, operativsystemet och programmet som används. Löser detta ditt problem?	Uppgiften är slutförd.	Kontakta Dell.

Band

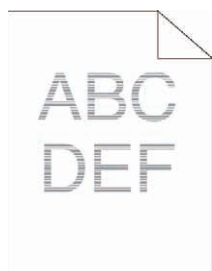

Åtgärd	Ja	Nej
1 Lokalisera orsaken till problemet med hjälp av Breddkonfigureringsdiagrammet. a Starta Verktyslåda och klicka på Diagramutskrift på fliken Diagnos . b Klicka på Breddkonfigureringsdiagram . Breddkonfigureringsdiagrammet skrivs ut. Har orsaken till problemet hittats?	Fortsätt till den åtgärd som överensstämmer med platsen för problemet: <ul style="list-style-type: none"> • Trumkassett - 2 • Fixeringsenhet - 3 • Överföringsbandenhet - 4 	Kontakta Dell.
2 Byt ut trumkassetterna. a Byt ut trumkassetterna. Se "Byta ut trumkassetterna". b När du bytt ut trumkassetterna klickar du på Diagramutskrift på fliken Diagnos . c Klicka på Breddkonfigureringsdiagram . Breddkonfigureringsdiagrammet skrivs ut. Löser detta ditt problem?	Uppgiften är slutförd.	Kontakta Dell.
3 Byt ut fixeringsenheten. a Byt ut fixeringsenheten. Se "Byta ut fixeringsenheten". b När du bytt ut fixeringsenheten klickar du på Diagramutskrift på fliken Diagnos . c Klicka på Breddkonfigureringsdiagram . Breddkonfigureringsdiagrammet skrivs ut. Löser detta ditt problem?	Uppgiften är slutförd.	Kontakta Dell.

Åtgärd	Ja	Nej
<p>4 Byta ut överföringsbandenhet, 2:a BTR och bromsvalsen.</p> <p>a Byta ut överföringsbandenhet, 2:a BTR och bromsvalsen. Se ”Byta ut Överföringsbandenheten, 2:a Bandöverföringsvalsen (2:a BTR) och Bromsvalsen”.</p> <p>b Efter att du bytt ut överföringsbandenhet, 2:a BTR och bromsvals, klicka på Diagramutskrift på fliken Diagnos.</p> <p>c Klicka på Breddkonfigureringsdiagram. Breddkonfigureringsdiagrammet skrivs ut.</p> <p>Löser detta ditt problem?</p>	Uppgiften är slutförd.	Kontakta Dell.

Maskinmärke



Åtgärd	Ja	Nej
<p>1 Lokalisera orsaken till problemet med hjälp av Breddkonfigureringsdiagrammet.</p> <p>a Starta Verktygslåda och klicka på Diagramutskrift på fliken Diagnos.</p> <p>b Klicka på Breddkonfigureringsdiagram. Breddkonfigureringsdiagrammet skrivs ut.</p> <p>Passar utskriften med mönstret för ringmärken?</p>	Gå till åtgärd 2.	Kontakta Dell.
<p>2 Byt ut trumkassetterna. Se ”Byta ut trumkassetterna”.</p> <p>Löser detta ditt problem?</p>	Uppgiften är slutförd.	Kontakta Dell.

Skrynkligt/fläckigt papper

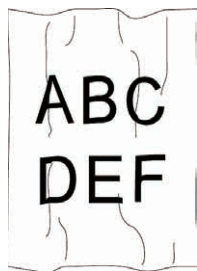

Åtgärd	Ja	Nej
1 Bekräfta att korrekt utskriftsmaterial används. Se "Papperstyper som stöds". Om inte ska du använda det utskriftsmaterial som rekommenderas för skrivaren. Lösers detta ditt problem?	Uppgiften är slutförd.	Om du skriver ut på ett kuvert gå till åtgärd 2. Om du skriver ut på annat utskriftsmaterial än kuvert, kontakta Dell.
2 Kontrollera vecket. Är vecket inom 30 mm från de fyra kanterna på kuvertet?	Denna typ av veck anses normalt. Det är inget fel på din skrivare.	Gå till åtgärd 3.
3 Ladda kuverten i MPF ordentligt. Mer information finns i "Ladda ett kuvert i MPF". Lösers detta ditt problem?	Uppgiften är slutförd.	Kontakta Dell.

Skada på papprets övre kant

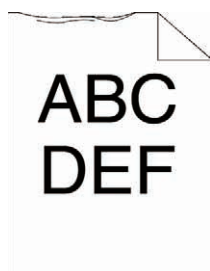

Åtgärd	Ja	Nej
1 Om du använder MPF vänder du på papperet och försöker igen. Om du använder något av magasinerna byter du papper och försöker igen. Lösers detta ditt problem?	Uppgiften är slutförd.	(MPF) Gå till åtgärd 2. (magasin) Kontakta Dell.
2 Byt papper och försök igen. Lösers detta ditt problem?	Uppgiften är slutförd.	Gå till åtgärd 3.
3 Använd något av magasinerna i stället för MPF. Lösers detta ditt problem?	Uppgiften är slutförd.	Kontakta Dell.

Pappersstopp Rikttningsproblem

 **ANMÄRKNING:** Några av följande procedurer som använder sig av **vertygslåda** kan även genomföras med hjälp av styrpanelen eller **Dell Printer Configuration Web Tool**. För information om hur man använder styrpanelen och **Dell Printer Configuration Web Tool**, se "Förstå skrivarmenyerna" och "Dell™ Printer Configuration Web Tool".

- Topp- och sidomarginalerna är felaktiga
- Färgregistreringen är inte rätt justerad
- Bilder är förskjutna
- Magasin 1/Extra arkmatare för 550 ark pappersstopp på grund av felmatning
- MPF pappersstopp på grund av felaktig matning
- Regi-stopp (Avsluta sensor på STOPP)
- Slutstopp (Avsluta sensor av STOPP)
- Magasin 1/Extra arkmatare för 550 ark pappersstopp på grund av matning av flera papper
- MPF pappersstopp på grund av matning av flera papper

Topp- och sidomarginalerna är felaktiga

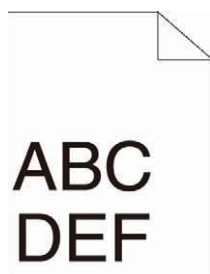

Åtgärd	Ja	Nej
1 Se till att marginalerna är rätt inställda i det program som används. Lösör detta ditt problem?	Uppgiften är slutförd.	Kontakta Dell.

Färgregistreringen är inte rätt justerad

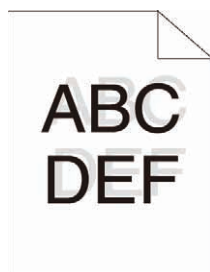

Åtgärd	Ja	Nej
1 Justera inställningarna för papperstyp i skrivardrivrutinen till de som finns i magasinet. Lösör detta ditt problem?	Uppgiften är slutförd.	Gå till åtgärd 2.

Åtgärd	Ja	Nej
<p>2 Utför automatiskt justering av färgregistrering.</p> <p>a På styrpanelen trycker du på knappen  (Meny) och väljer Admininställningar → Underhåll → Justera färgreg. → Autokorrigera → Start.</p> <p>ELLER</p> <p>a Starta Verktygslåda och klicka på Underhåll på fliken Skrivunderhåll.</p> <p>b Klicka på Start under Autokorrigera i Justering färgregistrering.</p> <p>Löser detta ditt problem?</p>	Uppgiften är slutförd.	Gå till åtgärd 3.
<p>3 Har du en extra trumkasset?</p>	Gå till åtgärd 4a.	Gå till åtgärd 4b.
<p>4a Byt ut trumkasseterna.</p> <p>a Byt ut trumkasseterna. Se "Byta ut trumkasseterna".</p> <p>b Starta Verktygslåda och klicka på Underhåll på fliken Skrivunderhåll.</p> <p>c Klicka på Start under Skriv ut färgreg.diagram i Justering färgregistrering.</p> <p>Konfigureringsdiagrammet för färgregistrering skrivs ut.</p> <p>Löser detta ditt problem?</p>	Uppgiften är slutförd.	Kontakta Dell.
<p>4b Skriv ut Färgregistrering konfigureringsdiagrammet och korrigera färgregistreringen manuellt.</p> <p>a Starta Verktygslåda och klicka på Underhåll på fliken Skrivunderhåll.</p> <p>b Klicka på Start under Skriv ut färgreg.diagram i Justering färgregistrering.</p> <p>Konfigureringsdiagrammet för färgregistrering skrivs ut.</p> <p>c Identifiera förskjutningsvärdet från diagrammet och ange varje värde för processen, vänster och höger färger i Justering registrering. Se "Justera färgregistrering" för mer information.</p> <p>d Klicka på Tillämpa nya inställningar.</p> <p>e Klicka på Start under Skriv ut färgregistreringsdiagram för att skriva ut konfigurationsdiagrammet för färgregistrering igen.</p> <p>Löser detta ditt problem?</p>	Uppgiften är slutförd.	Kontakta Dell.

Bilder är förskjutna

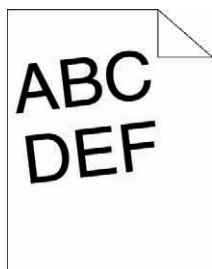

Åtgärd	Ja	Nej
<p>1 Justera styrskenorna ordentligt.</p> <p>Löser detta ditt problem?</p>	Uppgiften är slutförd.	Gå till åtgärd 2.

Åtgärd	Ja	Nej
2	Installera överföringsbandenheten i enlighet med et lämpligt förfarande. Uppgiften är slutförd. Se "Installera en överföringsbandenhet". Löser detta ditt problem?	Kontakta Dell.

Magasin 1/Extra arkmatare för 550 ark pappersstopp på grund av felmatning

Åtgärd	Ja	Nej
1	Se till att magasin 1 eller den extra arkmataren för 550 ark är ordentligt isatt. Löser detta ditt problem?	Uppgiften är slutförd. Fortsätt med åtgärden som motsvarar den typ av utskriftsmaterial som används. • Tjockt - 2a • Tunt - 2b • Bestruket - 2c Om du använder annat papper än de ovan nämnda, gå till åtgärd 2d.
2a	Använd tjockt papper som väger 216 g/m ² eller mindre. Löser detta ditt problem?	Uppgiften är slutförd. Gå till åtgärd 3a.
2b	Använd tunt papper som väger 60 g/m ² eller mer. Löser detta ditt problem?	Uppgiften är slutförd. Gå till åtgärd 3a.
2c	Ladda bestruket papper ett ark i taget. Löser detta ditt problem?	Uppgiften är slutförd. Gå till åtgärd 3b.
2d	Se till att utskriftsmaterial inte är krullat. Löser detta ditt problem?	Uppgiften är slutförd. Gå till åtgärd 3a.
2e	Är utskriftsmaterialet fuktigt?	Gå till åtgärd 3c. Gå till åtgärd 3a.
3a	Lufta utskriftsmaterialet. Löser detta ditt problem?	Uppgiften är slutförd. Gå till åtgärd 3b.
3b	Torka bromsvalsen i den extra arkmataren för 550 ark med en trasa fuktad med vatten. Löser detta ditt problem?	Uppgiften är slutförd. Gå till åtgärd 4b.
3c	Vänd utskriftsmaterialet upp och ner. Löser detta ditt problem?	Uppgiften är slutförd. Gå till åtgärd 4a.
4a	Använd utskriftsmaterial som inte är fuktigt. Löser detta ditt problem?	Uppgiften är slutförd. Gå till åtgärd 3a.
4b	Byt ut trumkassetterna. Löser detta ditt problem?	Uppgiften är slutförd. Kontakta Dell.

MPF pappersstopp på grund av felaktig matning

Åtgärd	Ja	Nej
1 Se till att MPF är ordentligt isatt. Löser detta ditt problem?	Uppgiften är slutförd.	Fortsätt med åtgärden som motsvarar den typ av utskriftsmaterial som används. <ul style="list-style-type: none"> • Tjockt - 2a • Tunt - 2b • Bestruket - 2c • Kuvert - 2d Om du utför manuell duplexutskrift går du till åtgärd 2e. Om du använder papper annat än ovan eller om du inte utför manuell duplexutskrift går du till åtgärd 2f.
2a Använd tjockt papper som väger 216 g/m ² eller mindre. Löser detta ditt problem?	Uppgiften är slutförd.	Gå till åtgärd 3a.
2b Använd tunt papper som väger 60 g/m ² eller mer. Löser detta ditt problem?	Uppgiften är slutförd.	Gå till åtgärd 3a.
2c Ladda bestruket papper ett ark i taget. Löser detta ditt problem?	Uppgiften är slutförd.	Gå till åtgärd 3b.
2d Se till att kuvertet är ordentligt laddat i MPF så som instruerades i "Ladda ett kuvert i MPF". Löser detta ditt problem?	Uppgiften är slutförd.	Gå till åtgärd 3c.
2e Se till att utskriftsmaterial inte är krullat.	Uppgiften är slutförd.	Gå till åtgärd 3a.
2f Är utskriftsmaterialet fuktigt?	Gå till åtgärd 3d.	Gå till åtgärd 3a.
3a Lufta utskriftsmaterialet. Löser detta ditt problem?	Uppgiften är slutförd.	Gå till åtgärd 3b.
3b Torka bromsvalsen i MPF med en trasa fuktad med vatten. Löser detta ditt problem?	Uppgiften är slutförd.	Gå till åtgärd 4b.
3c Om kuvertet är deformerat räta till det eller använd ett annat kuvert. Löser detta ditt problem?	Uppgiften är slutförd.	Gå till åtgärd 3a.
3d Vänd utskriftsmaterialet upp och ner. Löser detta ditt problem?	Uppgiften är slutförd.	Gå till åtgärd 4a.
4a Använd utskriftsmaterial som inte är fuktigt. Löser detta ditt problem?	Uppgiften är slutförd.	Gå till åtgärd 3a.
4b Byt ut trumkassetterna. Löser detta ditt problem?	Uppgiften är slutförd.	Kontakta Dell.

Regi-stopp (Avsluta sensor på STOPP)

Åtgärd	Ja	Nej
1 Se till att trumkassetterna är ordentligt installerade. Löser detta ditt problem?	Uppgiften är slutförd.	Gå till åtgärd 2.
2 Byt ut trumkassetterna. Se "Byta ut trumkassetterna". Löser detta ditt problem?	Uppgiften är slutförd.	Gå till åtgärd 3.
3 Se till att fixeringsenheten är ordentligt inställd. Löser detta ditt problem?	Uppgiften är slutförd.	Gå till åtgärd 4.
4 Byt ut fixeringsenheten. a Byt ut fixeringsenheten. Se "Byta ut fixeringsenheten". b När du bytt ut fixeringsenheten klickar du på Diagramutskrift på fliken Diagnos . c Klicka på Breddkonfigureringsdiagram . Breddkonfigureringsdiagrammet skrivs ut. Löser detta ditt problem?	Uppgiften är slutförd.	Gå till åtgärd 5.
5 Se till att överföringsbandenheten är ordentligt installerad. Löser detta ditt problem?	Uppgiften är slutförd.	Gå till åtgärd 6.
6 Byta ut 2:a BTR, överföringsbandenhet och bromsvals. a Byta ut 2:a BTR, överföringsbandenhet och bromsvals. Se "Byta ut Överföringsbandenheten, 2:a Bandöverföringsvalsen (2:a BTR) och Bromsvalsen". b Efter att du bytt ut 2:a BTR, överföringsbandenhet och bromsvals, klicka på Diagramutskrift på fliken Diagnos . c Klicka på Breddkonfigureringsdiagram . Breddkonfigureringsdiagrammet skrivs ut. Löser detta ditt problem?	Uppgiften är slutförd.	Kontakta Dell.

Slutstopp (Avsluta sensor av STOPP)

Åtgärd	Ja	Nej
1 Se till att fixeringsenheten är korrekt installerad. Löser detta ditt problem?	Uppgiften är slutförd.	Gå till åtgärd 2.
2 Byt ut fixeringsenheten. a Byt ut fixeringsenheten. Se "Byta ut fixeringsenheten". b När du bytt ut fixeringsenheten klickar du på Diagramutskrift på fliken Diagnos . c Klicka på Breddkonfigureringsdiagram . Breddkonfigureringsdiagrammet skrivs ut. Löser detta ditt problem?	Uppgiften är slutförd.	Kontakta Dell.

Magasin 1/Extra arkmatare för 550 ark pappersstopp på grund av matning av flera papper

Åtgärd	Ja	Nej
1 Se till att magasin 1 eller den extra arkmataren för 550 ark är ordentligt isatt. Löser detta ditt problem?	Uppgiften är slutförd.	Om du använder bestruket papper går du till åtgärd 2. Om du använder en annan typ av utskriftsmaterial går du till åtgärd 3.
2 Ladda bestruket papper ett ark i taget. Löser detta ditt problem?	Uppgiften är slutförd.	Gå till åtgärd 4.
3 Använd utskriftsmaterial som inte är fuktigt. Löser detta ditt problem?	Uppgiften är slutförd.	Gå till åtgärd 4.
4 Lufta utskriftsmaterialet. Löser detta ditt problem?	Uppgiften är slutförd.	Gå till åtgärd 5.
5 Torka bromsvalsen i magasin 1 eller den extra arkmataren för 550 ark där matningen av flera papper skedde med en trasa fuktad med vatten. Löser detta ditt problem?	Uppgiften är slutförd.	Kontakta Dell.

MPF pappersstopp på grund av matning av flera papper

Åtgärd	Ja	Nej
1 Kontrollera vilken materialtyp du använder. Om du använder bestruket papper går du till åtgärd 2. Om du använder en annan typ av utskriftsmaterial går du till åtgärd 3.	-	-
2 Ladda bestruket papper ett ark i taget. Löser detta ditt problem?	Uppgiften är slutförd.	Gå till åtgärd 4.
3 Använd utskriftsmaterial som inte är fuktigt. Löser detta ditt problem?	Uppgiften är slutförd.	Gå till åtgärd 4.
4 Lufta utskriftsmaterialet. Löser detta ditt problem?	Uppgiften är slutförd.	Gå till åtgärd 5.
5 Torka bromsvalsen i MPF där matningen av flera papper skedde med en trasa fuktad med vatten. Löser detta ditt problem?	Uppgiften är slutförd.	Kontakta Dell.

Oljud

Åtgärd	Ja	Nej
1 För att upptäcka orsaken till oljudet utför du Justering autoregistrering. Löser detta ditt problem?	Uppgiften är slutförd.	Gå till åtgärd 2.
2 Byta ut överföringsbandenhet, 2:a BTR och bromsvalsen. a Byta ut överföringsbandenhet, 2:a BTR och bromsvalsen. Se ”Byta ut Överföringsbandenheten, 2:a Bandöverföringsvalsens (2:a BTR) och Bromsvalsen”. b Efter att du bytt ut överföringsbandenhet, 2:a BTR och bromsvals, klicka på Diagramutskrift på fliken Diagnos . c Klicka på Breddkonfigureringsdiagram . Breddkonfigureringsdiagrammet skrivs ut. Löser detta ditt problem?	Uppgiften är slutförd.	Gå till åtgärd 3.
3 Byt ut fixeringsenheten. a Byt ut fixeringsenheten. Se ”Byta ut fixeringsenheten”. b När du bytt ut fixeringsenheten klickar du på Diagramutskrift på fliken Diagnos . c Klicka på Breddkonfigureringsdiagram . Breddkonfigureringsdiagrammet skrivs ut. Löser detta ditt problem?	Uppgiften är slutförd.	Gå till åtgärd 4.
4 Byt ut avfallsbehållare för toner. Löser detta ditt problem?	Uppgiften är slutförd.	Gå till åtgärd 5.
5 Byt ut trumkassetterna. Löser detta ditt problem?	Uppgiften är slutförd.	Gå till åtgärd 6.
6 Byt ut tonerkassetten (K). Se ”Byte av tonerkassetter”.	Uppgiften är slutförd. (Tonerkassetten (K) som du använder har skadats. Ersätt den med en ny.)	Gå till åtgärd 7.
7 Byt ut tonerkassetten (Y). Se ”Byte av tonerkassetter”.	Uppgiften är slutförd. (Tonerkassetten (Y) som du använder har skadats. Ersätt den med en ny.)	Gå till åtgärd 8.
8 Byt ut tonerkassetten (M). Se ”Byte av tonerkassetter”.	Uppgiften är slutförd. (Tonerkassetten (M) som du använder har skadats. Ersätt den med en ny.)	Gå till åtgärd 9.
9 Byt ut tonerkassetten (C). Se ”Byte av tonerkassetter”.	Uppgiften är slutförd. (Tonerkassetten (C) som du använder har skadats. Ersätt den med en ny.)	Kontakta Dell.

Problem med digitala certifikat

Symtom	Orsak	Åtgärd
Inställningen LDAP-SSL/TLS-kommunikation och Ladda upp signerade certifikat visas inte.	Den extra hårddisken som är installerad i skrivaren är inte krypterad.	Kontrollera om den extra hårddisken är ansluten korrekt och bekräfta om Datakryptering är aktiverad från styrpanelen eller Dell Printer Configuration Web Tool .
Knappen för certifikatsimport är avaktiverad.	SSL-kommunikation är avaktiverad.	Skapa ett självsignerat certifikat och aktivera SSL.
Knappen för certifikatsinformation är avaktiverad.		
Certifikatet kan inte importeras.	Tidsinställningen är felaktig.	Kontrollera giltighetsperioden för certifikatet och tidsinställningen för enheten.
	Certifikatsfilen är felaktig.	Kontrollera om lösenordet är korrekt. Kontrollera om filtypen är PKCS#7/#12 eller x509CACert (extension: p7b/p12/pfx/cer/crt).
		Kontrollera om attributsinformationen (Nyckelanvändning/Utökad nyckelanvändning) för certifikatet som ska importeras är korrekt inställd.
	Webbläsaren är felaktig.	Använd Internet Explorer.
016-404 visas när man anger inställningen för kryptering av den extra hårddisken till Av.	Den extra hårddisken är formaterad och certifikatsdatan raderas när man anger inställningen för kryptering av den extra hårddisken till Av.	Efter initiering, importera certifikatet och aktivera säkerhetsinställningarna igen. Åtgärden är densamma när man formaterar den extra hårddisken.
016-404 visas när man formaterar den extra hårddisken.	Eftersom ett certifikat krävs och säkerhetsfunktionen inte kan aktiveras när man startar om enheten	
Säkerheten är inställd på Av när man ställer in krypteringen för den extra hårddisken till Av.	efter att 016-404 visas och säkerhetsinställningen måste initieras. Orsaken är densamma när man formaterar eller tar bort den extra hårddisken.	
Säkerheten är inställd på Av när man formaterar den extra hårddisken.		
Ett certifikat raderas när man ställer in kryptering för den extra hårddisken till Av.		
Ett certifikat raderas när man formaterar den extra hårddisken.		
Ett certifikat kan inte ställas in med "Certifikatsinformation".	Giltighetsperioden är ogiltig.	Giltighetsperioden för certifikatet är ogiltig. Kontrollera om tidsinställningen för maskinen är korrekt och om giltighetsperioden för certifikatet har gått ut.
	Certifikatets sökväg är ogiltig.	Certifikatskedjan (sökvägsvalidering) för det importerade certifikatet kanske inte är korrekt validerat. Kontrollera om alla högnivåcertifikat (Betrodd/Intermediär) har importerats och inte raderats och om giltighetsperioden har gått ut.
Även om ett certifikat importerades visas det inte när man väljer med "Lokal enhet".	Certifikattypen är felaktig.	För att importera ett certifikat för användning med enheten (egen enhet), importera den hemliga nyckeln och ett certifikat av formatet PKCS#12 (p12/pfx) som ett par.

Symtom	Orsak	Åtgärd
Servervalidering fungerar inte korrekt.	Certifikatskedjan är felaktig vid importering.	Även om man importerar ett rotcertifikat (Betrodd) för användning till serverautentisering kan ett Intermediärcertifikat krävas när man validerar sökvägen. När man kör en certifikatsfil med certifieringsbefogenheten, skapa ett certifikat med ett format som inkluderar alla sökvägar och importera sedan det certifikatet.
Digital signatur kan inte väljas med IPsec-inställning.	Certifikatet kan inte associeras.	Antingen har inte certifikatet importerats eller så har certifikatet inte associerats för användning med Digital signatur av IPsec. Se ”Ställa in certifikatet i IPsec digitalt signaturläge” för att ställa in ett IPsec-certifikat.

Problem med installerade extra tillbehör

Om ett tillval inte fungerar ordentligt efter installation eller slutar att fungera:

- Stäng av skrivaren, vänta 10 sekunder och slå sedan på skrivaren. Om detta inte löser problemet, kopplar du ur skrivaren och kontrollerar anslutningen mellan tillvalet och skrivaren.
- Skriv ut en skrivarinställningsrapport för att se om tillvalet är listat i listan för installerade tillval. Om tillvalet inte är listat återinstallerar du det. Se ”Rapport/lista”.
- Se till att tillvalet är valt i skrivardrivrutinen du använder.

Följande tabell listar skrivartillval och korrigeringsåtgärder för relaterade problem. Om föreslagen åtgärd inte löser problemet, kontaktar du kundtjänst.

Problem	Åtgärd
Arkmatare för 550 ark	<ul style="list-style-type: none"> • Se till att arkmataren för 550 ark är ordentligt installerad på skrivaren. Återinstallera mataren. Se ”Ta bort den extra arkmataren för 550 ark” och ”Installera extra arkmatare för 550 ark”. • Se till att utskriftsmaterialet är korrekt laddat. Se ”Ladda Utskriftsmaterial i Magasin 1 och den extra arkmataren för 550 ark” för ytterligare information.
Minnesmodul	<ul style="list-style-type: none"> • Se till att minnesmodulen är ordentligt ansluten till minnesanslutningen.
Hårddisk	<ul style="list-style-type: none"> • Se till att hårddisken är ordentligt isatt i rätt spår.
Trådlös adapter	<ul style="list-style-type: none"> • Se till att den trådlösa adaptern är ordentligt isatt i rätt spår.

Andra problem

Problem	Åtgärd
Kondens har uppstått inuti skrivaren.	Detta händer oftast inom några timmar efter det att du värmt upp rummet på vintern. Detta uppstår också när skrivaren används på en plats där den relativa fuktigheten är 85 % eller högre. Justera fuktigheten eller flytta skrivaren till en lämplig miljö.

Kontakta service

När du ringer för skrivarservice måste du kunna beskriva problemet eller felmeddelandet som visas.

Du måste ange skrivarens modelltyp och servicetag. Se etiketten som är placerad på frontluckan på din skrivare.

Bilaga

Bilaga 389

Index..... 393

Bilaga

Dell™ teknisk supportpolicy

Teknikerstödd teknisk support kräver kundens samarbete och deltagande i felsökningsprocessen och sörjer för återställning av operativsystemet, program och hårdvarors återställning till originalkonfigurering som den skickades från Dell så väl som bekräftande av lämplig funktionalitet av skrivaren och all maskinvara installerad av Dell. Utöver denna teknikerstödda tekniska support, finns teknisk support tillgänglig online hos Dell Support. Ytterligare tekniska support kan köpas.

Dell erbjuder begränsat tekniskt stöd för skrivaren och annan programvara som installerats av Dell och yttre utrustning. Support för tredjepartsprogramvara och kringutrustning erbjuds av den ursprungliga tillverkaren, inklusive programvara/kringutrustning som köpts och/eller installerats av Programvara & kringutrustning (DellWare), ReadyWare och Custom Factory Integration (CFI/DellPlus)

Onlinetjänster

Du kan läsa om Dells produkter och tjänster på följande webbsidor:

www.dell.com

www.dell.com/ap (endast för Asien/Stilla havsländer)

www.dell.com/jp (endast för Japan)

www.euro.dell.com (endast Europa)

www.dell.com/la (Latinamerikanska länder)

www.dell.ca (endast Kanada)

Du kan komma åt Dell Support via följande webbsidor och e-postadresser:

- Dells supportwebbplats

support.dell.com

support.jp.dell.com (endast Japan)

support.euro.dell.com (endast Europa)

- E-postadresser till Dell Support

mobile_support@us.dell.com

support@us.dell.com

la-techsupport@dell.com (endast Latinamerika och Karibiska länder)

apsupport@dell.com (endast för Asien/Stillahavsländer)

- E-postadresser till Dells marknadsföring och försäljning

apmarketing@dell.com (endast för Asien/Stillahavsländer)

sales_canada@dell.com (endast Kanada)

- Anonym FTP

ftp.dell.com

Logga in som användare: anonymous, och använd din e-postadress som lösenord.

Garanti- och returneringspolicy

Dell Computer Corporation ("Dell") tillverkar maskinvaruprodukter från delar och komponenter som är nya eller likvärdiga med nya i enlighet med branschpraxis. Information om Dells garantier för din skrivare finns på support.dell.com.

Återvinningsinformation

Vi rekommenderar våra kunder att kassera sin använda datorutrustning, inklusive bildskärmar, skrivare och annan yttre utrustning på ett miljömässigt lämpligt sätt. Möjliga metoder kan vara återanvändning av delar eller hela produkten, samt återvinning av produkten, komponenter och/eller material.

För ytterligare information om Dells världstäckande återvinningsprogram, besök www.dell.com/recyclingworldwide.

Kontakta Dell

Du kan nå Dell Support på support.dell.com. Välj din region på välkomstsidan och fyll i erforderliga detaljer för att komma åt hjälpverktygen och information.

Du kan kontakta Dell elektroniskt på följande adresser:

- World Wide Web
www.dell.com
www.dell.com/ap (endast för Asien/Stilla havsländer)
www.dell.com/jp (endast för Japan)
www.euro.dell.com (endast Europa)
www.dell.com/la (Latinamerikanska länder)
www.dell.ca (endast Kanada)
- Anonym FTP
[ftp.dell.com](ftp://ftp.dell.com)
Logga in som användare: anonymous, och använd din e-postadress som lösenord.
- Electronic Support Service
mobile_support@us.dell.com
support@us.dell.com
la-techsupport@dell.com (endast Latinamerika och Karibiska länder)
apsupport@dell.com (endast för Asien/Stillahavsländer)
support.jp.dell.com (endast för Japan)
support.euro.dell.com (endast Europa)
- Elektronisk Citat Service
apmarketing@dell.com (endast för Asien/Stillahavsländer)
sales_canada@dell.com (endast Kanada)

Index

Siffror

1000Base-T Full-duplex, 148
100Base-TX Full-duplex, 148
100Base-TX Halv-duplex, 148
10Base-T Full-duplex, 148
10Base-T Halv-duplex, 148
2:a BTR, 28, 319
4-färgskonfigureringsdiagram, 181
802.1x, 146, 163

A

A4, 229
A5, 229
Ad-Hoc, 156
Admininställningar, 185
Administratörskonto, 156
Ägare, 128
AirPrint, 146, 158, 249
Alla toner, 129, 135
Andra problem, 387
Ändra skrivarinställningar, 124, 252
Ändra språket, 115
Ange datum, 132, 169, 172
Ange lösenord, 121, 123, 159
Ange lösenord på nytt, 138
Ange tid, 132, 169, 172
Anpassad pappersstorlek - X, 130, 136
Anpassad pappersstorlek - Y, 130, 136
Anpassning av webblänk, 132, 143
Ansluta lokal skrivare, 64
Ansluta skrivaren, 63
Ansluta till ett nätverk, 65
Anslutning time-out, 150

Anslutningsspecifikationer, 63, 305
Anslutningstyp, 63, 305
Ant. ark, 128
Antal, 130-131, 136, 189
Använd Dell Printer Configuration Web Tool, 120
Asset taggnummer, 117, 127
Åters Grundins, 175
Åters grundins och startar om skrivare., 141
Återställa inställningar, 124
Återställa skrivarserver, 159
Återvunnet, 132, 140, 208-209
Åtgärda pappersstopp, 349
 Från MPF, 350
 I den extra arkmataren för 550 ark, 359
 I fixeringsenheten, 354
 I magasin 1, 352
Åtkomstlista, 163
Autentisera fel-trap, 155
Autentiseringssystem, 271
Auto loggutskrift, 129, 135, 168, 173, 202
Autoåterställning, 129, 135, 168, 172
Auto-färg till mono-utskrift, 205
AutoIP, 196
Autokorrigera, 141, 175
Autorensning uppmärksamhetston, 129, 135, 169, 173
Avaktivera panellås, 223
Avbryta ett utskriftsjobb., 240
Avbryta utskriftsjobb
 Från din dator, 240
Avfallsbehållare för toner, 327

B

B5, 229

Bakre lucka, 28
Basminne, 303
BEGRÄNSADE RÄTTIGHETER FÖR
AMERIKANSKA MYNDIGHETER, 17
Behållare för toneravfall, 27
Beställ förbrukningsmaterial via, 121, 123
Beställa material, 309
Beställa tillbehör, 31
Bestämna värden, 337
Bestruket, 132, 140-141, 208-209
Bestruket tjockt, 132, 140-141, 208-209
Bilaga, 391
Bildförbättring, 130, 136
Bitmappade typsnitt, 291
Bonjour (mDNS), 145, 148
BOOTP, 196
Breddkonfigureringsdiagram, 181
Brevhuvud dubbelsidigt, 130, 135, 168, 174
Bromsvals, 319

C

C5, 229
CCP, 226
ColorTrack, 269
ColorTrack-inställningar, 269
ColorTrack-läge, 133, 270
Communitynamn, 155

D

Datakryptering, 277
Datumformat, 132, 169, 172
De rakaste linjerna, 338
Delad utskrift, 89
Delarnas namn, 27
Dell ColorTrack, 133, 164, 269
Dell hanteringssystem för
förbrukningsvaror, 257

Dell Printer Configuration Web Tool, 117
Sidovisningsformat, 122
Dell Servicetagnummer, 127
Dell Support webbsida, 22
Dell teknisk supportpolicy, 391
Densitet papper, 131, 139, 169, 207
Detaljer, 127
DHCP, 196
Diagram för banddetektion, 181
Digitala certifikat, 277
DIMM-storlek, 303
Direkt anslutningsinställning, 78
Displayproblem, 363
DL, 229
DNS, 144, 150
Drift, 304
Drivrutin, 21
Dubbelsidig, 130-131
Dubbelsidig utskrift, 171
Duplexenhet, 28

E

Ej registrerad användare, 133, 270
Elförsörjning, 303
Emuleringar, 304
Energispartid - djupt viloläge, 129, 134
Energispartid - viloläge, 129, 134
E-post serverinställningar, 147, 152
Ethernet, 143, 148, 305
Ethernet-port, 28, 63, 65
Etikett, 131-132, 140-141, 169, 175, 208-209,
228
EWS, 197
EWS-inställningar, 148
Executive, 229
Expressservicekod, 127
Extern autentisering, 269

Extra arkmatare för 550 ark, 27, 350, 359

F

Färgreg.diagram, 141
Färgregistreringsdiagram, 337
Fast programversion, 127
Felhistorik, 134, 170, 184
Felkoder, 297
Felrapport ColorTrack, 133, 270
Felsökning, 259, 363
Felton, 129, 135, 169, 173
Fixeringsenhet, 28, 318, 350, 354
Fjärrautentisering, 270
Flera upp, 131, 171, 181, 222, 309
Flersyftesmatare (MPF), 27, 350
Folio, 229
Förnya, 124
Förvald färg, 130-131, 136, 190
Förvara utskriftsmaterial, 229, 239, 310
Förvaring, 304
Förvaring av förbrukningsmaterial, 310
Främre USB-port, 27
Frontlucka, 27
Funktion aktiverad, 137, 212
Fylla på papper, 73

G

Garanterad utskriftskvalitet, 304
Garanti, 392
Garantiinformation, 22
Gateway-adress, 149, 170, 180, 196
Google Cloud Print, 146, 158, 250
Gränssnitt, 304
Grundinformation, 147
Grundinställd pappersstorlek, 135, 168, 173
Grundinställt pappersformat, 129
Grundläggande skrivarproblem, 363

H

Hämta miljösensorinformation, 181
Händelsepanel, 122
Hexdump, 130, 136, 189
Hitta information, 21
Höger lucka, 27
Höger ram, 124
Höjd, 304
HTTP, 145, 151
HTTP-SSL/TLS-kommunikation, 279
Hur man använder skrivaren, 21
Hur man installerar, 22
Hur man installerar tillbehör, 37
Hur man tar bort extra minnesmodul, 341
Hur man tar bort tillval, 341

I

Icke-Dell toner, 132, 169, 176, 211
ID, 128
Identifiering av utskriftsmaterial, 229
Infrastruktur, 156
Inget karbon behövs, 226
Initiera NIC NVRAM minne och starta om skrivare, 159
Initiera utskriftsmätaren, 175, 210
Inloggningsfel, 138
Installation av IP-filter, 151
Installation av Larm via e-post, 117
Installera extra arkmatare för 550 ark, 42
Installera extra hårddisk, 57
Installera extra minnesmodul, 37
Installera extra tillbehör, 37
Installera extra trådlös adapter, 47
Inställning av klocka, 132
Inställning av nätverksanslutning, 80
IP-Adress, 272

IP-adress, 69, 117, 120, 122, 144, 149, 155, 160, 162-163, 170, 180, 196, 273

IP-adressläge, 170, 179

IP-filter (IPv4), 146, 163

IPP, 145, 148, 150

IPsec, 162, 282

IPsec-inställningar, 146, 162

IPv4, 155, 162

IPv6, 122, 144, 150, 155, 162

J

Jobbhistorik, 134, 170, 184

Jobblista, 120, 128

Jobbnamn, 128

Jobbstatus, 128

Just. autoreg., 209

Justera 2:a BTR, 131, 140, 207

Justera färgregistrering, 209, 337

Justera fixeringsenhet, 132, 140, 208

Justera höjd, 132, 142, 169, 176

Justering autoregistrering, 132, 141, 169

Justering färgregistrering, 141, 175

K

Kabel, 305

Karbonlöst kopieringspapper, 226

Kerberos-server, 271

Knapparna på styrpanelen, 113

Kompatibilitet med operativsystem, 303

Konfigurera 802.1x, 163

Konfigurera den extra trådlösa adaptern, 50

Kontakt för trådlös adapter, 28

Kontakta Dell Kundtjänst, 121, 123

Kontakta service, 387

Kontaktperson, 122

Kontrollkort, 28

Kontrollpanelen, 134, 169, 172

Kopiera skriverinställningar, 121, 123, 163

Kopiera skriverinställningsrapport, 164

Korrekturutskrift, 219, 245

Kryptering, 157

Kuvert, 132, 140-141, 208-209, 227

Kuvert #10, 229

L

Ladda brevhuvud, 231

Ladda utskriftsmaterial, 231

Magasin 1 och extra arkmatare för 550 ark, 231
MPF, 233

Lagrade dokument, 134, 170

Långsam skanning, 337, 339

Länkanal, 156

Länkkvalitet, 156

Larm via e-post, 121, 123, 148, 152, 197

Larm via e-post installationssida, 146

Larm via e-post inställningar, 147, 153

Layout, 131

LDAP-autentisering, 273

LDAP-server, 160, 272-273

LDAP-SSL/TLS-kommunikation, 283-284

Legal, 229

Letter, 229

Liggande, 186

Ljudtoner, 172

Lokal länkadress, 170

Lösenord, 151, 156, 159-160, 163, 270, 273, 275

LPD, 144, 148, 150, 196

Lucka, 127

Luftfuktighet vid förvaring, 304

M

MAC-adress, 156

Magasin 1 Anpassad storlek - X, 133, 166

Magasin 1 Anpassad storlek - Y, 133, 166
Magasin 1 Display-popup, 165-166
Magasin 1 pappersstorlek, 133, 165
Magasin 1 papperstyp, 133, 165
Magasin 2 pappersstorlek, 166
Magasin 2 papperstyp, 166
Magasin1, 27, 350, 352
Magasininställningar, 121, 123, 133, 165, 213
Månadsinställningar, 139
Manuell adress, 170
Mata in värden, 339
Mått, 303
Maximalt minne, 303
Menyartikel, 125
Menyinställningar, 128
MIB-kompatibilitet, 304
Miljö, 304
Minne, 303
Minnesanslutning, 303
Minnehastighet, 303
Minneskapacitet, 127
Minnesmodul, 341
mm/tum, 129, 134, 168, 173
Monarch, 229
MPF, 350
MPF anpassad pappersstorlek - X, 133, 165
MPF anpassad pappersstorlek - Y, 133, 165
MQ-diagram, 181

N

Nätverk, 65
Nätverk fast programversion, 127
Nätverkstyp, 156
NCR, 226
Normal, 132
Nummerdosa, 114
Nytt lösenord, 138

O

Oacceptabelt papper, 226
OCR, 226
Om skrivare, 27
Omslag, 131-132, 140-141, 208
Omslag tjockt, 131-132, 140-141, 208-209
Onlinehjälp, 121, 123
Operativsystem, 304
Optisk teckenigenkänning, 226
Orientering, 130, 136, 186
Överföringsbandenhet, 319

P

Panel, 196
Panelinställningar, 134, 169, 183
Panelinställningsrapport, 115, 134
Panellåskontroll, 131, 137, 211
Panelspråk, 129, 135, 179, 217
Papper, 225
 Egenskaper, 225
 Fiberinnehåll, 226
 Fiberriktning, 225
 Fuktighet, 225
 Krullning, 225
 Släthet, 225
 Vikt, 225
Papper som använts, 164
Pappersmagasin, 130
Pappersstorlek, 130, 136, 185
Pappersstorlekar som stöds, 229
Papperstopp läge, 350
Papperstyper som stöds, 230
PCL, 185
 Typsnitt, 186
PCL 5/PCL 6, 292
PCL makrolista, 134, 170, 183
PCL typsnittslista, 134, 170, 183
PCL-inställningar, 130, 136

PDF typsnittslista, 134, 170

PDL, 304

Peer-to-Peer, 93

Peka och skriv ut, 90

Placeringsdiagram, 181

Plats, 122, 127

Port9100, 145, 148, 150, 196

Portinställningar, 148

Portstatus, 148

PostScript 3, 292

Premier, 132

Problem med extra tillbehör, 387

Processorhastighet, 127

Produktinformationsguiden, 22

Proxyserver, 146, 158

PS typsnittslista, 134, 170

R

Rader/sida, 130, 136, 188

Radslut, 130, 136, 190

RAM-disk, 129, 135, 168, 174, 203

Rapporter, 134, 184

RARP, 196

Red Hat, 101

Red Hat Enterprise Linux, 101, 303

Registreringsjustering, 175

Rekommenderat papper, 226

Relativ fuktighet, 304

Rensa lagring, 142

Reservmagasin, 130, 135, 168, 174, 203-204

Residenta skalbara typsnitt, 292

Residenta typsnitt, 292

Returneringspolicy, 392

RSA BSAFE, 17

Rubrikblad ange magasin, 168

Rubrikblad insättningsposition, 130, 135, 168, 173

Rubrikblad specificera magasin, 130, 135

S

Säker utskrift, 217, 244-245

Säkerhet, 159

Säkerhetsinformation, 22

Säkerhetsinställningar, 157

Säkra inställningar, 131, 137

Servicekod, 22

Servicetag, 22

Sida för utskrift, 232

Sidororientering, 232

Sidovisningsformat, 122

Sidräkning skrivare, 164

Skalbara typsnitt, 291

Skicka ett utskriftsjobb., 239

Skriv ut färgregistreringsdiagram, 175

Skriv ut text, 129, 135, 168, 173, 202

Skriva ut, 239

Skrivardrivrutin, 101, 103, 274

Skrivardrivrutin för PCL, 78, 80

Skrivardrivrutin för PS, 78, 80

Skrivardrivrutin för XPS, 78, 81

Skrivardrivrutiner / Fjärrklientkonto, 156

Skrivarens revisionsnivåer, 127

Skrivarens serienummer, 127

Skrivarhändelser, 127

Skrivarinformation, 121, 123, 127

Skrivarinställningar, 120, 128, 134, 169, 183

Skrivarinställningar funktion, 258

Skrivarinställningssida, 134

Skrivarjobb, 120, 123, 127

Skrivarpapper, 225

Skrivarprogram, 257

Skrivarserver installationssida, 143

Skrivarserverinställningar, 120, 123, 143, 147, 180

Skrivarserverrapporter, 143
Skrivarspecifikation, 303
Skrivarstatus, 120, 123, 126
Skrivarstatusfönster, 257
Skrivartyp, 127
Slut på papper ton, 129, 135
Slutförda jobb, 120, 128
Sluttid, 139
SMB, 145, 148
Snabbpreferensguiden, 21
Snabbskanning, 338
Snabbstartfunktion, 258
SNMP, 145, 148
SNMP UDP, 197
SNMP-konfigurering, 154
Software and Documentation-skivan, 21
Sortering, 131
Spara förbrukningsvaror, 309
Sparade dokument, 184
Spökkonfigureringsdiagram, 181
SSID, 156
SSL/TLS, 146, 161, 283
Stående, 186
Ställ in tillgänglig tid, 139
Standardvärden för USB-direktutskrift, 131
Starttid, 139
Status Monitor Console för Linux, 263
Status Monitor Widget för Macintosh, 259
Statusen för förbrukningsvaror till skrivare, 309
Statusfönster, 259
Status-LED, 113
Statusmonitorkonsol, 257
Strömanslutning, 28
Strömbrytare, 27
Styrpanel, 27, 29
Styrskena för pappersbredd, 74
Subnätmask, 170, 180, 196

SUSE, 303
SUSE Linux Enterprise Desktop 10, 104
SUSE Linux Enterprise Desktop 11, 106
Symboluppsättning, 130, 136, 187, 296
Systeminställningar, 129, 134, 148, 168

T

Ta bort den extra hårddisken, 347
Ta bort den extra trådlösa adaptern, 345
Ta bort extra arkmatare för 550 ark., 343
Ta bort tillval, 341
TCP/IP, 149
TCP/IP-inställningar, 144, 149
Teckenbredd, 130, 136, 188
Teckensnitt, 289
Telnet, 145, 148, 151
Temperatur, 304
Testsida färg, 134, 170, 184
Tid för jobbförsändelse, 128
Tidsformat, 132, 169, 172
Tidsgräns för fel, 129, 135, 168, 172
Tidsgräns för jobb, 129, 135, 168, 172, 200
Tidsgräns för serversvar, 271
Tidsgräns för sökning, 160, 273
Tidszon, 132, 169, 172
Tillämpa nya inställningar, 124
Tilldelning av IP-adress, 69
Timer energispar, 172, 199
Timer energispar - Auto-timer av, 168, 199
Timer energispar - Djupt viloläge, 168
Timer energispar - Viloläge, 168
Ton för färdigt jobb, 129, 134, 169, 173
Ton för maskin klar, 129, 134, 169, 172
Ton för ogiltig nyckel, 129
Ton för ogiltig tangent, 134, 169, 172
Ton när papperet är slut, 169, 173
Ton när tonern snart är slut, 129, 135, 169, 173

Tonerkassett, 27, 311
Tonerkassettnivå, 126
Topplucka, 27
Toppram, 122
Trådbundet nätverk
 Återställ LAN, 197
 Ethernet, 193
 IP-filter, 197
 Protokoll, 196
 TCP/IP, 195
Trådlös adapter, 47
Trådlösa inställningar, 143, 156
Transferbandenhet, 27
Trap-anmälan, 155
Trumkassett, 313
Trumpatron, 27
Trycknummer, 128
Typsnitt, 130, 136, 289
 Bredd, 290
 PCL 5/PCL 6, 292
 Punktstorl., 290
 Stil, 289
 Teckensnitt och typsnitt, 289
 Vikt, 289
Typsnittsstorlek, 130, 136, 188

U

Underhåll, 309
Underhåll av skrivare, 139
Undvika pappersstopp, 239, 349
Uppdatera programvara, 258
Uppdaterare, 259
Uppmärksamhetston, 129, 135, 169, 173
Upprepning, 139
USB, 305
USB-direktutskrift, 138
USB-direktutskrift grundinställningar, 171
USB-port, 28, 63-64, 130, 136
USB-utskrift, 78

Utgångsläge, 139
Utgångstid, 139
Utkastläge, 130, 136, 189
Utmatningsfack, 127
Utmatningsfackets förlängningsdel, 27
Utmatningsresultat, 128
Utmatningsstorlek, 131
Utskrift från allmän brevlåda, 219, 244-245
Utskrift från privat brevlåda, 218, 244-245
Utskriftsfärg, 131, 171, 180
Utskriftshastighet, 127
Utskrifts-ID, 129, 135, 168, 173, 202
Utskriftsläge, 131
Utskriftsmätare, 134, 170
Utskriftsmaterial, 225, 309
 Källa, 232
Utskriftsproblem, 363
Utskriftsvolym, 121, 123, 164

V

Val av hålat papper, 227
Val av papper, 226
Välj magasin, 131, 171, 180, 221
Välj webbadress för ombeställning, 132
Välja brevhuvuden, 227
Välja förtryckta formulär, 227
Vanligt, 131-132, 140-141, 169, 175, 208
Vanligt tjockt, 131-132, 140-141, 208
Vänster lucka, 28
Vänster ram, 123
Värd I/F, 128
Värnamn, 128, 154, 160
Varningsmeddelande låg tonernivå, 129, 135, 168, 174
Växling A4<>Letter, 173, 201
Veckoinställningar, 139
Verifiera IP-inställningarna, 71

Verktyg för att skapa installationsdisk för användare, 258
Verktygslåda, 259
Vik längs kortsidan, 243
Vik längs långsidan, 243
Visning av Dell Configuration Web Tool, 180

W

Web Services on Devices, 248
WEP, 157
WINS, 144, 150
WPA-Enterprise, 284-285
WPA-PSK, 157
WPS-PBC, 54
WPS-PIN, 53
WSD, 145, 151, 248

